

Указания за потребителя
Instrucțiuni de utilizare
Kullanma Kılavuzu
Kasutusjuhised
Norādījumi lietotājam
Nurodymai naudotojams
Οδηγίες χρήσης
Інструкція з експлуатації
Korisnička uputstva
تعليمات المستخدم



britax
britax
römer

BRITAX GO BIG
0 M – 3 Y / 17 kg



BG RO TR EE LV LT GR UA RS AR

Съдържание

1. ВАЖНО: запазете тези инструкции за бъдещи справки	1
2. Въведение	1
3. Важни забележки относно безопасността	1
4. Одобрение	7
5. Обслужване на вашата Britax Go BIG	10
5.1 Грижа за количката	11
6. Общ преглед на продукта	13
6.1 Описание	14
6.2 Техническа информация	15
7. Шаси	16
7.1 Разгъване на шасито	16
7.2 Регулиране на ъгъла на дръжката	16
7.3 Поставяне на задните колела	17
7.4 Демонтиране на задните колела	17
7.5 Монтиране на предните колела	18
7.6 Демонтиране на предните колела	18
7.7 Функция за завъртане	18

Cuprins

1. IMPORTANT: păstrați aceste instrucțiuni pentru consultarea ulterioară	1
2. Introducere	1
3. Indicații importante privind siguranța	1
4. Aprobare	7
5. Îngrijirea produsului dumneavoastră Britax Go BIG	10
5.1 Instrucțiuni de îngrijire	11
6. Prezentarea generală a produsului	13
6.1 Descriere	14
6.2 Informații tehnice	15
7. Șasi	16
7.1 Deplierea șasiului	16
7.2 Reglarea unghiului mânerului	16
7.3 Atașarea roților posterioare	17
7.4 Scoaterea roților posterioare	17
7.5 Atașarea roților frontale	18
7.6 Scoaterea roților frontale	18
7.7 Funcția de pivotare	18

İçindekiler

1. ÖNEMLİ: bu kılavuzu ileride kullanmak üzere saklayın	1
2. Giriş	1
3. Önemli Güvenlik Notları	1
4. Onay	7
5. Grija za kočičkata	10
5.1 Bakım talimatları	11
6. Ürün Genel Görünümü	13
6.1 Açıklama	14
6.2 Teknik Bilgiler	15
7. Şasi	16
7.1 Şasinin açılması	16
7.2 Kol açısının ayarlanması	16
7.3 Arka tekerleklerin takılması	17
7.4 Arka tekerleklerin çıkarılması	17
7.5 Ön tekerleklerin takılması	18
7.6 Ön tekerleklerin çıkarılması	18
7.7 Dönme fonksiyonu	18

7.8	Задействане на спирачката	19	7.8	Açionarea frânei	19	7.8	Frene basma	19
7.9	Кошница	19	7.9	Coş de cumpărături	19	7.9	Sepet	19
7.10	Седалка	20	7.10	Unitatea scaunului	20	7.10	Koltuk ünitesi	20
7.11	Твърд предпазен колан	20	7.11	Bară de protecție	20	7.11	Tampon Çubuğu	20
7.12	Регулиране на облегалката и опората за крака	21	7.12	Reglarea spătarului și a suportului pentru picioare	21	7.12	Arkalığın ve ayak dayama yerinin ayarlanması	21
7.13	Закопчаване на обезопасяващия колан на детето	22	7.13	Fixarea hamului pe copilul dumneavoastră	22	7.13	Çocuğunuzun kemerle bağlanması	22
7.14	Сенник	24	7.14	Coviltir	24	7.14	Tente	24
7.15	Покривало за седалката	24	7.15	Apărătoarea unității scaunului	24	7.15	Koltuk ünitesi rüzgarlığı	24
7.16	Сгъване на количката	25	7.16	Plierea căruciorului	25	7.16	Pusetin Katlanması	25
8.	Използване на Britax Go Big със столче за кола	26	8.	Utilizarea Britax Go Big cu o scoică	26	8.	Britax Go Big'ın ana kupağı ile kullanılması	26
8.1	Поставяне на адаптера за столче за кола	26	8.1	Ataşarea adaptorului scoicii	26	8.1	Ana kupağı adaptörünün takılması	26
8.2	Сваляне на текстила и поставянето му	27	8.2	Îndepărtarea și fixarea componentelor din material textil	27	8.2	Kumaşın kaldırılması ve tekrar takılması	27

1. ВАЖНО: запазете тези инструкции за бъдещи справки

Безопасността на вашето дете може да е застрашена, ако не спазвате тези инструкции. Важно е всеки, който използва тази количка и нейните принадлежности, да е запознат с начина на работа с нея дори ако я използва за кратко време. Тези инструкции не могат да премахнат всички възможни рискове, свързани с използването на количката. Вие сте тези, които отговаряте за безопасността на вашето дете. Ако имате каквито и да било въпроси, се свържете с търговеца, от когото сте закупили количката.

2. Въведение

Благодарим ви, че избрахте BRITAX GO BIG. За нас е удоволствие, че нашата BRITAX GO BIG ще съпровожда детето ви и ще се грижи за неговата безопасност в първите години от живота му. Ако имате други въпроси относно употребата на BRITAX GO BIG или допълнителните принадлежности, моля, не се колебайте да се свържете с нас. Това ръководство за потребителя е превод от английски език. При поява на съмнение в някой от езиците в това ръководство, водеща е версията на английски език.

3. Важни забележки относно безопасността

ВАЖНО: Прочетете инструкциите внимателно преди употреба и ги запазете за справка в бъдеще.

ПРЕДУПРЕЖДЕНИЕ! Не позволявайте на детето си да играе с този продукт.

1. IMPORTANT: păstrați aceste instrucțiuni pentru consultarea ulterioară

Siguranța copilului dumneavoastră poate fi afectată dacă nu urmați aceste instrucțiuni. Este important ca orice persoană care utilizează acest cărucior și accesoriile sale să fie familiarizată cu modul de operare a acestuia, chiar dacă va folosi căruciorul doar pentru o perioadă scurtă de timp. În mod evident, aceste instrucțiuni nu pot elimina toate riscurile posibile legate de utilizarea acestui cărucior. Dumneavoastră sunteți, desigur, responsabil/ă pentru siguranța copilului dumneavoastră. Dacă aveți nelămuriri, contactați magazinul de desfacere din care ați achiziționat căruciorul.

2. Introducere

Vă mulțumim că ați ales produsul BRITAX GO BIG. Ne bucurăm că BRITAX GO BIG vă va însoți copilul în siguranță în primii săi ani de viață. Dacă aveți întrebări suplimentare referitoare la utilizarea produsului BRITAX GO BIG sau a accesoriilor sale, vă rugăm să ne contactați. Acest ghid al utilizatorului este o traducere din limba engleză. În cazul unor nelămuriri în orice altă limbă utilizată în prezentul ghid al utilizatorului, versiunea în limba engleză primează.

3. Indicații importante privind siguranța

IMPORTANT: Citiți cu grijă instrucțiunile înainte de utilizare și păstrați-le pentru referință ulterioară.

AVERTISMENT! Nu lăsați copilul să se joace cu acest produs.

1. ÖNEMLİ: bu kılavuzu ileride kullanmak üzere saklayın

Bu talimatlara uymazsanız, çocuğunuzun güvenliği etkilenebilir. Puseti yalnızca kısa bir süre için kullanacak olsanız bile, bu puseti ve aksesuarlarını kullanan herkesin bunların nasıl çalıştığını bilmesi önemlidir. Bu talimatların bu puseti kullanırken karşılaşılabilecek risklerin tamamını ortadan kaldıramayacağı açıktır. Tabii ki çocuğunuzun güvenliğinden siz sorumlusunuz. Herhangi bir hususu açıkça anlayamadığınız takdirde bu puseti satın aldığınız bayiye başvurun.

2. Giriş

BRITAX GO BIG'i seçtiğiniz için teşekkür ederiz. BRITAX GO BIG'in çocuğunuza hayatının ilk yıllarında güvenli bir şekilde eşlik edeceği için mutluyuz. BRITAX GO BIG veya aksesuarlarıyla ilgili başka sorularınız varsa lütfen bizimle iletişime geçin. Bu kullanma kılavuzu, İngilizce'den tercüme edilmiştir. Bu kullanma kılavuzunda kullanılan başka bir dil konusunda tereddüt oluşması halinde, İngilizce sürüm geçerli olacaktır.

3. Önemli Güvenlik Notları

ÖNEMLİ: Kullanmadan önce kılavuzu dikkatlice okuyun ve ileride kullanmak üzere saklayın.

UYARI! Çocuğunuzun bu ürünle oyun oynamasına izin vermeyiniz.

ПРЕДУПРЕЖДЕНИЕ! Продуктът може да съдържа пликче с абсорбиращ влагата силикагел. Не го поглъщайте, изхвърлете го.

Безопасността на вашето дете може да е застрашена, ако не спазвате тези инструкции. Важно е всеки, който използва тази количка и нейните принадлежности, да е запознат с начина на работа с нея дори ако я използва за кратко време. Тези инструкции не могат да премахнат всички възможни рискове, свързани с използването на количката. Вие сте тези, които отговаряте за безопасността на вашето дете. Ако имате въпроси относно използването или се нуждаете от допълнителна информация, се свържете с търговеца. Преди да използвате BRITAX GO BIG заедно с BRITAX GO PRAMBODY или с BRITAX GO BIG SOFT CARRYCOT, трябва да прочетете и инструкциите за BRITAX GO PRAMBODY или BRITAX GO BIG SOFT CARRYCOT.

Ако количката или кошът ще се използват от други хора, които не са запознати с тях (например баби и дядовци), винаги им показвайте как се използва количката/системата за пътуване.

Безопасността на вашето дете може да е застрашена, ако не спазвате тези инструкции.

Не използвайте принадлежности, които не са одобрени от Britax за употреба с BRITAX GO BIG. Това ще направи гаранцията невалидна и може да доведе до повреда на продукта.

Трябва да се използват само оригинални резервни части, доставени или препоръчани от Britax за BRITAX GO BIG.

ВАЖНО! Възможно е гумените колела да оставят петна при контакт с подове от PVC. Избягвайте такива повърхности.

AVERTISMENT! Produsul poate conține un săculeț cu silicagel desicant. A nu se consuma, a se arunca.

Siguranța copilului dumneavoastră poate fi afectată dacă nu urmați aceste instrucțiuni. Este important ca orice persoană care utilizează acest cărucior și accesoriile sale să fie familiarizată cu modul de operare a acestuia, chiar dacă va folosi căruciorul doar pentru o perioadă scurtă de timp. În mod evident, aceste instrucțiuni nu pot elimina toate riscurile posibile legate de utilizarea acestui cărucior. Dumneavoastră sunteți, desigur, responsabil/ă pentru siguranța copilului dumneavoastră. Dacă aveți alte întrebări privind utilizarea sau aveți nevoie de informații suplimentare, nu ezitați să ne contactați distribuitorul. Înainte de a utiliza BRITAX GO BIG în combinație cu LANDOUL BRITAX GO sau cu PORTBEBE-ul BRITAX GO BIG, trebuie să citiți, de asemenea, instrucțiunile aferente LANDOULUI BRITAX GO sau PORTBEBE-ului BRITAX GO BIG.

În cazul în care căruciorul sau landoul dumneavoastră va trebui să fie utilizat de alte persoane care nu sunt familiarizate cu acesta (precum bunici), arătați-le întotdeauna cum se utilizează căruciorul/sistemul de transport. Siguranța copilului poate fi influențată dacă nu se respectă aceste instrucțiuni. Nu utilizați accesoriile care nu au fost aprobate de Britax pentru a fi utilizate cu BRITAX GO BIG. Acest lucru va duce la anularea garanției și poate cauza deteriorarea produsului. Numai piesele de schimb originale furnizate sau recomandate de Britax trebuie utilizate cu BRITAX GO BIG.

IMPORTANT! Pneurile de cauciuc, atunci când intră în contact cu podeaua din PVC, pot lăsa urme. Vă rugăm evitați amplasarea pneurilor pe astfel de suprafețe.

UYARI! Ürünün içinde, nem giderici silika jel içeren bir paket bulunabilir. Bu paketi atın, içeriği yenmemelidir.

Bu talimatlara uymazsanız, çocuğunuzun güvenliği etkilenebilir. Puseti yalnızca kısa bir süre için kullanacak olabilirsiniz, bu puseti ve aksesuarlarını kullanan herkesin bunların nasıl çalıştığını bilmesi önemlidir. Bu talimatların bu puseti kullanırken karşılaşılabilecek risklerin tamamını ortadan kaldıramayacağı açıktır. Tabii ki çocuğunuzun güvenliğinden siz sorumlusunuz. Kullanıma ilişkin herhangi bir sorunuz varsa veya daha fazla bilgiye ihtiyaç duyuyorsanız lütfen ürünü satın aldığınız mağaza ile iletişime geçin. BRITAX GO BIG'i BRITAX GO PRAMBODY veya BRITAX GO BIG SOFT CARRYCOT ile birlikte kullanmadan önce, BRITAX GO PRAMBODY veya BRITAX GO BIG SOFT CARRYCOT ürünlerine ait talimatları da okumanız gerekir.

Pusetinizi veya bebek arabasını bu konuda deneyimi olmayan bir kişi (büyükanne, büyükbaba gibi) kullanacaksa, pusetin/seyahat sisteminin mutlaka nasıl kullanılacağını gösterin.

Bu talimatlara uymazsanız, çocuğunuzun güvenliği riske girebilir.

BRITAX GO BIG ile kullanımı Britax tarafından onaylanmış hiçbir aksesuar kullanmayın. Aksi takdirde garantiniz geçersiz kılınabilir ve ürününüz zarar görebilir.

Yalnızca Britax tarafından temin edilen veya önerilen orijinal yedek parçalar BRITAX GO BIG ile kullanılmalıdır.

ÖNEMLİ! Kauçuk lastikler, PVC zemine temas ettiği takdirde leke yapabilir. Lütfen lastikleri bu tip yüzeylere bırakmaktan kaçının.

ПРЕДУПРЕЖДЕНИЕ! BRITAX GO BIG е подходяща за деца от раждането/0 месеца до 3 години или с тегло до 17 kg.

ПРЕДУПРЕЖДЕНИЕ! Продуктът не е подходящ за използване:

- Като заместител на детско легло или бебешка кошара.
- При тичане или пързаяне с кьнки.
- За транспортиране на повече от едно дете.
- За търговски цели.
- Като система за пътуване в комбинация със столчета за кола, различни от посочените в това ръководство за потребителя.

ПРЕДУПРЕЖДЕНИЕ! Преди да използвате количката, проверявайте дали всички заключващи механизми са задействани.

ПРЕДУПРЕЖДЕНИЕ! При пренасяне на количката проверявайте дали неволно не сте отворили заключващия механизъм.

ПРЕДУПРЕЖДЕНИЕ! Когато сгъвате рамката на количката, внимавайте да не защитете себе си или някой друг.

ПРЕДУПРЕЖДЕНИЕ! Никога не сгъвайте количката, докато в нея има дете.

AVERTISMENT! BRITAX GO BIG este adecvat pentru copii de la naștere/0 luni până la o greutate de 17 kg sau vârsta de 3 ani.

AVERTISMENT! Acest produs nu este adecvat:

- Ca un înlocuitor pentru pat sau pătuț pentru copii.
- Pentru alergare sau patinaj.
- Pentru transportarea mai multor copii.
- Pentru uz comercial.
- Ca un sistem de transport în combinație cu scoici, altele decât cele menționate în prezentul ghid al utilizatorului.

AVERTISMENT! Asigurați-vă că dispozitivele de blocare sunt fixate în poziție înainte de utilizare.

AVERTISMENT! Când transportați căruciorul, asigurați-vă că nu deschideți din greșeală elementul de blocare de siguranță.

AVERTISMENT! Când pliați cadrul căruciorului, asigurați-vă că dumneavoastră și alte persoane nu sunteți rănite de acesta.

AVERTISMENT! Nu pliați niciodată căruciorul când în acesta se află un copil.

UYARI! BRITAX GO BIG, doğumdan / 0 aylıktan itibaren 17 kg veya 3 yaşına kadar olan çocuklar için uygundur.

UYARI! Bu ürün aşağıdakiler için uygun değildir:

- Yatak ya da bebek beşiği olarak.
- Koşu veya paten için.
- Birden fazla çocuk taşımak için.
- Ticari amaçla kullanmak için.
- Bu kullanım kılavuzunda belirtilenler haricinde ana kucaklarıyla birlikte seyahat etmek için.

UYARI! Kullanmadan önce tüm bağlantı cihazlarının takılı olduğundan emin olun.

UYARI! Puseti taşıırken, güvenlik kilidini yanlışlıkla açmadığınızdan emin olun.

UYARI! Puset iskeletini katlarken, elinizin ya da başkalarının elinin sıkışmadığından emin olun.

UYARI! İçinde bir çocuk otururken puseti asla katlamayın.

ПРЕДУПРЕЖДЕНИЕ! За да предотвратите наранявания, когато сгъвате или разгъвате продукта, се уверявайте, че детето ви не е наблизо.

ПРЕДУПРЕЖДЕНИЕ! Винаги използвайте системата за обезопасяване в количката.

ПРЕДУПРЕЖДЕНИЕ! Преди да използвате, проверявайте дали устройствата за обезопасяване на коша, седалката или седалката на колата са задействани.

ПРЕДУПРЕЖДЕНИЕ! Никога не оставяйте детето си без надзор.

ПРЕДУПРЕЖДЕНИЕ! Не позволявайте на други деца да играят без наблюдение в близост до количката.

ПРЕДУПРЕЖДЕНИЕ! Никога не използвайте количката, ако има липсващи, счупени или износени части.

ПРЕДУПРЕЖДЕНИЕ! Редовно проверявайте количката за повреда и износване.

ПРЕДУПРЕЖДЕНИЕ! Винаги задействайте спирачката на количката, когато я оставяте на място, за да поставите или извадите детето от нея.

ПРЕДУПРЕЖДЕНИЕ! Когато регулирате количката, винаги се уверявайте, че детето няма досег с подвижните части.

ПРЕДУПРЕЖДЕНИЕ! Всеки товар, закрепен на дръжката и/или гърба на облегалката, и/или отстрани на количката, ще окаже влияние върху нейната стабилност.

AVERTISMENT! Pentru a preveni vătămarea, asigurați-vă că la deplierea și pliarea acestui produs, copilul dumneavoastră se află la distanță de cărucior.

AVERTISMENT! Utilizați întotdeauna sistemul de fixare de la nivelul căruciorului.

AVERTISMENT! Verificați dacă landoul sau unitatea scaunului sau dispozitivele de atașare la scaunul autovehiculului sunt fixate corect înainte de utilizare.

AVERTISMENT! Nu lăsați niciodată copilul nesupravegheat.

AVERTISMENT! Nu permiteți altor copii să se joace în apropierea căruciorului nesupravegheați.

AVERTISMENT! Nu utilizați căruciorul dacă lipsesc piese, sau dacă acestea sunt rupte sau uzate.

AVERTISMENT! Verificați în mod regulat căruciorul în vederea deteriorărilor și uzurii.

AVERTISMENT! Acționați întotdeauna frâna când parcați căruciorul, înainte de a așeza copilul în acesta și înainte de a lua copilul din acesta.

AVERTISMENT! Când faceți ajustări, asigurați-vă că piesele mobile nu se află la îndemână copilului.

AVERTISMENT! Orice greutate atașată de mâner și/sau la spătarul și/sau pe părțile laterale ale căruciorului va afecta stabilitatea căruciorului.

UYARI! Yaralanmayı önlemek için, bu ürünü katlama ya da açma sırasında çocuğunuzun yakında olmadığından emin olun.

UYARI! Her zaman pusetteki sabitleme sistemini kullanın.

UYARI! Kullanmadan önce, bebek arabasının veya koltuk ünitesinin veya araç koltuğunun bağlantı cihazlarının doğru olarak takıldığından emin olun.

UYARI! Çocuğunuzu asla yalnız bırakmayın.

UYARI! Çocukların puset yakınında kontrolsüz şekilde oyun oynamasını önleyin.

UYARI! Parçaları eksik, kırık veya yırtık ise puseti kesinlikle kullanmayın.

UYARI! Puseti hasara ve aşınmaya karşı düzenli olarak kontrol edin.

UYARI! Puseti park ettiğinizde, çocuğunuzu içerisine koymadan ve çıkarmadan önce her zaman freni çekin.

UYARI! Ayarlama yaparken, çocuğunuzun hareketli parçalara erişemeyeceğinden emin olun.

UYARI! Kola ve/veya arkalığın arkasına ve/veya aracın yanlarına takılan her türlü yük aracın dengesini etkileyebilir.

ВАЖНО! Всеки товар, поставен в джобовете, може да повлияе на стабилността. Максимално натоварване 300 г/джоб.

ПРЕДУПРЕЖДЕНИЕ! Предпазвайте детето от силна слънчева светлина. Сенникът не осигурява достатъчна защита от опасните ултравиолетови лъчи.

ПРЕДУПРЕЖДЕНИЕ! Ако използвате допълнителен колан, отговарящ на EN13210, от двете страни на седалката ще откриете D пръстени.

ПРЕДУПРЕЖДЕНИЕ! Винаги използвайте в количката правилно сглобен и регулиран обезопасяващ колан.

ПРЕДУПРЕЖДЕНИЕ! Винаги използвайте ограничителния колан между краката заедно с колана около кръста.

ПРЕДУПРЕЖДЕНИЕ! След промяна на позицията на седалката винаги регулирайте обезопасяващия колан отново.

ПРЕДУПРЕЖДЕНИЕ! Никога не използвайте твърдия предпазен колан или сенника като дръжка при пренасяне на седалката или количката.

ПРЕДУПРЕЖДЕНИЕ! Използвайте тази количка само за броя деца (1), за които е предназначена.

ВАЖНО! Оставете количката на място, само след като сте задействали спирачката. Винаги проверявайте дали спирачката е правилно задействана.

IMPORTANT! Orice greutate adăugată în buzunare poate afecta stabilitatea. Sarcină maximă 300 g/buzunar.

AVERTISMENT! Protejați-vă copilul împotriva luminii puternice a soarelui. Coviltirul nu asigură protecție completă împotriva radiațiilor UV periculoase.

AVERTISMENT! Dacă utilizați un ham alternativ în conformitate cu EN13210, dispozitivele de atașare în formă de D se găsesc pe fiecare parte a căruciorului.

AVERTISMENT! Utilizați întotdeauna un ham fixat și reglat corect la nivelul căruciorului.

AVERTISMENT! Utilizați întotdeauna centura bifurcată în combinație cu centura pentru talie.

AVERTISMENT! Reajustați întotdeauna hamul când modificați poziția de ședere a copilului dumneavoastră.

AVERTISMENT! Nu utilizați niciodată bara de protecție sau coviltirul pentru a transporta unitatea scaunului sau căruciorul.

AVERTISMENT! Utilizați acest cărucior doar pentru numărul de copii (1) pentru care a fost conceput.

IMPORTANT! Parcați căruciorul numai cu frâna acționată. Verificați întotdeauna că frâna este acționată în mod corect.

ÖNEMLİ! Cebe koyulan herhangi bir yük dengeyi etkileyebilir. Maks. yük 300 g/cep.

UYARI! Çocuğunuzu yoğun güneş ışığından koruyun. Tente, tehlikeli UV ışınlarından yüzde yüz koruma sağlamaz.

UYARI! EN13210'a uygun alternatif bir kemer kullanılıyorsa, D halkası ataşmanları pusetin her iki yanında bulunabilir.

UYARI! Pusette her zaman doğru takılmış ve ayarlanmış bir kemer kullanın.

UYARI! Bacak arası kemerini daima el kemeiriyle bir arada kullanın.

UYARI! Çocuğunuzun oturma konumunu değiştirirken kemerleri her zaman yeniden ayarlayın.

UYARI! Koltuk ünitesini veya puseti taşımak için asla tampon çubuğunu veya tenteyi kullanmayın.

UYARI! Bu puseti tasarlandığı sayıda (1) çocuk için kullanın.

ÖNEMLİ! Puseti sadece freni kullanarak park edin. Frenin doğru şekilde çekilmiş olup olmadığını her zaman kontrol edin.

ВАЖНО! Не се изправяйте и не сядайте върху опората за крака. Опората за крака трябва да се използва само като опора за краката и стъпалата на едно (1) дете или на мекия преносим кош, когато е монтиран.

ПРЕДУПРЕЖДЕНИЕ!

- Винаги задействайте спирачките, когато количката е неподвижна.
- Винаги избягвайте паркирането по наклон.
- Обръщайте специално внимание, за да се уверите, че количката е застанала неподвижно и безопасно, когато използвате обществения транспорт.
- Винаги дръжте количката, когато се намирате близо до пътно движение или влакове. Дори ако спирачката е задействана, въздушната тяга от превозните средства може да я премести.
- Извадете детето си от количката и я сгънете, преди да я носите по стълби или да използвате ескалатор.
- Бъдете внимателни при преминаване през бордюри, релси, чакъл, павета и т.н.

ПРЕДУПРЕЖДЕНИЕ! Децата трябва да бъдат обезопасени с колани по всяко едно време.

ВАЖНО! Може да е опасно да оставяте детето си без надзор дори за кратко време.

IMPORTANT! Nu permiteți copilului să stea în picioare sau să se așeze pe suportul pentru picioare. Suportul pentru picioare trebuie utilizat exclusiv ca suport pentru picioarele unui singur (1) copil sau pentru portbebe când acesta se află în interiorul scaunului.

AVERTISMENT!

- Acționați întotdeauna frânele în cazul în care căruciorul staționează.
- Evitați întotdeauna parcare în pante.
- Aveți grijă să vă asigurați că, atunci când utilizați un mijloc de transport în comun, căruciorul este fixat în mod ferm și sigur.
- Țineți întotdeauna ferm căruciorul când staționați în apropierea traficului rutier sau a trenurilor. Chiar dacă frâna este activată, căruciorul poate fi deplasat de pe loc prin curentul de aer produs de vehicule.
- Luați copilul din cărucior și pliați căruciorul înainte de a-l transporta pe scări sau de a utiliza o scară rulantă.
- Aveți grijă când vă deplasați peste borduri, șine, pietriș, caldarâmuri etc.

AVERTISMENT! Copiii trebuie să fie asigurați întotdeauna cu hamul respectiv.

IMPORTANT! Poate fi periculos să vă lăsați copilul nesupravegheat, chiar și pe o perioadă scurtă de timp.

ÖNEMLİ! Ayak dayama yeri üzerinde durmayın veya oturmayın. Ayak dayama yeri, koltuk içerisine yerleştirildiğinde bir (1) çocuk bacağı ve ayağı veya Yumuşak portbebe olarak kullanılmalıdır.

UYARI!

- Puset sabit olduğunda her zaman frenlere basın.
- Yokuşlara park etmekten her zaman kaçının.
- Toplu taşıma kullanırken pusetin sabit ve güvenli bir şekilde durmasını sağlamaya özen gösterin.
- Trafiğe veya trenlere yakın olduğunuzda her zaman puseti tutun. Fren uygulanmış olsa bile, aracın hava akımı puseti hareket ettirebilir.
- Puseti merdivenden çıkarmadan veya yürüyen merdiven kullanmadan önce çocuğunuzu pusetten çıkarın ve puseti katlayın.
- Bordürlerden, raylardan, çakıldan, amavut kaldırımından, vs. geçerken dikkatli olun.

UYARI! Çocuğun kemeri her zaman bağlı olmalıdır.

ÖNEMLİ! Kısa süreliğine de olsa çocuğunun yalnız bırakılması tehlikeli olabilir.

ПРЕДУПРЕЖДЕНИЕ! Не позволявайте на вашето дете...

- да си играе с количката или да я регулира.
- да се качва в количката без чужда помощ.
- да стои или да се вози в кошницата за пазаруване.
- да стои на опората за краката.

ВАЖНО! При новородени бебета или докато вашето дете не може да сяда без чужда помощ (около 6 месечна възраст), пренасяйте детето в легнало положение, като облегалката да е наклонена в най-долно положение. Винаги закопчавайте детето си в седалката на количката. За деца под 6-месечна възраст поставяйте коланите за рамене в най-долните отвори на облегалката.

4. Одобрение

Тази количка/система за пътуване е разработена и произведена съгласно стандарт DIN EN 1888:2012.

BRITAX GO BIG може да се използва в следните конфигурации:



Като количка със седалка BRITAX GO BIG от 0 месеца до 17 kg или 3-годишна възраст

AVERTISMENT! Nu îi permiteți copilului...

- să se joace cu sau să ajusteze căruciorul.
- să se cațere în cărucior nesupravegheat.
- să stea în picioare sau să călătorească în coșul de cumpărături.
- să stea în picioare pe suportul pentru picioare.

IMPORTANT! În cazul nou-născuților sau până când copilul poate sta în picioare fără ajutor (la aproximativ 6 luni), acesta poate fi transportat exclusiv într-o poziție de somn, cu spătarul rabatat la maxim. Când copilul se află în scaunul căruciorului, cuplați întotdeauna centura de siguranță. Pentru copiii sub 6 luni, ghidați centurile pentru umeri prin cele mai joase fante ale centurii din spătar.

4. Aprobare

Acest cărucior/sistem de transport a fost conceput și fabricat în conformitate cu standardul DIN EN 1888:2012.

BRITAX GO BIG poate fi utilizat în următoarele configurații:



Ca un cărucior cu scaunul BRITAX GO BIG de la 0 luni până la 17 kg sau 3 ani

UYARI! Çocuğunuzun aşağıdakileri yapması na izin vermeyin...

- pusetle oynamak veya puseti ayarlamak.
- pusete yardım almadan çıkmak.
- alışveriş sepetinde durmak veya yolculuk yapmak.
- ayak dayama yeri üzerinde durmak.

ÖNEMLİ! Yeni doğan bebekler için veya çocuğunuz kendi başına oturana kadar (yaklaşık 6 aylıkken), lütfen çocuğu uyuma pozisyonunda arkalık tamamen yatık bir şekilde taşıyın. Çocuğunuzunu puset koltuğuna her zaman kemerle bağlayın. 6 aylıktan küçük çocuklar için, omuz kemerlerini arkağın en alt yuvasına yerleştirin.

4. Onay

Bu puset / seyahat sistemi, DIN EN 1888:2012 standardına uygun olarak geliştirilip üretilmiştir.

BRITAX GO BIG aşağıdaki yapılandırmalar ile kullanılabilir:



BRITAX GO BIG koltuklu 0 aylıktan 17 kg veya 3 yaşına kadar puset olarak

При новородени бебета или докато вашето дете не може да сяде без чужда помощ (около 6-месечна възраст), пренасяйте детето в легнало положение, като облегалката да е наклонена в най-долно положение. Винаги закопчавайте детето си в седалката на количката. За деца под 6-месечна възраст поставяйте коланите за рамене в най-долните отвори на облегалката.



Като система за пътуване със столче за кола от раждането до 13 kg

BRITAX GO BIG може да се използва като система за пътуване със следните преносими столчета за кола Britax Römer (**продават се отделно**):

- **BABY-SAFE plus**
- **BABY-SAFE plus II**
- **BABY-SAFE plus SHR II**
- **BABY-SAFE iSize**
- **Britax PRIMO**

Столчето за кола трябва винаги да бъде обърнато с гръб към пътя, когато е поставено на количката. Когато използвате количката като система за пътуване, винаги следвайте инструкциите за столчето за кола.



Като система за пътуване с мек преносим кош BRITAX GO SOFT CARRYCOT от раждането до 9 kg

În cazul nou-născuților sau până când copilul poate sta în picioare fără ajutor (la aproximativ 6 luni), acesta poate fi transportat exclusiv într-o poziție de somn, cu spătarul rabatat la maxim. Când copilul se află în scaunul căruciorului, cuplați întotdeauna centura de siguranță. Pentru copiii sub 6 luni, ghidați centurile pentru umeri prin cele mai joase fante ale centurii din spătar.



Ca un sistem de transport cu o scoică de la naștere până la 13 kg

BRITAX GO BIG poate fi utilizat ca un sistem de transport cu următoarele scoici Britax Römer (**disponibile separat**):

- **BABY-SAFE plus**
- **BABY-SAFE plus II**
- **BABY-SAFE plus SHR II**
- **BABY-SAFE iSize**
- **Britax PRIMO**

O scoică trebuie utilizată pe cărucior numai orientată în sens invers direcției de rulare. Când este utilizată ca sistem de transport, vă rugăm să respectați instrucțiunile pentru scoica dumneavoastră.



Ca un sistem de transport cu PORTBEBE-ul BRITAX GO de la naștere până la 9 kg

Yeni doğan bebekler için veya çocuğunuz kendi başına oturana kadar (yaklaşık 6 aylıkken), lütfen çocuğu uyuma pozisyonunda arkalık tamamen yatık bir şekilde taşıyın. Çocuğunuzuzu puset koltuğuna her zaman kemerle bağlayın. 6 aylıktan küçük çocuklar için, omuz kemerlerini arkalığın en alt yuvasına yerleştirin.



Doğumdan 13 kg ağırlığa kadar ana kucaklı bir seyahat sistemi olarak

BRITAX GO BIG aşağıdaki Britax Römer ana kucakları ile bir seyahat sistemi olarak kullanılabilir (**ayrıca temin edilebilir**):

- **BABY-SAFE plus**
- **BABY-SAFE plus II**
- **BABY-SAFE plus SHR II**
- **BABY-SAFE iSize**
- **Britax PRIMO**

Ana kucağı yalnızca pusette arkaya dönük şekilde kullanılmalıdır. Bir seyahat sistemi olarak kullanıldığında, lütfen ana kucağınızın talimatlarına uyun.



BRITAX GO YUMUŞAK PORTBEBE ile doğumdan 9kg ağırlığa kadar bir seyahat sistemi olarak

BG

Указания за потребителя

Когато използвате BRITAX GO BIG в комбинация с BRITAX GO BIG SOFT CARRYCOT, кошът трябва да бъде закрепен, както е описано в ръководството за потребителя на BRITAX GO SOFT CARRYCOT. Винаги поставяйте коша така, че главата на детето да лежи възможно най-близо до сенника. Britax препоръчва бабетата да се поставят винаги обърнати с гръб към пътя.



Като система за пътуване с кош BRITAX GO PRAMBODY от раждането до 9 kg

BRITAX GO BIG може да се използва заедно с BRITAX GO PRAMBODY.

Кошът BRITAX GO PRAMBODY трябва да се използва само като се постави в количката обърнат с гръб към пътя и с преходника за коша, който се доставя с него.

BRITAX GO BIG може да се използва със следните (продаващи се отделно) аксесоари:

- Кош Britax Go Prambody
- Мек преносим кош Britax Go Big Soft
- Столчета за кола Britax Baby Safe
- Адаптери за столчета за кола Britax за Maxi Cosi
- Чанта Britax Go Load Tray Bag
- Покривало за дъжд Britax Go Universal Raincover за колички
- Покривало за дъжд Britax Go Prambody
- Мрежа срещу комари Britax Go Universal Mosquito Net

Когато се използва в комбинация с някой от съвместимите аксесоари, винаги трябва да се спазват инструкциите, които ги придружават.

RO

Instrucțiuni de utilizare

În cazul utilizării BRITAX GO BIG în combinație cu PORTBEBE-ul BRITAX GO BIG, portbebe-ul trebuie atașat conform descrierii din ghidul de utilizare al PORTBEBE-ului BRITAX GO. Amplasați întotdeauna portbebe-ul astfel încât capul copilului să fie poziționat cât mai aproape de coviltir. Britax vă recomandă să poziționați întotdeauna copilul în sens invers direcției de rulare.



Ca un sistem de transport cu LANDOUL BRITAX GO de la naștere până la 9 kg

BRITAX GO BIG poate fi utilizat împreună cu LANDOUL BRITAX GO.

LANDOUL BRITAX GO trebuie utilizat pe cărucior numai orientat în sens invers direcției de rulare și cu adaptorul care însoțește landoul.

BRITAX GO BIG poate fi utilizat cu următoarele accesorii (disponibile separat):

- Landoul Britax Go
- Portbebe-ul Britax Go Big
- Scoicile Britax Baby Safe
- Adaptoarele pentru scoici Britax pentru Maxi Cosi
- Suportul pentru bagaje Britax Go
- Apărătoarea universală împotriva ploii pentru cărucioare Britax Go
- Apărătoarea pentru landouri Britax Go
- Plasa universală împotriva țânțarilor Britax Go

În cazul utilizării în combinație cu oricare dintre accesoriile compatibile, respectați întotdeauna instrucțiunile aferente accesoriilor.

TR

Kullanma Kılavuzu

BRITAX GO BIG'i BRITAX GO BIG SOFT CARRYCOT ile birlikte kullanırken, portbebe BRITAX GO SOFT CARRYCOT kullanım kılavuzunda tarif edildiği şekilde takılmalıdır. Portbebeyi çocuğun başı gölgeliğe en yakın olacak şekilde yerleştirin. Britax her zaman çocukların arkaya doğru bakacak şekilde yerleştirilmelerini önermektedir.



BRITAX GO BEBEK ARABASI ile doğumdan 9 kg ağırlığa kadar bir seyahat sistemi olarak

BRITAX GO BIG, BRITAX GO PRAMBODY ile birlikte kullanılabilir.

BRITAX GO PRAMBODY yalnızca puset üzerinde arkaya doğru bakarak ve bebek arabası ile birlikte gelen bebek arabası adaptörü ile birlikte yerleştirilmelidir.

BRITAX GO BIG, aşağıdaki aksesuarlar ile birlikte kullanılabilir (ayrıca temin edilebilir):

- Britax Go Bebek Arabası
- Britax Go Big Yumuşak portbebe
- Britax Baby-Safe ana kucakları
- Maxi Cosi için Britax Ana kucakçı adaptörü
- Britax Go Yükleme Tepsisi Çantası
- Puset için Britax Go Ünsel Yağmur Örtüsü
- Britax Go Bebek Arabası Yağmur Örtüsü
- Britax Go Ünsel Sivrisinek Perdesi

Uyumlu aksesuarlar ile birlikte kullanıldığında, her zaman için aksesuarlar ile birlikte gelen talimatlara uyun.

5. Обслужване на вашата Britax Go BIG

За да запазите безопасното функциониране:

Продуктът трябва редовно да се проверява и почиства.

Тази количка изисква редовна поддръжка от потребителя:

- Редовно проверявайте дали всички винтове, нитове, болтове и други крепежни елементи са напълно затегнати.
- Редовно проверявайте за повреди всички важни части. Уверявайте се, че механичните компоненти работят правилно.
- За смазване не използвайте грес или масло за смазване — използвайте спрей на силиконова основа.
- Твърде голям товар или неправилно сгъване може да повреди или счупи количката.
- Никога не слагайте повече от 10 kg в кошницата за пазаруване.
- Не се изправяйте и не сядайте върху опората за крака.
- Никога не използвайте резервни части или допълнителни принадлежности, различни от доставените или одобрените от производителя.
- Не позволявайте на коша или количката да остават мокри дълго време. Ако се намокри, оставете го да изсъхне в разгънато състояние на стайна температура.
- Съхранявайте количката сгъната само в добре проветрива помещения, за да я предпазите от мухъл.
- Не я съхранявайте в близост до източник на директна топлина, като напр. радиатори или открит пламък.
- Не съхранявайте количката на пряка слънчева светлина, за да се избегне избледняване на текстила.
- Внимателно опаковайте количката при пътуване със самолет.
- Не използвайте количката, ако части от нея са огнати, износени или счупени. За ремонт занесете количката в сервиз или се свържете с отдела за обслужване на клиенти на Britax.
- Резервни части и допълнителни принадлежности се предлагат от местния търговски представител на Britax или можете да се свържете с отдела за обслужване на клиенти на Britax.

5. Îngrijirea produsului dumneavoastră Britax Go BIG

Pentru a menține funcționarea în siguranță:

Produsul trebuie verificat și curățat în mod regulat.

Acest vehicul necesită întreținerea regulată de către utilizator:

- Verificați în mod regulat că toate șuruburile, niturile, болтурите și alte elemente de fixare sunt complet strânse.
- Verificați regulat componentele importante pentru a nu prezenta deteriorări. Asigurați-vă de funcționarea corespunzătoare a componentelor mecanice.
- Nu utilizați vaselină sau ulei pentru lubrifiere — utilizați un spray pe bază de silicon.
- Sarcinile prea mari sau plierea necorespunzătoare pot deteriora sau distruge căruciorul.
- Nu așezați mai mult de 10 kg în coșul pentru cumpărături.
- Nu permiteți copilului să stea în picioare sau să se așeze pe suportul pentru picioare.
- Nu utilizați niciodată alte piese de schimb sau accesorii în afară de cele furnizate sau aprobate de producător.
- Căruciorul sau landoul nu trebuie să rămână ud pe perioade lungi de timp. Dacă se udă, lăsați-l să se usuce la temperatura camerei în stare nepliată.
- Vă rugăm să păstrați căruciorul pliat numai într-o zonă bine ventilată, pentru a preveni formarea mușgaiului.
- Nu îl depozitați lângă o sursă directă de căldură, de ex. radiatoare sau foc deschis.
- Nu așezați căruciorul într-un loc sub acțiunea directă a razelor soarelui deoarece materialele textile se pot decolora.
- Ambalați căruciorul cu grijă pentru transportul aerian.
- Nu utilizați căruciorul dacă prezintă părți îndoite, uzate sau rupte. Solicitați repararea căruciorului de un centru de service sau contactați serviciul de asistență tehnică a clienților Britax.
- Piesele și accesoriile de schimb pot fi obținute de la reprezentantul autorizat Britax pe plan local sau contactând serviciul de asistență a clienților Britax.

5. Britax Go BIG'in bakımı

Güvenli işleyişin korunması için:

Ürün düzenli olarak kontrol edilmeli ve temizlenmelidir.

Aracın kullanıcı tarafından düzenli bakımı yapılması gerekir:

- Tüm vida, perçin, civata ve diğer bağlantıların tamamen sıkı olup olmadıklarını düzenli olarak kontrol edin.
- Tüm önemli parçaları hasara karşı düzenli olarak kontrol edin. Mekanik bileşenlerin düzgün çalıştığından emin olun.
- Yağlama için gres veya yağ kullanmayın — silikon bazlı bir sprey kullanın.
- Çok ağır yük veya yanlış katlama pusete hasar veya zarar verebilir.
- Alışveriş sepetine asla 10kg'dan fazla yük koymayın.
- Ayak dayama yeri üzerinde durmayın veya oturmayın.
- Üretici tarafından temin edilmeyen veya onaylanmayan yedek parçaları veya aksesuarları hiçbir zaman kullanmayın.
- Bebek arabasının veya pusetenin uzun süre ıslak kalmasına izin vermeyin. Islanırsa katlanmamış halde oda sıcaklığında kurumaya bırakın.
- Küflenmeyi önlemek için katlanmış puseti lütfen yalnızca iyi havalandırılan bir alanda saklayın.
- Radyatör veya açık ateş gibi doğrudan ısı kaynaklarının yakınında saklamayın.
- Puseti doğrudan güneş ışığına maruz bırakmayın, kumaşlar solabilir.
- Puseti hava yolculuğu için dikkatli bir şekilde paketleyin.
- Parçaları eğilmiş, yıpranmış veya kırılmışsa puseti kullanmayın. Pusetenin tamirini bir tamir merkezine yaptırın veya Britax Müşteri Hizmetleri ile iletişime geçin.
- Yedek parçaları ve aksesuarları yerel Britax bayinizden ya da Britax müşteri hizmetleri ile irtibata geçerek alabilirsiniz.

5.1 Грижа за количката

Не давайте текстилните части на химическо чистене и не използвайте белина или други силни препарати. Прочетете етикетите на покривалата за инструкции относно прането и не използвайте сушилни машини — сушете само на простор.

Позволете на частите да изсъхнат напълно, за предпочитане е далеч от директна слънчева светлина.

Сенникът може да се почиства с гъба и топла сапунена вода. Всички други части на текстила на седалката могат да се свалят и перат в пералня.

Инструкциите за пране могат да бъдат открити на всички текстилни части и покривала.

С помощта на покривалото за дъжд или сняг може да бъде постигната 100% защита от влага.

Когато се перат външните текстилни части, проверявайте дали всички остатъци от сапун или почистващи препарати са отстранени, така че покритието върху текстила да работи най-ефективно.

Изплаквайте и подсушавайте количката, ако е била изложена на въздействието на морска вода или е била използвана по осолени пътища.

Пластмасовите и металните части могат да се почистват с влажна кърпа.

След контакт с вода металните части трябва да се изсушат напълно, за да се предотврати образуването на ръжда.

5.1 Instrucțiuni de îngrijire

Nu curățați materialele textile cu chimicale, în stare uscată, sau nu utilizați înălbitor sau alte substanțe agresive.

Citiți etichetele de pe huse cu privire la instrucțiunile de spălare și nu le uscați în mașina de uscat rufe — ci agățați-le în stare udă pentru a se usca.

Permiteți uscarea completă a pieselor, de preferință într-un loc care să nu fie expus acțiunii directe a razelor soarelui.

Husa poate fi curățată cu un burete și apă caldă cu săpun. Toate celelalte elemente ale husei scaunului pot fi înlăturate și spălate automat.

Instrucțiunile de spălare sunt disponibile pe toate elementele din material textil sau huse.

O protecție de 100% împotriva umezelii poate fi obținută utilizând o apărătoare împotriva ploii sau zăpezii.

La spălarea materialului textil exterior, asigurați-vă că sunt îndepărtate toate urmele de săpun sau agent de curățare, în vederea unui tratament cât mai eficient.

Spălați și uscați căruciorul în cazul în care a fost expus la apă de mare sau apă sărată.

Piese din plastic și cele metalice pot fi curățate cu o lavetă umedă.

După contactul cu apa, piesele metalice trebuie uscate pentru a preveni ruginirea.

5.1 Bakım talimatları

Kumaşlara kuru temizleme uygulamayın ya da çamaşır suyu veya diğer aşındırıcı maddeler kullanmayın.

Yıkama talimatları için kaplamaların üzerindeki etiketleri okuyun ve kurutmak için kurutma makinesi kullanmayın — yalnızca asarak kurutun.

Parçaların tercihen doğrudan güneş ışığı almayan bir yerde tamamen kurumasını sağlayın.

Tente bir sünger ve ılık sabunlu su ile temizlenebilir. Koltuğun diğer tüm parçaları çıkarılabilir ve makinede yıkanabilir. Yıkama talimatları tüm kumaş ve örtülerde bulunabilir. Neme karşı %100 koruma, yağmur veya kar için yağmur koruyucu kullanılarak elde edilebilir.

Dış kumaş yıkanırken, işlemin daha verimli gerçekleşmesi için tüm sabun veya temizlik malzemelerini giderdiğinizden emin olun.

Denize veya tuzlu yollara maruz kalması halinde, puseti yıkayıp kurutun.

Plastik parçalar ve metal parçalar nemli bir bez ile temizlenebilir.

Paşlanmayı önlemek için, metal parçalar su ile temas ettikten sonra kurutulmalıdır.

6. Общ преглед на продукта

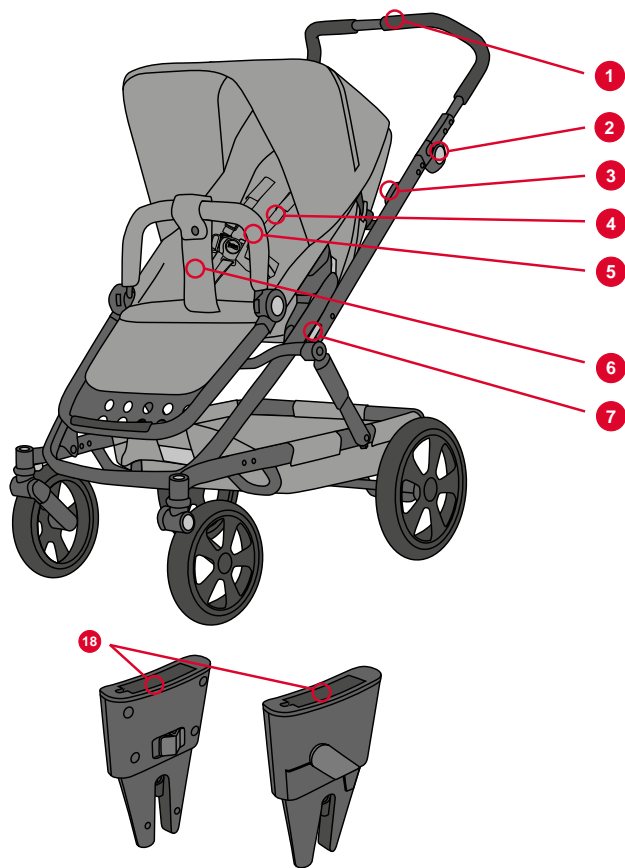

6. Prezentarea generală a produsului

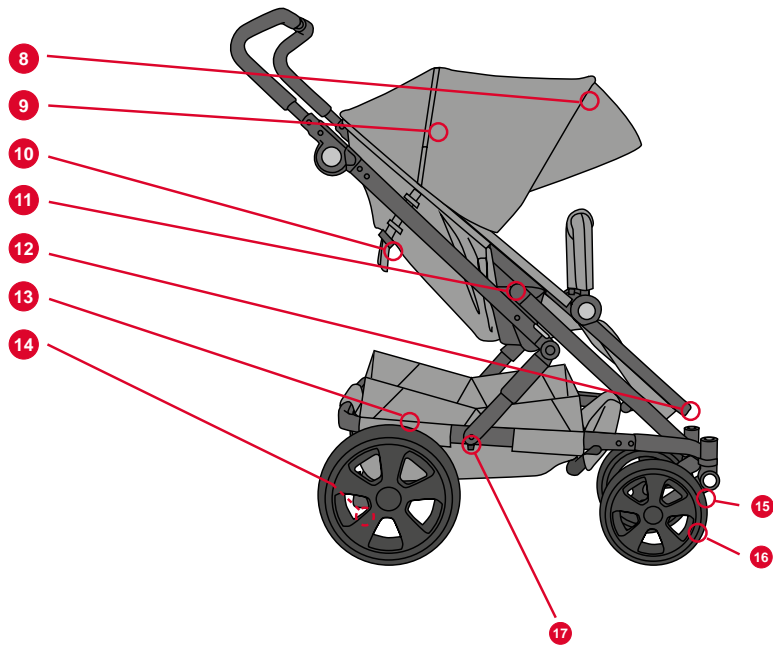

6. Ürün Genel Görünümü

6.1 Описание

№	Описание
1	Регулируема дръжка
2	Регулатор за височината на дръжката
3	Лост за сгъване на шасито
4	Обезопасяващ колан
5	Твърд предпазен колан
6	Лента между краката
7	Заклучване на шасито
8	Сенник
9	Отвор за проветрение
10	Регулатор за позицията на облегалката
11	Заклучване с щракване
12	Подложка за крака
13	Кошница
14	Спирачка
15	Ключ за завъртане на колелата
16	Завъртане на колелата
17	Блокиращ механизъм за транспортиране
18	Адаптер BABY-SAFE

6.1 Descriere

Nr.	Descriere
1	Mâner reglabil
2	Dispozitiv de reglare a înălțimii mânerului
3	Manetă pentru plierea șasiului
4	Ham
5	Bară de protecție
6	Centură bifurcată
7	Dispozitiv de blocare a șasiului
8	Coviltir
9	Orificiu de aerisire
10	Manetă de reglare a spătarului
11	Dispozitiv de blocare cu declic
12	Suport pentru picioare
13	Coș de cumpărături
14	Frână de parcare
15	Blocare pivotare
16	Roată pivotantă
17	Mecanism de blocare la transport
18	Adaptor BABY-SAFE

6.1 Açıklama

No.	Açıklama
1	Ayarlanabilir kol
2	Kol yüksekliği ayarlayıcı
3	Şasiyi katlama kolu
4	Kemer
5	Tampon çubuğu
6	Bacak arası kemeri
7	Şasi kilidi
8	Tente
9	Havalandırma açıklığı
10	Arkalık ayar kolu
11	Geçmeli kilit
12	Ayak dayama yeri
13	Sepet
14	Park freni
15	Dönme kilidi
16	Döner tekerlek
17	Taşıma kilidi
18	BABY-SAFE Adaptör

6.2 Техническа информация

Размери

- Седалка: 23 / 98 x 32 cm
- Колела: 23 — 30 cm

- Диапазон на височината на дръжката: 55 — 111 cm
- Сгънато шаси, колела: 80,5 x 61,5 x 52 cm
- Сгънато шаси, колела, седалка: 80,5 x 61,5 x 52 cm

Тегло

- Шаси, колела: 10 kg
- Седалка: 4 kg
- Шаси, колела, седалка: 14 kg

Максимален товар

- Седалка: 17 kg
- Кошница: 10 kg

6.2 Informații tehnice

Dimensiuni

- Unitatea scaunului: 23 / 98 x 32 cm
- Roți: 23 — 30 cm

- Domeniu de reglare a înălțimii mânerului: 55 — 111 cm
- Șasiu pliat, roți: 80,5 x 61,5 x 52 cm
- Șasiu pliat, roți, unitatea scaunului: 80,5 x 61,5 x 52 cm

Greutate

- Șasiu, roți: 10 kg
- Unitatea scaunului: 4 kg
- Șasiu, roți, unitatea scaunului: 14 kg

Sarcină maximă

- Unitatea scaunului: 17 kg
- Coș de cumpărături: 10 kg

6.2 Teknik Bilgiler

Boyutlar

- Koltuk ünitesi: 23 / 98 x 32 cm
- Tekerlekler: 23 — 30 cm

- Kol yüksekliği ayarlayıcı: 55 — 111 cm
- Katlanır şasi, tekerlekler: 80,5 x 61,5 x 52 cm
- Katlanır şasi, tekerlekler, koltuk ünitesi: 80,5 x 61,5 x 52 cm

Ağırlık

- Şasi, tekerlekler: 10 kg
- Koltuk ünitesi: 4 kg
- Şasi, tekerlekler, koltuk ünitesi: 14 kg

Maksimum yük

- Koltuk ünitesi: 17 kg
- Sepet: 10 kg

7.1

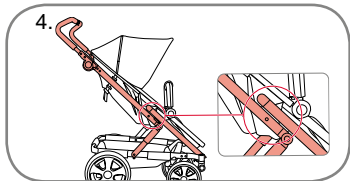
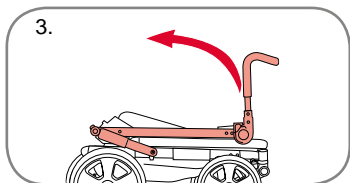
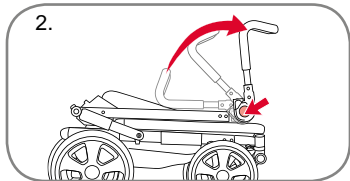
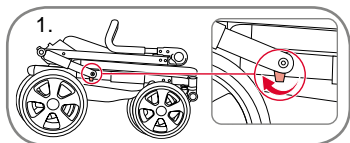

7.2

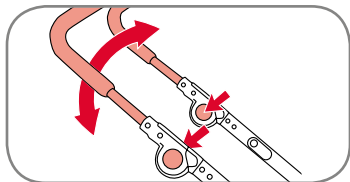

7. Шаси

7.1 Разгъване на шасито

ПРЕДУПРЕЖДЕНИЕ! Уверете се, че спирачката на количката е задействана. Вижте стр. 19.

1. Освободете блокиращия механизъм за транспортиране, като дръпнете бутона по посока на задното колело.
2. Натиснете и задръжте бутоните за освобождаване от двете страни на дръжката и я разгънете на 45 градуса.
3. Разгънете шасито, като вдигнете нагоре дръжката и я натиснете към вас.
4. Уверете се, че блокиращите механизми на шасито са заключени, както е показано на илюстрациите.
5. Повдигнете дръжката до желаната позиция, вижте 6.2.

ПРЕДУПРЕЖДЕНИЕ! Уверете се, че блокиращите механизми на шасито са задействани, преди да използвате количката.

7.2 Регулиране на ъгъла на дръжката

1. Регулирайте височината на дръжката, като натиснете бутоните на регулатора за височина от двете страни на дръжката.
2. Повдигнете/свалете надолу дръжката до желаната позиция, отпуснете бутоните и дръжката ще се заключи в новата позиция.

7. Țasiu

7.1 Deplierea Țasiului

AVERTISMENT! Asigurați-vă că frâna câruciorului este acționată. A se vedea pagina 19.

1. Eliberați mecanismul de blocare la transport trăgând de buton în direcția roții din spate.
2. Apăsăți și mențineți apăsată butoanele de eliberare de pe ambele părți ale mânerului și rabatați mânerul la 45 de grade.
3. Depliați Țasiul ridicând și trăgând mânerul spre dumneavoastră.
4. Asigurați-vă că Țasiul este blocat în poziție astfel cum este indicat în imagini.
5. Ridicați mânerul în poziția necesară, a se vedea 6.2.

AVERTISMENT! Înainte de a așeza copilul în cârucior, asigurați-vă că mecanismele de blocare ale Țasiului sunt fixate.

7.2 Reglarea unghiului mânerului

1. Reglați înălțimea mânerului apăsând butoanele de reglare a înălțimii aflate pe ambele părți ale mânerului.
2. Ridicați/coborâți mânerul în poziția dorită, eliberați butoanele, iar mânerul se va bloca în noua poziție.

7. Țasi

7.1 Țasiului deschidere

UYARI! Pusetin devrede olduğundan emin olunuz. Bkz. sayfa 19.

1. Düğmeyi arka tekerlek yönünde çekerek taşıma kilidini açın.
2. Kolun her iki tarafındaki açma düğmelerini basılı tutun ve kolu 45 derece açın.
3. Kolu yukarı kaldırarak ve kolu kendinize doğru çekerek Țasiyi açın.
4. Țasiinin resimlerde gösterildiği şekilde yerine oturarak kilitletmesini sağlayın.
5. Kolu kaldırarak gerekli konuma getirin, bkz. 6.2.

UYARI! Puseti çocuğunuz ile birlikte kullanmadan önce Țasiyi kilitletlerinin takılı olduğundan emin olun.

7.2 Kol açısının ayarlanması

1. Kolun iki tarafındaki yükseklik ayarlayıcı üzerindeki düğmelere basarak kolun yüksekliğini ayarlayın.
2. Kolu kaldırarak/indirerek gerekli konuma getirin ve düğmeleri serbest bırakın; kol yeni konumunda kilitlenecektir.

ВАЖНО! Преди да използвате количката, се уверете, че дръжката е в заключено положение и е на една и съща височина от двете си страни. Всеки товар, закрепен към дръжката и/или на облегалката, и/или отстрани на количката, ще окаже влияние върху нейната стабилност.

7.3 Поставяне на задните колела

1. Натиснете застопоряващия бутон и бутнете докрай колелото в оста.
2. Отпуснете бутона и проверете дали колелото е добре закрепено на мястото си.

ПРЕДУПРЕЖДЕНИЕ! Преди употреба се уверявайте, че колелата са стабилно закрепени и че не могат да се свалят от оста.

7.4 Демонтиране на задните колела

1. Натиснете застопоряващия бутон и след това издърпайте колелото от оста.
2. Избършете праха от осите, преди отново да поставите колелото.

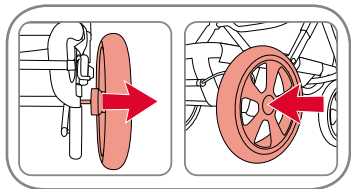
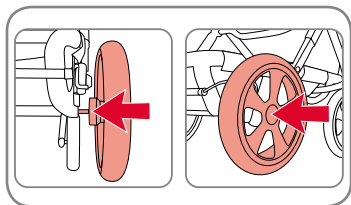

IMPORTANT! Înainte de utilizare, asigurați-vă că mânerul este blocat la aceeași înălțime pe ambele părți. Orice greutate atașată de mâner și/sau pe spătar și/sau pe părțile laterale ale căruciorului va afecta stabilitatea acestuia.

7.3 Atașarea roților posterioare

1. Apăsăți butonul de blocare și trageți roata pe ax cât mai mult cu putință.
2. Eliberați butonul și verificați dacă roata este poziționată corect.

AVERTISMENT! Asigurați-vă înainte de utilizare că roțile sunt atașate ferm și că nu pot fi trase de pe ax.

7.4 Scoaterea roților posterioare

1. Apăsăți butonul de blocare și apoi trageți roata de pe ax.
2. Îndepărtați orice murdărie de pe ax înainte de a pune roata înapoi din nou.

ÖNEMLİ! Kullanmadan önce kolun kilitleti konumda ve her iki tarafta aynı yükseklikte olduğundan emin olun. Kola ve/veya arkalığa ve/veya yanlara takılan her türlü yük pusetin dengesini etkileyecektir.

7.3 Arka tekerleklerin takılması

1. Kilitleme düğmesine basın ve tekerleği gittiği yere kadar aks üzerinde itin.
2. Düğmeyi bırakın ve tekerleğin yerine sıkıca oturup oturmadığını kontrol edin.

UYARI! Kullanmadan önce tekerleklerin sıkıca takıldığından ve akstan çekilerek çıkmadığından emin olun.

7.4 Arka tekerleklerin çıkarılması

1. Kilitleme düğmesine basarak tekerleği akstan çekin.
2. Tekerleği yeniden takmadan önce aksların üzerindeki kirleri silin.

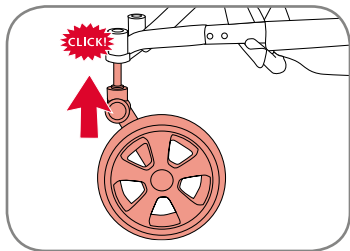

7.5 Монтиране на предните колела

1. Натиснете колелото в устройството за закрепване на колелото, докато чуete щракване.
2. Проверете дали колелото е стабилно закрепено, като го дръпнете навън.

ПРЕДУПРЕЖДЕНИЕ! Преди употреба се уверявайте, че колелата са стабилно закрепени и че не могат да се извадят от устройството за закрепване. Уверете се, че сте монтирали колелата правилно на шасито — от външната страна на количката.

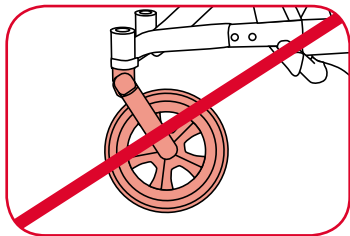

7.6 Демонтиране на предните колела

Спиране на завъртането на колелата: За да отстраните въртящите се колела, натиснете бутона, разположен върху държача на колелото, и издърпайте колелото. Избършете праха от приставката, преди отново да поставите колелото.

7.7 Функция за завъртане

Освобождаване на функцията за завъртане на колелата (A):

Поставете ключа за завъртане в долна позиция, за да освободите колелото за завъртане.

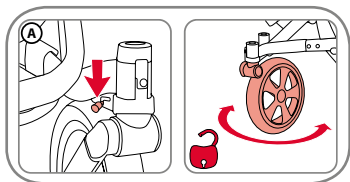

7.5 Ataşarea roţilor frontale

1. Apăsaţi roata în dispozitivul de ataşare a roţii până când se fixează cu un clic.
2. Verificaţi dacă roata este fixată în poziţie trăgând de ea în afară.

AVERTISMENT! Asiguraţi-vă înainte de utilizare că roţile sunt ataşate ferm şi că nu pot fi trase de pe dispozitivul de ataşare a roţilor. Asiguraţi-vă că roţile sunt montate corect la nivelul şasiului, orientate către partea exterioară a căruciorului.

7.6 Scoaterea roţilor frontale

Scoaterea roţilor pivotante: Pentru a scoate roţile pivotante, apăsaţi butonul de pe partea superioară a suportului roţii în timp ce trageţi roata în afară. Îndepărtaţi orice murdărie de pe dispozitivul de ataşare înainte de a pune roata înapoi.

7.7 Funcţia de pivotare

Eliberarea funcţiei de pivotare (A):

Împingeţi elementul de blocare a pivotării în jos pentru a elibera funcţia de pivotare.

7.5 Ön tekerleklerin takılması

1. Tekerlek tık sesi çıkararak yerine sabitlenene kadar tekerleği tekerlek bağlantı parçasına bastırın.
2. Tekerleği dışarı doğru çekerek sıkıca yerine oturduğundan emin olun.

UYARI! Kullanmadan önce tekerleklerin sıkıca takıldığından ve tekerlek bağlantı parçasından çekilerek çıkmadığından emin olun. Pusetin dış yüzüne bakan şasi üzerinde tekerleklerin doğru bir şekilde takıldığından emin olun.

7.6 Ön tekerleklerin çıkarılması

Döner tekerleklerin çıkarılması: Döner tekerlekleri çıkarmak için, tekerleği çekerken tekerlek tutucunun üzerindeki düğmeye basın. Tekerleği yeniden takmadan önce bağlantı parçasının üzerindeki kirleri silin.

7.7 Dönme fonksiyonu

Dönme fonksiyonunu serbest bırakma (A):

Dönme fonksiyonunu serbest bırakmak için dönme kilidini aşağı konumuna getirin.

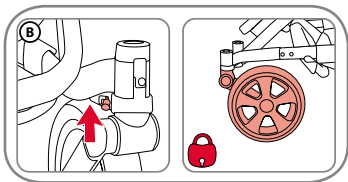

BG Указания за потребителя

Заклучване на функцията за завъртане (B):

Поставете ключа за завъртане в горна позиция, за да заключите колелото.

Съвет: Заклучването на колелото за завъртане става по-лесно, ако леко повдигнете предната страна на шасито, когато заключвате/отключвате блокиращия механизъм на завъртането.

7.8 Задействане на спирачката

Натиснете надолу и издърпайте лоста на спирачката, за да активирате или освободите спирачката.

Когато спирачката е задействана, проверете дали спирачните пътри са зацелени в зъбците на колелата.

ПРЕДУПРЕЖДЕНИЕ! Проверявайте дали спирачката е задействана, когато поставяте или изваждате детето от количката.

7.9 Кошница

Увеличете вместимостта, като разгънете кошницата.

ПРЕДУПРЕЖДЕНИЕ! Никога не слагайте повече от 10 kg в кошницата за пазаруване. Винаги поставяйте по-тежките предмети в центъра на кошницата. Количката може да стане нестабилна, ако теглото в кошницата е неравномерно разпределено.

RO Instrucțiuni de utilizare

Blocarea funcției de pivotare (B):

Împingeți elementul de blocare a pivotării în sus pentru a bloca roata în poziție.

Sfat: Blocarea funcției de pivotare poate fi facilitată dacă ridicați ușor partea din față a șasiului la blocarea/deblocarea elementului de blocare a pivotării.

7.8 Acționarea frânei

Pentru acționarea sau eliberarea frânei de parcare apăsați, respectiv trageți în sus bara de frână.

Când frâna de parcare este acționată, asigurați-vă că tijele de frână sunt blocate la nivelul dinților roții.

AVERTISMENT! Asigurați-vă că frâna de parcare este acționată când puneți copilul în căruț sau când îl scoateți din căruț.

7.9 Coș de cumpărături

Pentru o capacitate de încărcare mai mare, pliați materialul din care este realizat coșul de cumpărături.

AVERTISMENT! Nu așezați mai mult de 10 kg în coșul pentru cumpărături. Amplasați întotdeauna obiectele mai grele în centrul coșului de cumpărături. Căruciorul poate deveni instabil dacă greutatea nu este distribuită uniform la nivelul coșului.

TR Kullanma Kılavuzu

Dönme fonksiyonunu kilitleme (B):

Tekerleği sabitlemek için dönme kilidini yukarı konumuna getirin.

Öneri: Dönme kilidini kilitletirken/ açarken şasinin ön kısmını hafifçe yukarı kaldırırsanız dönme kilidinin kilitletmesi daha kolay olur.

7.8 Frene basma

Park frenini etkinleştirmek veya bırakmak için fren çubuğuna basın ve çekin. Park frenine basıldığında, fren çubuklarının tekerlek çarklarına girdiğinden emin olun.

UYARI! Çocuğunuzu pusete koyarken veya pusetten alırken park freninin devrede olduğundan emin olun.

7.9 Sepet

Sepet kumaşını katlayarak yüklem kapasitesini artırın.

UYARI! Alışveriş sepetine asla 10 kg'dan fazla yük koymayın. Daha ağır yükleri her zaman sepetin ortasına yerleştirin. Sepetteki ağırlık eşit olmayan bir şekilde dağıtıldığında, pusetin dengesi bozulabilir.

7.10 Седалка

Можете да поставяте седалката върху шасито и в двете посоки.

ПРЕДУПРЕЖДЕНИЕ! Преди употреба проверявайте дали механизмите за закрепване на седалката към шасито са правилно задействани.

Разкачване на седалката

Разкачете седалката, като натиснете сивите бутони на заключващото устройство от двете страни и повдигнете седалката.

ВАЖНО! Не използвайте седалката като столче за кола.

Закачване на седалката

Повдигнете седалката и я поставете в адаптерите за закрепването ѝ на шасито. Трябва да чуете щракване, което означава, че седалката е закрепена за шасито.

7.11 Твърд предпазен колан

1. Освободете твърдия предпазен колан, като натиснете бутоните за освобождаване
2. Отстранете го, като натиснете бутоните на приставките от двете страни и след това го издърпате навън.

ПРЕДУПРЕЖДЕНИЕ! Проверявайте дали твърдият предпазен колан е заключен, когато в количката седи дете.

7.10 Unitatea scaunului

Unitatea scaunului poate fi așezată pe șasiu în oricare dintre direcții.

AVERTISMENT! Înainte de utilizare, verificați ca dispozitivele de atașare a unității scaunului să fie fixate corect în poziție.

Detasaarea unității scaunului

Detashați unitatea scaunului apăsând în interior butoanele gri de pe dispozitivul de blocare de pe ambele părți și ridicați unitatea scaunului.

IMPORTANT! Nu utilizați unitatea scaunului pe post de scaun pentru mașină.

Atașarea unității scaunului

Ridicați unitatea scaunului și poziționați-o în dispozitivele de blocare cu decliv de pe șasiu. Ascultați să auziți un „clac” când unitatea scaunului este fixată pe șasiu.

7.11 Bară de protecție

1. Rabatați bara de protecție apăsând butoanele de eliberare
2. Îndepărtați bara de protecție apăsând butoanele de la nivelul dispozitivelor de atașare de pe ambele părți și trăgând apoi bara de protecție în exterior.

AVERTISMENT! Asigurați-vă că bara de protecție este blocată atunci când un copil este așezat în cărucior.

7.10 Koltuk ünitesi

Koltuk ünitesi şasiye iki yönde de.yerleştirilebilir.

UYARI! Kullanmadan önce, koltuk ünitesi bağlantı cihazlarının şasiye doğru olarak takıldığından emin olun.

Koltuk ünitesini sökme

Cihazın iki tarafındaki kilitlerin üzerinde bulunan gri düğmelere basarak koltuk ünitesini sökün ve kaldırın.

ÖNEMLİ! Koltuk ünitesini araba koltuğu olarak kullanmayın.

Koltuk ünitesini takma

Koltuk ünitesini kaldırın ve şasinin üzerindeki geçmeli kilide yerleştirin. Koltuk ünitesi şasiye kilitlenirken „tık“ sesini dinleyin.

7.11 Tampon Çubuğu

1. Açma düğmelerine basarak tamponu katlayın
2. Her iki taraftaki eklentiler üzerindeki düğmelere basarak tampon çubuğunu çıkarın ve ardından tampon çubuğunu dışarıya doğru çekin.

UYARI! Pusette bir çocuk otururken tampon çubuğunun kilitli olduğundan emin olun.

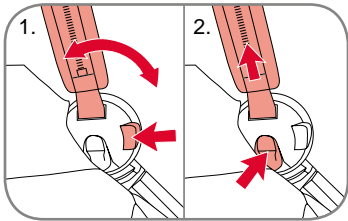
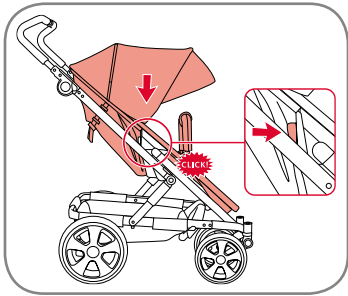

7.12 Регулиране на облегалката и опората за крака

Облегалка

1. Удължете или скъсете коланите, за да регулирате ъгъла на облегалката.
2. Дръпнете лоста нагоре и освободете коланите, за да наклоните отново облегалката.

ПРЕДУПРЕЖДЕНИЕ! Регулирането на облегалката трябва да се прави еднакво с всички колани за регулиране.

Подложка за крака

Опората за крака е регулируема. За да **повдигнете** опората за крака, дръпнете я нагоре до хоризонтално положение.

Спуснете опората за крака, като натиснете бутоните от двете ѝ страни.

ВАЖНО! Не се изправяйте и не сядайте върху опората за крака. Опората за крака трябва да се използва само като опора за краката и стъпалата на едно (1) дете или на мекия преносим кош, когато е поставен в седалката. Нееднакво наклонена облегалка може да наруши стабилността на количката.

ПРЕДУПРЕЖДЕНИЕ! Максимално натоварване на опората за крака е 3 kg.

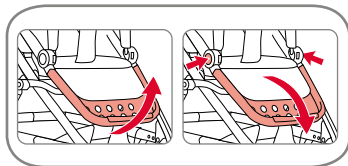
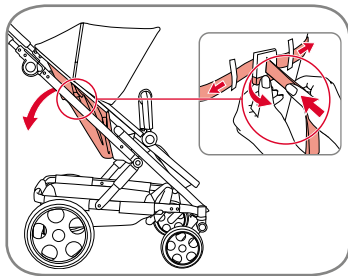

7.12 Reglarea spătarului și a suportului pentru picioare

Spătar

1. Lungiți sau scurtați centurile pentru a regla unghiul spătarului.
2. Pentru rabatarea spătarului, trageți maneta în sus și eliberați centurile.

AVERTISMENT! La reglarea spătarului, centurile de ajustare trebuie să aibă aceeași lungime.

Suport pentru picioare

Suportul pentru picioare este reglabil. Pentru a **ridica** suportul pentru picioare, deplasați suportul pentru picioare în sus până când acesta se află în poziție orizontală.

Coborâți suportul pentru picioare apăsând butoanele de pe ambele părți.

IMPORTANT! Nu permiteți copilului să stea în picioare sau să se așeze pe suportul pentru picioare. Suportul pentru picioare trebuie utilizat exclusiv ca suport pentru picioarele unui singur (1) copil sau pentru portbebe când acesta se află în interiorul scaunului. Un spătar înclinat inegal poate afecta stabilitatea vehiculului.

AVERTISMENT! Sarcină maximă pe suportul pentru picioare 3 kg.

7.12 Arkalığın ve ayak dayama yerinin ayarlanması

Arkalık

1. Arkalık açısını ayarlamak için kemerleri uzatın veya kısaltın.
2. Kolu yukarı doğru çekin ve arkalığı yatırmak için kemerleri bırakın.

UYARI! Arkalığın ayarlanması ayarlama kemerleri ile eşit olarak yapılmalıdır.

Ayak dayama yeri

Ayak dayama yeri ayarlanabilir. Ayak dayama yerini **kaldırmak** için, ayak dayama yerini yukarıya doğru yatay konuma taşıyın. Her iki taraftaki düğmelere basarak ayak dayama yerini **indirin**.

ÖNEMLİ! Ayak dayama yeri üzerinde durmayın veya oturmayın. Ayak dayama yeri, koltuk içersine yerleştirildiğinde bir (1) çocuk bacağı ve ayağı veya Yumuşak port-bebe olarak kullanılmalıdır. Eşit olmayan bir şekilde eğimli arkalık, aracın dengesini etkileyebilir.

UYARI! Ayak dayama yerinde maksimum yük 3 kg.

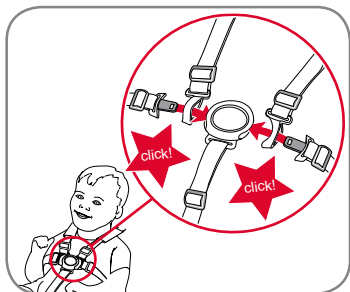

7.13 Закопчаване на обезопасяващия колан на детето

ПРЕДУПРЕЖДЕНИЕ! Винаги използвайте правилно сглобен и регулиран обезопасяващ колан!

ПРЕДУПРЕЖДЕНИЕ! Винаги използвайте ограничителния колан между краката заедно с колана около кръста.

За да закопчаете колана

Съберете катарамите на коланите за раменете и катарамата на колана за кръста, докато щракнат.

За да регулирате обезопасяващия колан

Регулирайте обезопасяващия колан чрез преместване на скобите за регулиране на коланите за раменете и кръста до желаните дължини.

ВНИМАНИЕ! След промяна на позицията на седалката винаги регулирайте обезопасяващия колан отново.

За да отворите колана

Натиснете бутона на катарамата и освободете коланите за кръста и раменете от катарамата.

За да разкачите обезопасяващия колан

За да регулирате височината на обезопасяващия колан, следвайте инструкциите за отстраняването му на стр. 23. Освободете коланите за раменете, като поставите ремъка на колана и фиксатора му през отворите за обезопасяващия колан в дъската на облегалката.

1. Повдигнете седалката. Повдигнете текстила на облегалката на седалката и отворете самозапелващите се ленти на основата на облегалката.

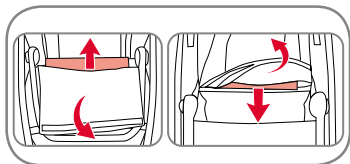
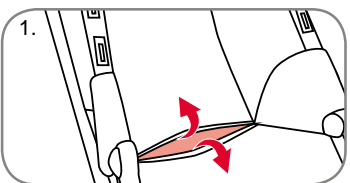
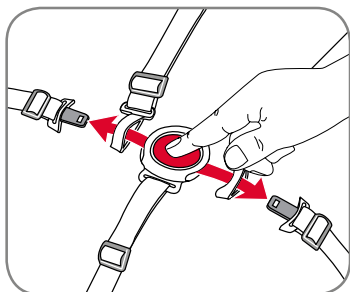

7.13 Fixarea hamului pe copilul dumneavoastră

AVERTISMENT! Utilizați întotdeauna un ham fixat și reglat corect!

AVERTISMENT! Utilizați întotdeauna centura bifurcată în combinație cu centura pentru talie.

Pentru a închide hamul

Treceți catarama centurii pentru umăr prin limba centurii pentru șolduri și fixați-o în cataramă.

Pentru a regla hamul

Reglați hamul prin deplasarea clemelor dispozitivului de ajustare pe centura pentru umăr și centurile pentru șolduri la lungimile necesare.

ATENȚIE! Reajustați întotdeauna hamul când modificați poziția de ședere a copilului dumneavoastră.

Pentru a deschide hamul

Apăsăți butonul de pe cataramă și eliberați centurile pentru șolduri și pentru umăr de pe cataramă.

Pentru a detașa hamul

Pentru a regla înălțimea hamului, respectați instrucțiunile privind îndepărtarea hamului de la pagina 23. Eliberați centurile pentru umeri ale hamului trecând centura hamului și clema de fixare prin orificiile pentru ham de la nivelul plăcii spătarului.

1. Ridicați scaunul. Ridicați husa spătarului și deschideți sistemul tip velcro din partea inferioară a spătarului.

7.13 Țocușunuzun kemerle bağlanması

UYARI! Her zaman doğru takılmış ve ayarlanmış bir kemer kullanın!

UYARI! Bacak arası kemerini daima el kemeriyile bir arada kullanın.

Kemeri kapatmak için

Omuz kemeri tokası dilini bel kemeri dilinin arasından geçirin ve tokayı klik sesiyle takın.

Kemeri ayarlamak için

Omuz kemeri ve bel kemerleri üzerindeki ayar klipslerini gerekli uzunluklara getirerek kemeri ayarlayın.

UYARI! Țocușunuzun oturma konumunu deęiřtirirken kemerleri her zaman yeniden ayarlayın.

Kemeri açmak için

Tokanın önündeki butona basınız ve bel ve omuz kemerlerini tokadan ayırınız.

Kemeri çıkarmak için

Kemerin yüksekliğini ayarlamak için, sayfa 23'te kemeri çıkarma talimatlarını uygulayın. Kemer ve tespit klipsini arkalık levhasındaki kemer delikleri boyunca besleyerek omuz kemerlerini çıkarın.

1. Koltuęu kaldırın. Arkalık koltuk kumaşını kaldırın ve arkalığın tabanındaki cirt-cirt bandı açın.

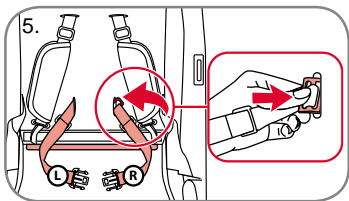
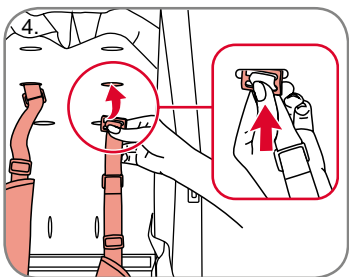
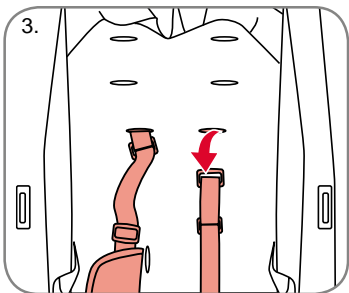
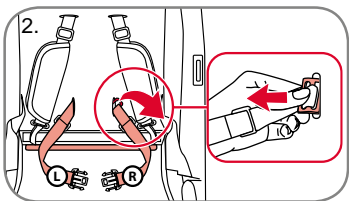

BG Указания за потребителя

Съвет! За най-лесен достъп до ремъците на обезопасяващия колан започнете с разкачване на коланите за кръста. Фиксаторът на обезопасяващия колан може да се отвори между дъската на облегалката и текстила.

2. Наклонете пластмасовия фиксатор на обезопасяващия колан така, че да премине през отвора за колана в дъската на облегалката. Уверете се, че не сте забравили кой е левият и кой е десният колан, тъй като трябва да бъдат поставени в тяхното първоначално положение.
3. Откачете ремъците на обезопасяващия колан, като наклоните пластмасовия фиксатор на обезопасяващия колан така, че да премине през отвора за колана в дъската на облегалката. Освободете коланите за раменете и поставете колана и фиксатора през отворите за обезопасяващия колан в дъската на облегалката.

Регулиране на височината на обезопасяващия колан

4. Поставете катарамата на желаната височина. Прекарайте пластмасовата катарамата обратно през облегалката. Дръпнете колана, за да проверите дали е на мястото си.
5. Завършете с поставяне на коланите за кръста в първоначалните им положения. Прекарайте колана за кръста, включително и фиксатора на обезопасяващия колан, през отвора в долния край на облегалката. Натиснете фиксатора докрай през дъската на облегалката. Дръпнете здраво коланите, за да се уверите, че са застопорени на мястото си. Закопчайте самозалепващата се лента в основата под седалката. Повторете стъпка 1 в обратен ред, за да затворите седалката и облегалката.

RO Instrucțiuni de utilizare

Sfat! Pentru facilitarea accesului la centurile hamului — mai întâi, detașați centurile pentru șolduri. Puteți ajunge la clema de fixare a hamului prin spațiul dintre placa spătarului și husă.

2. Înclinați clema de fixare din material plastic a hamului pentru a o introduce prin orificiul pentru ham de la nivelul plăcii spătarului. Asigurați-vă că puteți face distincție între centura stângă și cea dreaptă, întrucât acestea trebuie așezate în pozițiile inițiale.
3. Detașați centurile hamului înclinând clema de fixare din material plastic a hamului pentru a o introduce prin orificiul pentru ham de la nivelul plăcii spătarului. Eliberați centurile pentru umeri ale hamului și introduceți centura și clema de fixare prin orificiile pentru ham de la nivelul plăcii spătarului.

Reglarea înălțimii hamului

4. Repoziționați catarama la înălțimea dorită. Introduceți capătul cataramei din material plastic prin spătar. Trageți ferm de centură pentru a vă asigura că este fixată.
5. La final, așezați centurile pentru șolduri în pozițiile lor inițiale. Introduceți centura pentru șolduri, inclusiv clema de fixare a hamului prin orificiul de la nivelul părții inferioare a spătarului. Împingeți clema până la capăt prin placa spătarului. Trageți ferm de centuri pentru a vă asigura că sunt fixate. Închideți la loc sistemul tip velcro din partea inferioară, sub scaun. Repetați pasul 1 în ordine inversă pentru a închide scaunul și spătarul.

TR Kullanma Kılavuzu

Öneri! Kemere daha kolay bir erişim için, bel kemerini sökerek başlayın. Kemer tespit klipsine, arkalık tabakası ve kumaş arasındaki boşluktan erişilebilir.

2. Plastik kemer tespit klipsini, arkalık levhası boyunca geçmesini sağlayacak şekilde eğin. İlk konumlarına tekrar yerleştirileceği için hangisinin sol hangisinin sağ kemer olduğunu unutmayın.
3. Plastik kemer tespit klipsini, arkalık levhası boyunca geçmesini sağlayacak şekilde eğerek kemeri çıkarın. Omuz kemerlerini çıkarın, kemeri ve tespit klipsini arkalık levhasındaki kemer delikleri boyunca besleyin.

Kemerin yüksekliğini ayarlama

4. Tokayı istediğiniz yüksekliğe ayarlayın. Plastik tokayı arkalık boyunca geçirin. Yerine oturduğundan emin olmak için kemeri sağlam bir şekilde çekin.
5. Bel kemerini ilk konumuna getirerek işlemi tamamlayın. Kemer tespit klipsi dahil bel kemerini arkalığın alt ucundaki delik boyunca takın. Klipsi arkalık levhası boyunca itin. Yerine oturduğundan emin olmak için kemerleri sağlam bir şekilde çekin. Cırt cırt bandı koltuğun altındaki taban kısmına katlayın. Koltuğu ve arkalığı kapatmak için 1. adımdaki işlemleri ters sırayla tekrar edin.

ПРЕДУПРЕЖДЕНИЕ!

Винаги използвайте системата за обезопасяване.

ВАЖНО! Когато обезопасяващият колан е поставен/отстранен, е важно частите да се пазят от достъпа на малки деца, тъй като частите са малки и съществува риск от задушаване.

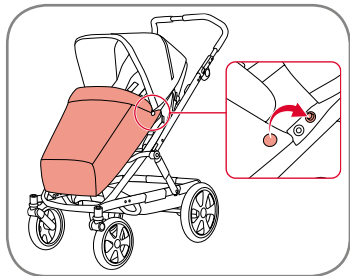
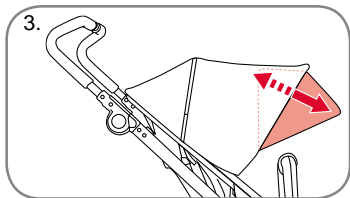
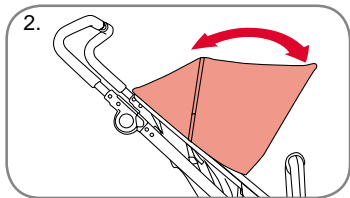
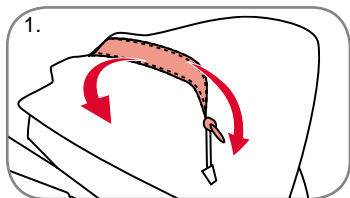

7.14 Сенник

1. Отворът за проветрение на сенника може да бъде отворен и затворен с цип.
2. Сенникът може да се регулира нагоре и надолу.
3. Козирката във вътрешността на сенника може да бъде изтеглена.

От едната страна на козирката има илик. Той няма друга функция, освен да служи за отваряне на рамката на козирката.

7.15 Покривало за седалката

Фиксирайте покривалото с тик-так копчетата.

AVERTISMENT! Utilizați întotdeauna un sistem de reținere.

IMPORTANT! La montarea/demontarea hamului, este important să nu lăsați piesele respective la îndemâna copiilor mici, întrucât din cauza dimensiunilor reduse ale acestora există riscul de sufocare.

7.14 Coviltir

1. Orificiul de la nivelul coviltirului poate fi deschis sau închis cu ajutorul fermoarului.
2. Coviltirul este reglabil în sus și în jos.
3. Parasolarul din interiorul coviltirului poate fi extins.

Pe o parte a parasolarului există un orificiu. Acesta nu servește niciunei funcții, ci este doar o deschizătură pentru cadrul parasolarului.

7.15 Apărătoarea unității scaunului

Fixați apărătoarea cu butoanele cu împingere.

UYARI! Her zaman sabitleme sistemini kullanın.

ÖNEMLİ! Kemer takıldığında/çıkarıldığında, parçaların küçük çocukların ulaşamayacağı yerlerde tutulması önemlidir. Bu parçalar küçük olduğu için boğulma riski vardır.

7.14 Tente

1. Tentedeki delik fermuarla açılıp kapatılabilir.
2. Tente yukarı ve aşağı ayarlanabilir.
3. Tente içindeki güneşlik uzatılabilir.

Güneşliğin bir tarafında bir ilik vardır. Bu delik, güneşlik çerçevesinin açılmasını sağlar.

7.15 Koltuk ünitesi rüzgarlığı

Rüzgarlığı basmalı düğmelerle sabitleyin.

7.16 Сгъване на количката

Сгъване при закрепена на рамката на шасито седалка.

ВАЖНО! Не сгъвайте със столче за кола, кош или мек преносим кош, монтирани на седалката или шасито.

Обърнати напред

1. Изправете облегалката. Натиснете облегалката на седалката назад към рамката на седалката (вижте страницата за регулиране на облегалката).

2. Сгънете дръжката.
3. Натиснете бутони (1) на лоста за сгъване на шасито от двете страни на дръжката и продължете да ги натискате, докато издърпвате лоста за сгъване на шасито към вас (2).

4. Натиснете дръжката напред, за да сгънете шасито.

5. Задействайте блокиращия механизъм за транспортиране, като натиснете бутона за заключване напред.

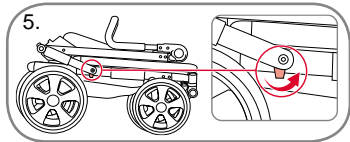
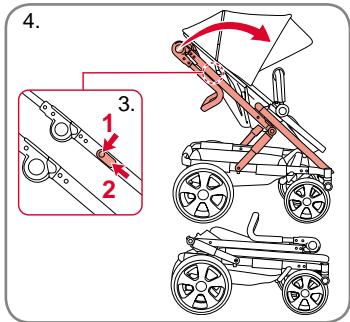
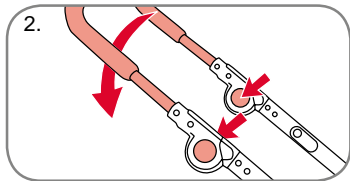
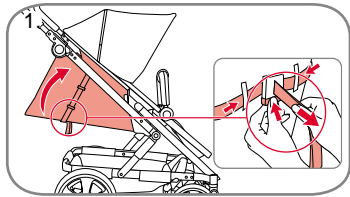

7.16 Plierea căruciorului

Plierea căruciorului în cazul în care unitatea scaunului este atașată la cadrul șasiului.

IMPORTANT! Nu pliați căruciorul dacă la nivelul scaunului sau șasiului este atașată o scoică, un landou sau un portbebe.

Orientat spre față

1. Reglați suportul pentru picioare în poziție verticală. Împingeți spătarul unității scaunului către cadrul unității scaunului (pentru reglarea spătarului, a se vedea pagina).

2. Rabatați mânerul.
3. Apăsăți butoanele (1) de la nivelul manetei pentru pliarea șasiului pe ambele părți ale mânerului și mențineți apăsat trăgând în același timp maneta pentru pliarea șasiului către dumneavoastră (2).

4. Împingeți mânerul în față pentru a plia șasiul.

5. Activați mecanismul de blocare la transport trăgând de butonul de blocare în față.

7.16 Pusetin Katlanması

Şasi çerçevesine takılı koltuk ünitesi ile katlama.

ÖNEMLİ! Koltuk veya şasiye takılı ana kucağını, bebek arabasını veya yumuşak portbebeyi katlamayın.

İleriye dönük

1. Arkalığı dikey konuma getirin. Koltuk ünitesi arkalığını tekrar koltuk ünitesi çerçevesine itin (arkalığın ayarlanması ile ilgili sayfaya bakın).

2. Kolu katlayın.
3. Kolun her iki tarafındaki şasiyi katlamak için kol üzerindeki düğmelere (1) basın ve şasiyi kendinize doğru katlamak için (2) kolu çekerken bunlara basmaya devam edin.

4. Şasiyi katlamak için kolu ileriye doğru itin.

5. Kilitleme düğmesini ileriye doğru iterek taşıma kilidini etkinleştirin.

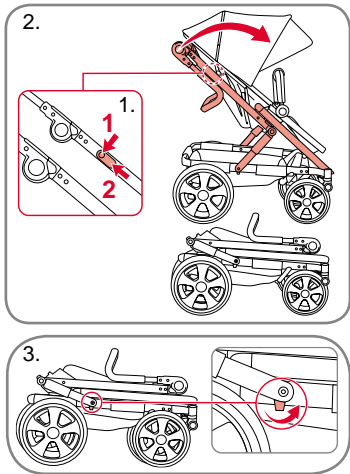

Обърната към родителя

1. Натиснете бутони (1) на лоста за сгъване на шасито от двете страни на дръжката и продължете да ги натискате, докато издърпвате лоста за сгъване на шасито към вас (2).
2. Натиснете дръжката напред, за да сгънете шасито.
3. Задействайте блокиращия механизъм за транспортиране, като натиснете бутона за заключване напред.
4. Разгъване на шасито — вижте стр. 16.

8. Използване на Britax Go Big със столче за кола

8.1 Поставяне на адаптера за столче за кола

BRITAX GO BIG може да се използва като система за пътуване със следните столчета за кола Britax Römer:

- BABY-SAFE plus
- BABY-SAFE plus II
- BABY-SAFE plus SHR II
- BABY-SAFE iSize
- Britax PRIMO

Столчето за кола трябва винаги да бъде обърнато с гръб към пътя, когато е поставено на количката. Когато използвате количката като система за пътуване, спазвайте инструкциите за столчето за кола.

Orientat către părinte

1. Apăsăți butoanele (1) de la nivelul manetei pentru plierea șasiului pe ambele părți ale mânerului și mențineți apăsat trăgând în același timp maneta pentru plierea șasiului către dumneavoastră (2).
2. Împingeți mânerul în față pentru a plia șasiul.
3. Activați mecanismul de blocare la transport trăgând de butonul de blocare în față.
4. Deplierea șasiului — a se vedea pagina 16.

8. Utilizarea Britax Go Big cu o scoică

8.1 Atașarea adaptorului scoicii

BRITAX GO BIG poate fi utilizat ca un sistem de transport cu următoarele scoici Britax Römer:

- BABY-SAFE plus
- BABY-SAFE plus II
- BABY-SAFE plus SHR II
- BABY-SAFE iSize
- Britax PRIMO

O scoică trebuie utilizată pe cărucior numai orientată în sens invers direcției de rulare. Când este utilizată ca un sistem de transport, vă rugăm să urmați instrucțiunile pentru scoica dumneavoastră.

Anne-babanın baktığı yön

1. Kolu her iki tarafındaki şasiyi katlamak için kol üzerindeki düğmelere (1) basın ve şasiyi kendinize doğru katlamak için (2) kolu çekerken bunlara basmaya devam edin.
2. Şasiyi katlamak için kolu ileriye doğru itin.
3. Kilitleme düğmesini ileriye doğru iterek taşıma kilidini etkinleştirin.
4. Şasinin Açılması — bkz. sayfa 16.

8. Britax Go Big'in ana kucağı ile kullanılması

8.1 Ana kucağı adaptörünün takılması

BRITAX GO BIG aşağıdaki Britax Römer ana kucakları ile bir seyahat sistemi olarak kullanılabilir:

- BABY-SAFE plus
- BABY-SAFE plus II
- BABY-SAFE plus SHR II
- BABY-SAFE iSize
- Britax PRIMO

Ana kucağı yalnızca pusette arkaya dönük şekilde kullanılmalıdır. Seyahat sistemi olarak kullanıldığında, lütfen ana kucağınızın üzerindeki talimatlara uyun.

За да използвате BRITAX GO BIG като система за пътуване с някое от столчетата за кола the Baby Safe Infant Carrier, първо трябва да монтирате приложените адаптери А към шасито.

Монтирайте адаптерите така, че бутоните за освобождаване да са с лице един към друг.

Уверете се, че устройствата за монтиране на адаптерите са закрепени за шасито, след което поставете столчето за кола Baby Safe Infant Carrier върху адаптерите, така че да се чуе щракване.

ВНИМАНИЕ! Това превозно средство не замества кошчето или леглото за седалки за кола, използвани заедно с шаси. Ако вашето дете има нужда от сън, то трябва да бъде поставено в подходящ кош за новородено, кошара или легло.

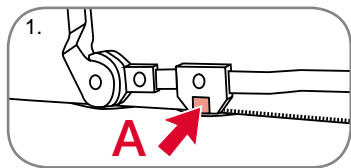

8.2 Сваляне на текстила и поставянето му

Сваляне на сенника

1. Натиснете стопера **A**, за да свалите сенника.
2. Разкачете сенника от рамката, като отворите щипа по протежение на ръба на сенника.

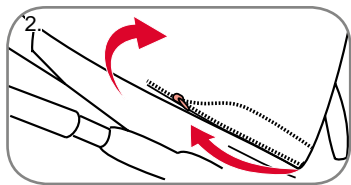

Pentru a utiliza BRITAX GO BIG ca sistem de căătorie cu orice tip de scoică Britax Babysafe, trebuie să atășați mai întâi adaptoarele A furnizate la șasiu.

Atășați adaptoarele astfel încât butoanele de deblocare să fie situate opus unul față de celălalt.

Asigurați-vă că dispozitivele de atașare a adaptoarelor sunt fixate de șasiu, apoi fixați scoica Baby Safe de adaptoare până când este emis un clic.

ATENȚIE! Pentru scaune auto utilizate împreună cu un șasiu, acest autovehicul nu înlocuiește un pătuț pentru copii sau un pat. În cazul în care copilul trebuie să doarmă, atunci acesta trebuie așezat într-un landou, pătuț pentru copii sau pat adecvat.

8.2 Îndepărtarea și fixarea componentelor din material textil

Îndepărtarea coviltirului

1. Pentru îndepărtarea coviltirului, apăsați închizătoarea **A**.
2. Desfaceți coviltirul de pe cadrul scaunului deschizând fermoarul de pe marginea coviltirului.

BRITAX GO BIG'i herhangi bir Britax Babysafe Ana Kucağı ile beraber bir taşıma sistemi olarak kullanmak için, öncelikle ekli A adaptörlerini şasiye bağlamanız gerekir. Adaptörleri açma düğmeleri birbirine bakaçak şekilde takın.

Adaptör takma tertibatlarının şasiye bağlandığından emin olun, daha sonra Baby Safe Ana Kucağını adaptörlere yerleştirin.

UYARI! Bir şasi ile birlikte kullanılan otomobil koltukları için; bu araç beşik veya yatak yerine kullanılmaz. Çocuğunuzun uyması gerekirse, uygun bir bebek arabası, bebek yatağı veya yatak içerisine yerleştirilmelidir.

8.2 Kumaşın kaldırılması ve tekrar takılması

Tentenin çıkarılması

1. Tenteyi kaldırmak için **A** kilit diline basın.
2. Gölgeliğin ucundaki fermuarı açarak gölgeliği koltuktan çıkarın.

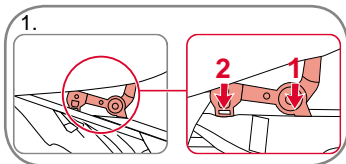

Поставяне на сенника

1. Натиснете плъзгачите на заключващите механизми от всяка страна на сенника в приставките на заключващите механизми на страничните рамки.
2. Уверете се, че са щракнали и застопорени на мястото им.
3. Фиксирайте покривалото на сенника към облегалката на седалката с ципа.

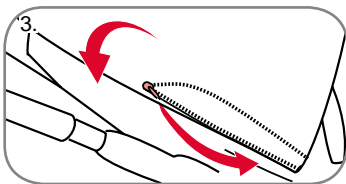

Отстраняване на основата на седалката

1. Освободете лентата между краката.
2. Свалете твърдия предпазен колан.
3. Отворете ципа и издърпайте покритието на твърдия предпазен колан.

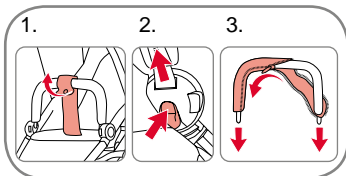

4. Освободете коланите, за да регулирате ъгъла на облегалката.

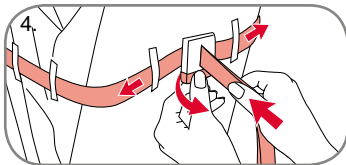

5. Отворете коланите, прикрепени отстрани на рамката — на задната страна на седалката.

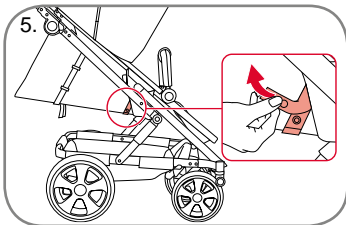

Fixarea coviltirului

1. Apăsati mecanismele de delusare ale cataramei de pe fiecare parte a coviltirului în dispozitivele de ataşare ale cataramei de la nivelul cadrelor laterale.
2. Asiguraţi-vă că acestea se fixează cu un clic.
3. Fixaţi husa coviltirului de spătarul unităţii scaunului cu ajutorul fermoarului.

Îndepărtarea husei scaunului

1. Eliberaţi centura bifurcată.
2. Îndepărtaţi bara de protecţie.
3. Deschideţi fermoarul şi scoateţi husa barei de protecţie.

4. Slăbiţi centurile de reglare a unghiului spătarului.

5. Deschideţi centurile ataşate lateral faţă de cadru — în partea din spate a scaunului.

Tenteyi tekrar takma

1. Tentenin her iki tarafındaki toka kayışını yan çerçeveler üzerindeki toka eklentilerine bastırın.
2. Bunların yerine oturduğundan emin olun.
3. Tente kapağını koltuk ünitesi arkalıgına fermuarla sabitleyin.

Koltuk kılıfını çıkarma

1. Bacak arası kemerini çıkarın.
2. Tampon çubuğunu çıkarın.
3. Fermoarı açın ve tampon çubuğu örtüsünü çekin.

4. Arkalık açısını ayarlayan kemerleri gevşetin.

5. Koltuğun arka tarafındaki çerçevenin yan taraflarına takılı kemerleri açın.

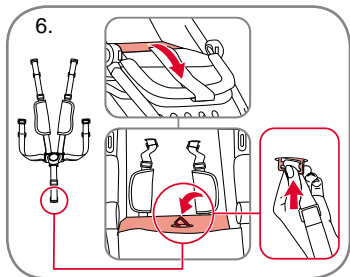

6. Повдигнете седалката и прекарайте лентата между краката пред текстила на седалката.
7. Сваляте обезопасяващия колан, ако желаете да регулирате височината му. Вижте стр. 23.
8. Наклонете пластмасовите фиксатори на обезопасяващия колан така, че да преминат през отвора за колана в дъската на облегалката.
9. Освободете коланите за раменете и за кръста, като поставите ремъка и фиксатора през отворите за обезопасяващия колан в дъската на облегалката.

Фиксаторът на обезопасяващия колан може да се открие между дъската на облегалката и текстила.

ПРЕДУПРЕЖДЕНИЕ!

Винаги използвайте системата за обезопасяване.

ВАЖНО! Когато обезопасяващият колан е поставен/отстранен, е важно частите му да се пазят от достъпа на малки деца, тъй като са малки и съществуват риск от задушаване.

10. Дръпнете назад седалката/ облегалката.
11. Отворете самозалепващите се ленти и ципа, които закрепват материала около страничната рамка и опората за крака.
12. Извадете текстилното покритие.

6. Ridicați scaunul și introduceți centura bifurcată a hamului prin husa scaunului.
7. Îndepărtați hamul în același mod ca în cazul regulării înălțimii hamului. A se vedea pagina 23.
8. Înclinați clema de fixare din material plastic a hamului pentru a o introduce prin orificiul pentru ham de la nivelul plăcii spătarului.
9. Eliberați centurile pentru umeri și centurile pentru șolduri ale hamului introducând centura și clema de fixare prin orificiile pentru ham de la nivelul plăcii spătarului.

Puteți ajunge la clema de fixare a hamului prin spațiul dintre placa spătarului și husă.

AVERTISMENT! Utilizați întotdeauna un sistem de reținere.

IMPORTANT! La montarea/demontarea hamului, este important să nu lăsați piesele respective la îndemâna copiilor mici, întrucât din cauza dimensiunilor reduse ale acestora, există riscul de sufocare.

10. Scoateți placa scaunului/spătarului.
11. Deschideți sistemele tip velcro și fermoarul care fixează materialul în jurul cadrului lateral și suportului pentru picioare.
12. Scoateți husa.

6. Koltuğu kaldırın ve kemer bacak arası kemerini koltuk kumaşı boyunca besleyin.
7. Kemerin yüksekliğini ayarladığınız gibi kemeri çıkarın. Bkz. sayfa 23.
8. Plastik kemer tespit klipsini, arkalık levhasındaki kemer deliği boyunca geçmesini sağlayacak şekilde eğin.
9. Kemeri ve tespit klipsini arkalık levhasındaki kemer delikleri boyunca besleyerek omuz kemerlerini ve bel kemerlerini çıkarın.

Kemer tespit klipsine, arkalık tabakası ve kumaş arasındaki boşluğa erişilebilir.

UYARI! Her zaman sabitleme sistemini kullanın.

ÖNEMLİ! Kemer takıldığında/çıkarıldığında, parçaların küçük çocukların ulaşamayacağı yerlerde tutulması önemlidir. Bu parçalar küçük olduğu için boğulma riski vardır.

10. Koltuğu/arka plakayı çekin.
11. Malzemeyi yan çerçeveye ve ayak dayama yerine sabitleyen cırt-cırt bant ve fermuarı açın.
12. Örtü kumaşını kaldırın.

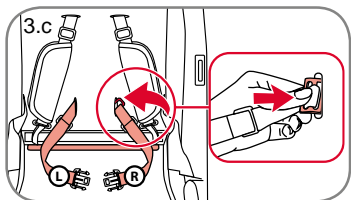
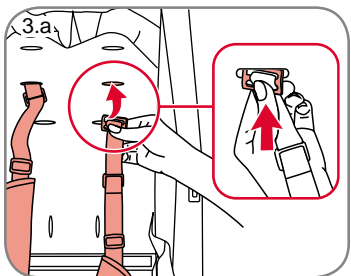
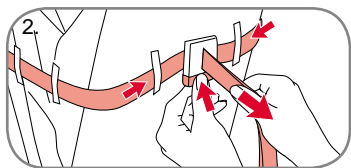

Поставяне на основата на седалката

1. Вмъкнете дъската на облегалката в текстилното покривало.
2. Монтирайте коланите на облегалката, преди да закопчеее с ципа текстила около рамката. Вмъкнете коланите, които регулират ъгъла на облегалката, в катарамата на гърба.
3. Поставете отново обезопасяващия колан по обратния ред на стъпките, описани на страница 29 — за отстраняване на обезопасяващия колан.

- a. Вмъкнете колана за рамене, включително фиксатора на обезопасяващия колан, през илика на някой от отворите в облегалката в зависимост от избраната височина — натиснете фиксатора докрай през дъската на облегалката.
- b. Издърпайте колана за рамене, за да сте сигурни, че фиксаторът е завъртян на 90 градуса, така че обезопасяващият колан да е надеждно затегнат.
- c. Монтирайте отново коланите за кръста на местата им на облегалката. Прекарайте колана за кръста, включително фиксатора на обезопасяващия колан, през отвора в долния край на облегалката. Натиснете фиксатора докрай през дъската на облегалката. Дръпнете здраво коланите, за да се уверите, че са застопорени на мястото си.

Fixarea husei scaunului

1. Introduceți placa spătarului în husa acestuia.
2. Fixați centurile spătarului înainte de a închide fermoarul care fixează husa la nivelul cadrului. Introduceți centurile de reglare a unghiului spătarului în catarama de pe partea din spate.
3. Reațasați hamul urmând în ordine inversă pașii indicați la pagina 29 privind îndepărtarea hamului.

- a. Introduceți centura pentru umeri și clema de fixare a hamului în spătar prin butonieră, la înălțimea dorită — împingeți clema până la capăt în placa spătarului.
- b. Trageți de centura pentru umeri pentru a vă asigura că dispozitivul de fixare a hamului este rotit la 90 de grade, astfel încât hamul să fie fixat corespunzător.
- c. Reațasați centurile pentru șolduri în pozițiile aferente pe placa spătarului. Introduceți centura pentru șolduri, inclusiv clema de fixare a hamului prin orificiul de la nivelul părții inferioare a spătarului. Împingeți clema până la capăt prin placa spătarului. Trageți ferm de centuri pentru a vă asigura că sunt fixate.

Koltuk kılıfını tekrar takma

1. Arkalık levhasını, gevşek kumaş üzerine deki arkalığa takın.
2. Kumaş çerçeveye fermuarla birleştirmeden önce arkalık kemerlerini tekrar takın. Arkalık açısını arkadaki tokaya göre ayarlayan kemerleri takın.
3. 29. sayfada kemerin nasıl çıkarılacağı ile ilgili gösterilen adımları ters sırayla uygulayarak kemeri tekrar takın.

- a. Arkalıktaki seçilen herhangi bir yükseklkte ilik boyunca kemer tespit klipsi dahil omuz kemerini takın. Klipsi arkalık levhası boyunca itin.
- b. Kemer tespit klipsinin 90 derece dönüp, böylece kemerin sağlam bir şekilde sabitlenmesini sağlamak için omuz kemerini çekin.
- c. Bel kemerlerini arkalık levhası üzerindeki konumlarına tekrar takın. Kemer tespit klipsi dahil bel kemerini arkalığın alt ucundaki delik boyunca takın. Klipsi arkalık levhası boyunca itin. Yerine oturduğundan emin olmak için kemerleri sağlam bir şekilde çekin.

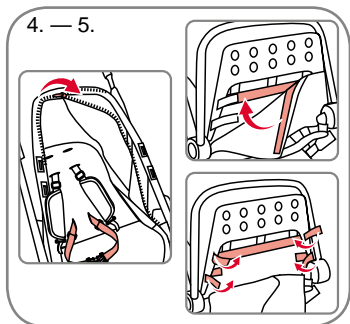
BG Указания за потребителя

4. Поставете отново текстилните части на седалката към рамката, като използвате ципа от страната на рамката.
5. Поставете отново текстила на опората за крака и го закрепете към опората със самозалепващите се ленти под нея.

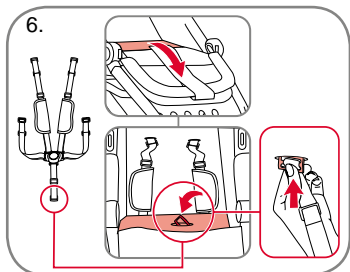

6. Въмъкнете дъската на седалката.
7. Поставете колана между краката към седалката.

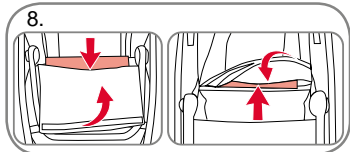

8. Закопчайте самозалепващата се лента в основата под седалката.

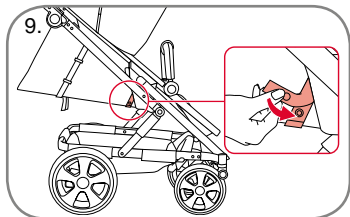

9. Закрепете колана под седалката към халките от страната към седалката.

ВАЖНО! Уверете се, че страничните колани са правилно поставени в халките под седалката, преди да използвате количката.

RO Instrucțiuni de utilizare

4. Fixați husele scaunului la nivelul cadrului cu ajutorul fermoarului lateral al cadrului.
5. Fixați husa suportului pentru picioare la suportul pentru picioare cu ajutorul sistemului tip velcro de sub acesta.

6. Introduceți placa scaunului.
7. Introduceți centura bifurcată a hamului în scaun.

8. Închideți la loc sistemul tip velcro din partea inferioară, sub scaun.

9. Fixați centura sub scaun de inelele D de pe partea laterală a scaunului.

IMPORTANT! Înainte de utilizare, asigurați-vă că centurile laterale sunt fixate corect de inelele D de sub scaun.

TR Kullanma Kılavuzu

4. Koltuk kumaşını çerçevenin yan kısmı boyunca fermuar kullanarak tekrar takın.
5. Ayak dayama yeri altındaki cırt-cırt bant ile ayak dayama yeri kumaşını ayak dayama yerine tekrar takın.

6. Koltuk levhasını takın.
7. Bacak arası kemerini koltuğa takın.

8. Cırt cırt bandı koltuğun altındaki taban kısmına katlayın.

9. Koltuk altındaki kemeri, koltuğun yanındaki D-halkalarına takın.

ÖNEMLİ! Kullanımdan önce, yan kemerlerin, koltuğun altındaki D-halkalarına doğru bir şekilde takıldığından emin olun.

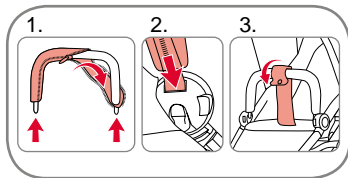

10. Поставете покритието на твърдия предпазен колан и закрепете колана към седалката.

Отстраняване на платното на кошницата

Махнете всички самозалепващи се ленти, които държат текстила на кошницата.

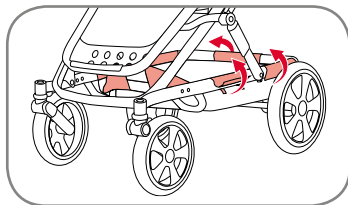

Закрепване на текстила на кошницата

Закрепете всички самозалепващи се ленти, които държат текстила на кошницата.

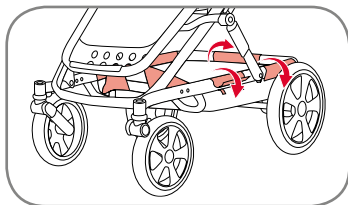

10. Puneți la loc husa pe bara de protecție și reatașați bara de protecție la scaun.

Scoaterea materialului coșului

Desfaceți toate sistemele tip velcro care susțin materialul coșului.

Fixarea materialului coșului

Atașați toate sistemele tip velcro care susțin materialul coșului.

10. Örtüyü tekrar tampon çubuğu üzerine getirin ve tampon çubuğunu koltuğa tekrar takın.

Sepet kumaşının çıkarılması

Sepet kumaşını tutan tüm cırt-cırt bantları çıkarın.

Sepet kumaşının tekrar takılması

Sepet kumaşını tutan tüm cırt-cırt bantları takın.

Sisukord

1. OLULINE: hoidke need juhised tuleviku tarbeks alles	35
2. Sissejuhatus	35
3. Olulised ohutusteated	35
4. Heakskiit	41
5. Kāru Britax Go BIG hooldamine	44
5.1 Hooldusjuhised	45
6. Toote ülevaade	47
6.1 Kirjeldus	48
6.2 Tehniline teave	49
7. Raam	50
7.1 Raami lahtivoltimine	50
7.2 Kāepideme nurga reguleerimine	50
7.3 Tagarataste kinnitamine	51
7.4 Tagarataste eemaldamine	51
7.5 Esirataste kinnitamine	52
7.6 Esirataste eemaldamine	52
7.7 Pöördfunktsioon	52
7.8 Piduri rakendamine	53
7.9 Korv	53
7.10 Istmeosa	54

Saturs

1. SVARĪGI: saglabājiet šīs norādes, jo tās var būt nepieciešams pārlasīt	35
2. Ievads	35
3. Svarīgi drošības norādījumi	35
4. Apstiprinājums	41
5. Bērnu ratiņu Britax Go BIG apkope	44
5.1 Norādījumi par kopšanu	45
6. Produkta pārskats	47
6.1 Apraksts	48
6.2 Tehniskā informācija	49
7. Šasija	50
7.1 Šasijas atlocīšana	50
7.2 Roktura leņķa regulēšana	50
7.3 Aizmugurējo riteņu piestiprināšana	51
7.4 Aizmugurējo riteņu noņemšana	51
7.5 Priekšējo riteņu pievienošana	52
7.6 Priekšējo riteņu noņemšana	52
7.7 Grozāmā funkcija	52
7.8 Bremžu lietošana	53
7.9 Grozs	53
7.10 Sēdekļītis	54

Turinys

1. SVARBI INFORMACIJA: išsaugokite šias instrukcijas, kad galėtumėte peržiūrėti vėliau	35
2. Įvadas	35
3. Svarbūs saugos nurodymai	35
4. Patvirtinimas	41
5. Jūsų „Britax Go BIG“ priežiūra	44
5.1 Priežiūros instrukcijos	45
6. Gaminio apžvalga	47
6.1 Aprašas	48
6.2 Techninė informacija	49
7. Važiuklė	50
7.1 Važiuklės išlankstymas	50
7.2 Rankenos kampo reguliavimas	50
7.3 Galinių ratukų tvirtinimas	51
7.4 Galinių ratukų nuėmimas	51
7.5 Priekinių ratukų tvirtinimas	52
7.6 Priekinių ratukų nuėmimas	52
7.7 Sukiojimosi funkcija	52
7.8 Stabdžio fiksavimas	53
7.9 Krepšelis	53
7.10 Kėdutės komplektas	54

7.11 Turvakaar	54	7.11 Drošības barjera	54	7.11 Atraminē rankena	54
7.12 Seljatoe ja jalatōe reguleerimine	55	7.12 Atzveltnes un kāju balsta pielāgošana	55	7.12 Atlošo ir pēdų atramos reguliavimas	55
7.13 Lapse kinnitamine turvarihmadega	56	7.13 Bērna piesprādzēšana	56	7.13 Vaiko pritvirtinimas diržų komplektu	56
7.14 Kate	58	7.14 Pārsegs	58	7.14 Gaubtas	58
7.15 Istmeosa kate	58	7.15 Sēdekļiša kāju pārsegs	58	7.15 Kēdutēs komplekto uždangalas	58
7.16 Kāru kokkuvoltimine	59	7.16 Saliekamo bērnu ratiņu salikšana	59	7.16 Vežimēlio sulenkimas	59
8. Kāru Britax Go Big kasutamine koos imikuistmega	60	8. Izmantojot Britax Go Big ar zīdaiņu autokrēslu	60	8. „Britax Go Big“ naudojimas su kūdikių kėdute	60
8.1 Imikuistme adapteri kinnitamine	60	8.1 Zīdaiņu autokrēsļa adaptera piestiprināšana	60	8.1 Kūdikių kėdutės adapterio tvirtinimas	60
8.2 Kanga eemaldamine ja uuesti kinnitamine	61	8.2 Auduma noņemšana un piestiprināšana	61	8.2 Audinio nuėmimas ir pakartotinis uždėjimas	61

1. OLULINE: hoidke need juhised tuleviku tarbeks alles

Teie lapse ohutus ei pruugi olla tagatud, kui te ei järgi siin-seid juhtnõore. On oluline, et kారు ja selle tarvikute kasutaja teaks, kuidas need töötavad, isegi siis, kui ta kasutab kారు ainult lühikest aega. Loomulikult ei saa kasutusjuhisteiga vältistada kõiki kారు kasutamisel tekkida võivaid ohte. Teie vastutate oma lapse turvalisuse eest. Kui miski jääb selgusetuks, võtke ühendust kauplusega, kust kారు ostsite.

2. Sissejuhatus

Täname, et valisite kారు BRITAX GO BIG. Meil on hea meel, et teie last saadab tema esimestel eluaastatel turvaliselt BRITAX GO BIG.

Kui teil on kారు BRITAX GO BIG või selle tarvikute kasutamise kohta lisaküsimusi, võtke kindlasti meiega ühendust. See kasutusjuhend on tõlge inglise keelest. Kui kahtlete selle kasutusjuhendis kasutatud muude keeltes, siis juhinduge ingliskeelsest versioonist.

3. Olulised ohutustead

OLULINE: Lugege need juhised enne kasutamist hoolikalt läbi ja hoidke tulevikus vaatamiseks alles.

HOIATUS! Ärge lubage lapsel selle tootega mängida.

HOIATUS! Toode võib sisaldada niiskust imavat silikageelikotti. Ärge sööge seda, visake kott ära.

1. SVARĪGI: saglabājiet šīs norādes, jo tās var būt nepieciešams pārlasīt

Šo norādījumu neievērošanas gadījumā var tikt ietekmēta bērna drošība. Ikvienam, kurš kaut vai īsu brīdi izmanto šos saliekamos bērnu ratiņus un to piederumus, ir jāzina, kā tie darbojas. Šīs norādes katrā ziņā nevar novērst visus iespējamus riskus, kas rodas, izmantojot šos saliekamos bērnu ratiņus. Jūs, protams, esat atbildīgs par sava bērna drošību. Neskaidrību gadījumā sazinieties ar tirdzniecības vietu, kurā iegādājāties šos saliekamos bērnu ratiņus.

2. Ievads

Paldies, ka izvēlējāties BRITAX GO BIG. Pricājamies, ka mūsu BRITAX GO BIG droši būs kopā ar jūsu bērnu viņa pirmajos dzīves gados.

Jā jūms ir jautājumi par saliekamo bērnu ratiņu BRITAX GO BIG vai to piederumu lietošanu, lūdzu, sazinieties ar mums.

Šī lietotāja rokasgrāmata ir tulkojums no angļu valodas. Šaubu gadījumā attiecībā uz jebkuru citu valodu, kas izmantota šajā rokasgrāmatā, angļu valodas versija ir noteicošā.

3. Svarīgi drošības norādījumi

SVARĪGI: Pirms lietošanas uzmanīgi izlasiet instrukciju. Saglabājiet šo instrukciju.

BRĪDINĀJUMS! Neļaujiet bērnam spēlēties ar šo izstrādājumu.

BRĪDINĀJUMS! Produkts var saturēt iepakojumu ar desikantu silikageļu. Neēdiet to un izmetiet.

1. SVARBI INFORMACIJA: išsaugokite šias instrukcijas, kad galėtumėte peržiūrėti vėliau

Nesilaikant šių instrukcijų galima sukelti pavojų vaiko saugumui. Svarbu, kad visi šį sportinį vežimėlį ir jo priedus naudojančios asmenys žinotų, kaip jis veikia, net jei vežimėlis bus naudojamas trumpai. Tačiau šios instrukcijos negali apsaugoti nuo visų pavojų, galinčių kilti naudojant sportinį vežimėlį. Esate patys atsakingi už savo vaiko saugumą. Jei kas nors neaišku, kreipkitės į mažmeninės prekybos parduotuvę, kurioje pirkote šį vežimėlį.

2. Įvadas

Ačiū, kad pasirinkote BRITAX GO BIG. Mums malonu, kad BRITAX GO BIG saugiai lydės jūsų vaiką pirmasis gyvenimo metais.

Jei turite daugiau klausimų apie BRITAX GO BIG arba jo priedų naudojimą, nedvejodami kreipkitės į mus. Šis naudotojo vadovas verstas iš anglų kalbos. Jei abejojate dėl bet kokio vertimo šiame naudotojo vadove, žr. anglų kalbos versiją.

3. Svarbūs saugos nurodymai

SVARBI INFORMACIJA. Prieš naudodami, atidžiai perskaitykite instrukciją ir išsaugokite ją, kad galėtumėte pasižiūrėti ateityje.

ĮSPĖJIMAS! Neleiskite vaikui žaisti su šiuo gaminiu.

ĮSPĖJIMAS! Gaminyje gali būti sausiklio maišelis su silikageliu. Nevalgykite jo, išmeskite.

Teie lapse ohutus ei pruugi olla tagatud, kui te ei järgi siin-seid juhtnõore. On oluline, et kారు ja selle tarvikute kasutaja teaks, kuidas need töötavad, isegi siis, kui ta kasutab kారు ainult lühikest aega. Loomulikult ei saa kasutusjuhistege välistada kõiki kారు kasutamisel tekkida võivaid ohte. Teie vastutate oma lapse turvalisuse eest. Kui teil on kasutamisege seotud küsimusi või vajate täpsemat teave, võtke ühendust meie edasimüüjaga.

Enne BRITAX GO BIG-i kasutamist koos vankrikorviga BRITAX GO või pehme vankrikorviga BRITAX GO BIG lu-gege läbi ka vankrikorvi BRITAX GO või pehme vankrikorvi BRITAX GO BIG juhendi.

Kui teie kారు või vankrikorvi kasutavad teised inimesed, kes ei ole sellega tuttavad (nt vanavanemad), näidake neile alati, kuidas kారు / transpordisüsteemi kasutatakse.

Kui te ei järgi neid juhendeid, ei pruugi teie lapse ohutus tagatud olla.

Árge kasutage tarvikuid, mida Britax ei ole koos kారుga BRITAX GO BIG kasutamiseks heaks kiitnud. Selle juhendi eiramine tühistab garantii ja võib teie toodet kahjustada. Kారుga BRITAX GO BIG tohib kasutada ainult Britaxi tarni-tud või soovitatud originaalvaruosi.

OLULINE! Kummirehvid võivad PVC-kattega põrandatele jälgi jätta. Vältige rehvide sattumist sellisele pinnale.

HOIATUS! BRITAX GO BIG on sobiv lastele alates sünnist / 0 elukuust ning sobib kasutamiseks kuni kehakaaluni 17 kg või vanuseni 3 aastat.

Šo norádjijumu neievērošanas gadījumā var tikt ietekmēta bērna drošība. Ikvienam, kurš kaut vai īsu brīdi izmanto šos saliekamos bērnu ratiņus un to piederumus, ir jāzina, kā tie darbojas. Šis norādes katrā ziņā nevar novērst visus iespējamos riskus, kas rodas, izmantojot šos saliekamos bērnu ratiņus. Jūs, protams, esat atbildīgs par sava bērna drošību. Ja jums ir kādi jautājumi par lietošanu vai nepieciešama papildu informācija, lūdzu, sazinieties ar mazumtirgotāju. Pirms BRITAX GO BIG lietošanas kopā ar BRITAX GO PRAMBODY vai ar BRITAX GO BIG SOFT CARRYCOT izlasiet arī produktu BRITAX GO PRAMBODY vai BRITAX GO BIG SOFT CARRYCOT instrukcijas.

Ja jūsu saliekamos bērnu ratiņus vai kulbu izmantos citi cilvēki (piemēram, vecvecāki), kuri nav iepazinušies ar to lietošanas norādēm, noteikti parādiet viņiem, kā tos izmantot.

Jūsu bērna drošība var tikt apdraudēta, ja neievērosiet šos norádjijumus.

Bērnu ratiņiem BRITAX GO BIG nedrīkst lietot piederumus, kuru lietošanu ar BRITAX GO BIG nav apstiprinājis uzņēmums Britax. Šādi tiek anulēta garantija un izstrādājumam var rasties bojājumi.

Ar BRITAX GO BIG jāizmanto tikai oriģinālās vai Britax ieteiktās rezerves daļas.

SVARĪGI! Gumijas riteņi var atstāt pēdas uz PVC grīdas segumiem. Lūdzu, nebrauciet pa šādiem segumiem.

BRĪDINĀJUMS! BRITAX GO BIG ir piemēroti bērniem no 0 mēnešu vecuma līdz 17 kg svaram vai 3 gadu vecumam.

Nesilaikant šiu instrukciju galima sukelti pavoju vaiko saugumui. Svarbu, kad visi šj sportinj vežimēlj ir jo priedus naudojantys asmenys žinoty, kaip jis veikia, net jei vežimēlis bus naudojamas trumpai. Tačiau šios instrukcijas negali apsaugoti nuo visų pavojų, galinčių kilti naudojant sportinj vežimēlj. Esate patys atsakingi už savo vaiko saugumą. Jei turite daugiau klausimų dėl gaminio naudojimo ar reikia papildomos informacijos, kreipkitės į savo pardavėją. Prieš BRITAX GO BIG naudodami su BRITAX GO LOPŠIU ar su BRITAX GO BIG MINKŠTU NEŠIOJAMU LOPŠIU, taip pat turite perskaityti šių gaminių instrukcijas.

Jei jūsų vežimėliu ar lopšiu naudosis kiti su juo nesusipažinę asmenys (pvz., seneliai), visada jiems parodykite, kaip juo / kelionine sistema naudotis.

Nesilaikant šiu instrukciju, galima sukelti pavojų vaiko saugumui.

Nenaudokite priedų, kurių „Britax“ nepatvirtino kaip tinkamų naudoti su BRITAX GO BIG. Kitaip pažeisite garantijos sąlygas ir galite sugadinti gaminį.

Su BRITAX GO BIG galima naudoti tik originalias atsargines dalis, kurias tiekia arba rekomenduoja „Britax“.

SVARBI INFORMACIJA! Ant PVC grindų guminės padangos gali palikti žymių. Venkite padangų sąlyčio su tokiais paviršiais.

ĮSPĖJIMAS! BRITAX GO BIG skirtas vaikams nuo gimimo / 0 mėnesių iki 3 metų amžiaus (arba iki 17 kg).

HOIATUS! See toode ei sobi:

- Voodi või hälli asendamiseks.
- Jooksmiseks ega uisutamiseks.
- Rohkem kui ühe lapse transpordiks.
- Ärikasutuseks.
- Reisisüsteemiks koos selliste imikuistmetega, mida ei ole selle kasutusjuhendis mainitud.

HOIATUS! Veenduge enne kasutamist, et kõik kinnitusvahendid oleksid kinni.

HOIATUS! Kärü kandmisel veenduge, et te ei avaks kogemata turvalukke.

HOIATUS! Käruraami kokkupanekul veenduge, et teie ise või teised ei jääks selle vahele.

HOIATUS! Mitte kunagi ei tohi kärü kokku panna, kui laps istub kärus.

HOIATUS! Vigastuste vältimiseks ei tohi laps kärü avamisel ja kokkupanemisel olla selle läheduses.

HOIATUS! Kasutage kärul alati kinnitussüsteemi.

BRĪDINĀJUMS! Šis produkts nav piemērots:

- Kā gultas vai bērnu gultiņas aizstājējs.
- Skriešanai vai skrituļslidošanai.
- Vairāku bērnu pārvadāšanai.
- Komerciālai lietošanai.
- Kā ceļošanas sistēma kombinācijā ar zīdaiņu autokrēsliem/kulbiņām, kas nav minētas šajā lietotāja rokasgrāmatā.

BRĪDINĀJUMS! Pirms lietošanas pārļiecinieties, vai visas fiksēšanas ierīces ir saslēgtas.

BRĪDINĀJUMS! Stumjot saliekamos bērnu ratiņus, gādājiet, lai jūs nejauši neatvērtu drošības slēgmehānismus.

BRĪDINĀJUMS! Salokot bērnu ratiņu rāmi, gādājiet, lai konstrukcijā netiktu iespiestas ķermeņa daļas.

BRĪDINĀJUMS! Nekad nelokiet saliekamos bērnu ratiņus, kamēr tajos sēž bērns.

BRĪDINĀJUMS! Lai izvairītos no traumām, nodrošiniet, lai izstrādājuma atlocīšanas vai salocīšanas laikā bērns neatrastos tā tiešā tuvumā.

BRĪDINĀJUMS! Vienmēr lietojiet saliekamo ratiņu aizsardzības sistēmu.

ĮSPĖJIMAS! Šis gaminys nėra tinkamas tokiems tikslams:

- Naudoti kaip lovos arba lopšio pakaitalo.
- Naudoti bėgiojant arba čiuožinėjant.
- Daugiau nei vienam vaikui vežti.
- Naudoti komerciniai tikslais.
- Naudoti kaip kelioninę sistemą kartu su kūdikių kėdutėmis, kurios nepaminėtos šiame naudotojo vadove.

ĮSPĖJIMAS! Prieš naudodami įsitinkite, kad nustatyti visi fiksavimo įtaisai.

ĮSPĖJIMAS! Nešdami sportinį vežimėlį būkite atsargūs, kad per klaidą neatidarytumėte saugos fiksatoriaus.

ĮSPĖJIMAS! Sulenkdami sportinio vežimėlio rėmą įsitinkite, kad neprispausite patys ir neprispausite kitų.

ĮSPĖJIMAS! Niekada nebandykite sulenkti sportinio vežimėlio, kai jame sėdi vaikas.

ĮSPĖJIMAS! Jei norite išvengti traumų, įsitinkite, kad sulankstant arba išlankstant šį gaminį šalia nėra vaiko.

ĮSPĖJIMAS! Visada naudokite vežimėlio saugos sistemą.

HOIATUS! Kontrollige enne kasutamist, et vankrikorvi, istmeosa või turvahälli kinnitustahendid oleksid õigesti fikseeritud.

HOIATUS! Ärge jätke last kunagi järelevalveta.

HOIATUS! Ärge laske teistel lastel käru lähedal järelevalveta mängida.

HOIATUS! Ärge kunagi kasutage käru, kui mõni selle osa on puudu, katki või rebenenud.

HOIATUS! Kontrollige käru korrapäraselt kahjustuste ja kulumise suhtes.

HOIATUS! Kasutage alati pidurit, kui jätate käru seisma, asetate last sellesse või võtate last sealt välja.

HOIATUS! Reguleerimisel veenduge, et laps ei pääseks liikuvatele osadele ligi.

HOIATUS! Lükkesangale ja/või seljatoe tagaküljele ja/või käru külgedele kinnitatud kooremõjutab käru stabiilsust.

OLULINE! Igasugune taskutesse pandud raskus võib mõjutada stabiilsust. Igasse taskusesse võib panna kuni 300 g raskuse eseme.

BRĪDINĀJUMS! Pirms lietošanas pārbaudiet, vai kulbas, sēdekļa vai autosēdekļa stiprinājumi ir saslēgti pareizi.

BRĪDINĀJUMS! Bērnu nedrīkst atstāt bez uzraudzības.

BRĪDINĀJUMS! Neļaujiet citiem bērniem bez uzraudzības spēlēties blakus saliekamajiem ratiņiem.

BRĪDINĀJUMS! Nekādā gadījumā nelietojiet saliekamos ratiņus, ja kādas no ratiņu daļām trūkst, tā ir bojāta vai saplēsta.

BRĪDINĀJUMS! Regulāri pārbaudiet, vai saliekamie ratiņi nav bojāti vai nodiluši.

BRĪDINĀJUMS! Novietojot saliekamos bērnu ratiņus, vienmēr iedarbiniet bremzi, pirms tajos ieliekat vai no tiem izņemat bērnu.

BRĪDINĀJUMS! Veicot regulēšanu, pārliecinieties, vai bērns nevar aizsniegt kustīgās daļas.

BRĪDINĀJUMS! Jebkāda rokturim un/vai atzveitnes aizmugurējai daļai, kā arī transportlīdzekļa sāniem piestiprināta krava ietekmē transportlīdzekļa stabilitāti.

SVARĪGI! Jebkāds kabatās ievietots smagums var ietekmēt stabilitāti. Maksimālais atļautais svars kabatā — 300 g.

ĪSPĒJIMAS! Prieš naudodami patikrinkite, ar lopšio, kēdūtēs komplekto arba automobili kēdūtēs tvirtinimo įtaisai tinkamai prijungti.

ĪSPĒJIMAS! Niekada nepalikite vaiko be priežiūros.

ĪSPĒJIMAS! Neleiskite be priežiūros kitiems vaikams žaisti prie vežimėlio.

ĪSPĒJIMAS! Niekada nenaudokite vežimėlio, jei trūksta jo dalių, jos sugedusios ar nusidėvėjusios.

ĪSPĒJIMAS! Reguliariai tikrinkite, ar vežimėlis nenusidėvėjo ir nelūžo.

ĪSPĒJIMAS! Prieš sodindami vaiką į pa-statytą sportinį vežimėlį arba jį iš vežimėlio iškeldami, visada įjunkite stabdį.

ĪSPĒJIMAS! Reguliuodami įsitikinkite, ar vaikas negalės pasiekti judančių dalių.

ĪSPĒJIMAS! Ant vežimėlio rankenos, galinės galinio atlošo dalies ir (arba) šonuose pakabinatas krovinys paveiks vežimėlio stabilumą.

SVARBI INFORMACIJA! Bet kokie prie kišenių pritvirtinti svoriai gali turėti įtakos stabilumui. Maksimali leidžiama apkrova — 300 g kišenei.

HOIATUS! Kaitske last ereda päikesevalguse eest. Kate ei taga täielikku kaitset ohtlike UV-kiirte eest.

HOIATUS! Muude rihmade kasutamiseks, mis vastavad standardile EN13210, leiate káru mõlemal küljel täiendavad D-rõngad.

HOIATUS! Kasutage káru alati õigesti paigaldatud ja reguleeritud rihma.

HOIATUS! Kasutage jalgevaherihma alati koos vöörihmaga.

HOIATUS! Reguleerige turvarihmasid alati uuesti, kui muudate lapse istumisasendit.

HOIATUS! Árge kasutage kunagi istmeosa või káru kandmiseks turvakaart või katet.

HOIATUS! Sõidutage selles kárus korraga ainult 1 last, nagu ette náhtud.

OLULINE! Kui játate káru seisma, rakendage alati pidurid. Kontrollige alati, et pidur oleks õigesti peal.

OLULINE! Árge seiske ega istuge jalatoel. Jalatuge võib kasutada ainult ühe (1) lapse sääre ja jalalabade või istmele paigutatud pehme vankrikorvi toetamiseks.

BRĪDINĀJUMS! Sargājiet bērnu no spēcīgas saules gaismas. Pārsegs nenodrošina pilnīgu aizsardzību pret bīstamajiem UV stariem.

BRĪDINĀJUMS! Ja izmantojat citas siksnas, kas atbilst EN13210, D veida gredzena stiprinājumi ir atrodamī abās ratiņu pusēs.

BRĪDINĀJUMS! Vienmēr lietojiet pareizi uzstādītus un noregulētus saliekamo ratiņu stiprinājumus.

BRĪDINĀJUMS! Vienmēr lietojiet kājstarpes siksnu kopā ar vidukļa jostu.

BRĪDINĀJUMS! Vienmēr noregulējiet siksnu, kad maināt bērna sēdvietas stāvokli.

BRĪDINĀJUMS! Sēdekļi vai saliekamos bērnu ratiņus nedrīkst nest, turot tos aiz drošības barjeras vai pārsega.

BRĪDINĀJUMS! Izmantojiet šos saliekamos ratiņus tikai tādām bērnu skaitam (1), kādam tie ir paredzēti.

SVARĪGI! Novietojot saliekamos ratiņus, to bremzei vienmēr jābū aktivizētai. Vienmēr pārliecinieties, vai bremze ir pienācīgi nospiesta.

SVARĪGI! Nestāviet un nesēdīet uz kāju balsta. Kāju balstu var izmantot tikai kā atbalstu viena (1) bērna kājām un pēdām vai mīkstajai pārnēsājamai kulbai, ja tā ir ievietota sēdekļī.

ĪSPĒJIMAS! Apsaugokīte savo vaiką nuo stiprių saulės spindulių. Gaubtas nevisiškai saugo nuo pavojingų UV spindulių.

ĪSPĒJIMAS! Jei naudojate alternatyvų diržų komplektą, atitinkantį EN13210 standartą, kiekvienoje sportinio vežimėlio pusėje yra D žiedo tvirtinimo įtaisai.

ĪSPĒJIMAS! Visada naudokite tinkamai pritaikytą ir sureguliuotą vežimėlio diržų komplektą.

ĪSPĒJIMAS! Visada su liemens diržu naudokite tarpkojo diržą.

ĪSPĒJIMAS! Pakeitę vaiko sėdėjimo padėtį, visada pareguliuokite diržų komplektą.

ĪSPĒJIMAS! Niekada neneškite kėdutės komplekto arba sportinio vežimėlio laikydami už atraminės rankenos ar gaubto.

ĪSPĒJIMAS! Šiuo vežimėliu vežkite tik tiek vaikų (1), kiek numatyta projektuojant.

SVARBI INFORMACIJA! Sportinį vežimėlį statykite tik įjungę stabdį. Visada patikrinkite, ar stabdys tinkamai įjungtas.

SVARBI INFORMACIJA! Nestokite ir nesėdėkite ant pėdų atramos. Pėdų atramą galima naudoti tik kaip atramą vieno (1) vaiko kojoms ir pėdoms arba minkštam nešiojamam lopšiui, kai jis nustatytas kėduteje.

HOIATUS!

- Kui käru jääb paigale, rakendage alati pidurit.
- Vältige alati kaldpindadele parkimist.
- Ühistranspordis sõites jälgige eriti hoolikalt, et käru seisaks kindlalt ja turvaliselt.
- Hoidke käru alati tugevasti kinni, kui olete liikluse või rongide lähedal. Isegi kui pidur on rakendatud, võib sõiduki tõmme käru liikuma panna.
- Enne käru treppidel kandmist või eskalaatori kasutamist võtke laps kärust välja ja pange käru kokku.
- Olge üle kõnniteeäärte, rööbaste, kruusa, munakivisillutise jne liikumisel ettevaatlik.

HOIATUS! Lapsed peavad alati olema rihmaga kinnitatud.

OLULINE! Ka lühikeseks ajaks lapse järelvalveta jätmine võib olla ohtlik.

BRĪDINĀJUMS!

- Vienmēr nofiksējiet bremzes, kad saliekamie ratiņi ir miera stāvoklī.
- Nekad nenovietojiet ratiņus nogāzē.
- Braucot sabiedriskajā transportā, pārliecinieties, ka saliekamie ratiņi ir novietoti stabili.
- Atrodoties transporta vai vilcienu tuvumā, vienmēr pieturiet saliekamos ratiņus. Pat ja bremzes ir nofiksētas, transporta līdzekļa radītā gaisa plūsma var saliekamos ratiņus izkustināt.
- Izņemiet bērnu no saliekamajiem ratiņiem un salokiet tos, pirms izmantojat kāpnes vai eskalatoru.
- Esiet uzmanīgi, braucot pāri ietvju malām, takām, grants ceļiem, bruģakmeņiem u. c.

BRĪDINĀJUMS! Bērniem pastāvīgi jābūt piesprādzētiem.

SVARĪGI! Bērna atstāšana bez pieskatīšanas kaut uz neilgu laiku var būt bīstama.

ĪSPĒJIMAS!

- Kai vežimēlis nejuda, visada uzfiksukite stabdžius.
- Venkrite statyti vežimėlį nuokalnėje.
- Važiudami viešuoju transportu pasirinkite, kad vežimėlis stovėtų tvirtai ir saugiai.
- Visada laikykite vežimėlį, jeigu esate šalia kelio ar geležinkelio bėgių. Net tuomet, kai stabdis nuspaustas, transporto priemonių sukeliama trauka gali pajudinti vežimėlį.
- Naudodamiesi laiptais ar eskalatoriumi, vaiką iškelkite, o vežimėlį suskleiskite.
- Būkite atsargūs, kai važiuojate per bortelius, geležinkelio bėgius, žvyrą, grindinį ir pan.

ĪSPĒJIMAS! Vaikus visada būtina prisegti diržais.

SVARBI INFORMACIJA! Palikti vaiką be priežiūros nors ir trumpam gali būti pavojinga.

HOIATUS! Ärge lubage lapsel...

- käruga mängida ega seda reguleerida.
- ronida kärule järelevalveta.
- seista ega sõita pakikorvis.
- seista jalatoel.

OLULINE! Vastsündinuid või lapsi, kes veel ei saa ise istuma tõusta (ligikaudu kuni 6 kuu vanuses), kandke ainult magamisasendis, nii et seljatugi oleks suurimal võimalikul määral tahapoolle kallutatud. Kinnitage laps kారుist-mele alati rihmadega. Alla 6 kuu vanuste laste puhul pange õlahmad seljatoe kõige alumistesse avadesse.

4. Heakskiit

See kärü / transpordisüsteem on välja töötatud ja toodetud kooskõlas standardiga DIN EN 1888:2012.

Kärü BRITAX GO BIG saab kasutada järgmistest konfiguratsioonides.



Kärüna koos BRITAX GO BIG istmega alates 0. elukuust kuni kehakaaluni 17 kg või kuni 3. eluaastani

BRĪDINĀJUMS! Neļaujiet savam bērnam...

- spēlēties ar saliekamajiem ratiņiem vai tos regulēt.
- rāpties saliekamajos ratiņos bez pieaugušā palīdzības.
- stāvēt vai braukt iepirkumu ratos.
- stāvēt uz kāju balsta.

SVARĪGI! Jaundzimušos vai bērnus, kuri paši vēl nevar sēdēt (aptuveni līdz 6 mēn. vecumam), pārvietojiet tikai gulēšanas pozīcijā ar atzveltni, kas nolaista visvairāk slīpi atliektā stāvoklī. Vienmēr piesprādzējiet savu bērnu saliekamo ratiņu sēdekli. Bērniem līdz sešu mēnešu vecumam atzveltnes plecu siksnas novietojiet caur zemākajām siksnu atverēm.

4. Apstiprinājums

Šis saliekamie bērnu ratiņi/ceļošanas iekārti ir izstrādāti un izgatavoti saskaņā ar standartu DIN EN 1888:2012.

Bērnu ratiņus BRITAX GO BIG var izmantot tālāk aprakstītajās konfigurācijās.



Kā saliekamie bērnu ratiņi ar BRITAX GO BIG sēdekli no 0 mēnešu vecuma līdz 17 kg svara vai 3 gadu vecuma sasniegšanai

ĮSPĖJIMAS! Neleiskite vaikui...

- žaisti vežimėliu ar jį reguliuoti.
- lipti į vežimėlį be priežiūros.
- stovėti arba sėdėti pirkinių krepšelyje.
- stovėti ant pėdų atramos.

SVARBI INFORMACIJA! Naujagimius ar vaikus iki tokio amžiaus, kai jie gali atsistoti be pagalbos (apie 6 mėn.), visada neškite miegojimo padėtyje, kai atlošas visiškai atloštas. Visada prisekite vaiką vežimėlio kėdutėje. Kai gaminyus naudojamas vaikams iki 6 mėnesių, perkiškite pečių diržus per žemiausiai padarytas atlošo angas.

4. Patvirtinimas

Šis vežimėlis / kelioninė sistema sukurti ir pagaminti pagal standarto DIN EN 1888:2012 reikalavimus.

Galima naudoti toliau nurodytas BRITAX GO BIG konfigurācijas.



Kaip vežimėlis naudojant BRITAX GO BIG kėdutę, skirtą vaikams nuo 0 mėnesių iki 3 metų amžiaus (arba iki 17 kg)

Vastsündinuid või lapsi, kes veel ei saa ise istuma tōusta (līgikaudu kuni 6 kuu vanuses), kandke ainult magamisa-sendis, nii et seljatugi oleks suurimal vōimallikul mēāral tahapoolē kallutatud. Kinnitage laps kēruistmele alati rihmadega. Alla 6 kuu vanuste laste puhul pange ēlarihmad seljateē kōige alumistesse avadesse.



Reisisūsteemina koos imikuistmega alates sūnnist kuni kehakaaluni 13 kg

Kāru BRITAX GO BIG saab kasutada reisisūsteemina koos jērgmistē Britax Rōmeri imikuistmetega (**saadaval eraldi**):

- **BABY-SAFE plus**
- **BABY-SAFE plus II**
- **BABY-SAFE plus SHR II**
- **BABY-SAFE iSize**
- **Britax PRIMO**

Imikuistē tohib kērul kasutada ainult seljaga sōidusuoņas. Reisisūsteemina kasutamisel jērgige konkreetse imikuistme juhendit.



Transpordisūsteemina koos pehme vankrikorviga BRITAX GO alates sūnnist kuni kehakaaluni 9 kg

Jaundzimušos vai bēmus, kuri paši vēl nevar sēdēt (ap-tuveni līdz 6 mēn. vecumam), pārvietojiet tikai gulēšanas pozīcijā ar atzveltni, kas nolaista visvairāk slīpi atliektā stā-voklī. Vienmēr piesprādzējiet savu bērnu saliekamo ratiņu sēdekī. Bērniem līdz sešu mēnešu vecumam atzveltnes plecu siksnas novietojiet caur zemākajām siksnu atverēm.



Kā ceļošanas sistēma ar zidaiņa autokrēslu no dzimšanas līdz 13 kg svara sasniegšanai

Bērnu ratiņus BRITAX GO BIG var izmantot kā ceļošanas sistēmu kopā ar tālāk aprakstītajām Britax Rōmer zidaiņa pārvadāšanas iekārtām (**iegādājamas atsevišķi**):

- **BABY-SAFE plus**
- **BABY-SAFE plus II**
- **BABY-SAFE plus SHR II**
- **BABY-SAFE iSize**
- **Britax PRIMO**

Zidaiņa autokrēslu/kulbiņu uz saliekamajiem bērna ratiņiem drīkst izmantot tikai vērstu uz aizmuguri. Izmantojot to kā ceļošanas sistēmu, lūdzu, ievērojiet zidai-ņu autokrēsla/kulbiņas norādījumus.



Kā ceļošanas sistēma ar BRITAX GO SOFT CARRYCOT no dzimšanas līdz 9 kg svara sasniegšanai

Jaunajam bērnam ar vaikus iki tokio amžiaus, kai jie gali atsisēti be pagalbos (apie 6 mēn.), visada nešķite miegojimo padētyje, kai atlošas visiškai atloštas. Visada prisekite vaikā vežimēlio kēduteje. Kai gaminys naudojamas vaikams iki 6 mėnesių, perkiškite pečių diržus per žemiausiai padary-tas atlošo angas.



Kaip kelioninė sistema su kūdikių kėdute (nuo gimimo iki 13 kg)

BRITAX GO BIG kaip kelioninę sistemą galima naudoti su šiomis „Britax Rōmer“ kūdikių kēdutėmis (**isigyjamas atskirai**):

- **„BABY-SAFE plus“;**
- **„BABY-SAFE plus II“;**
- **„BABY-SAFE plus SHR II“;**
- **„BABY-SAFE iSize“;**
- **„Britax PRIMO“.**

Kūdikių kēdute sportiniame vežimēlyje galima naudoti nukreiptā į galinę pusę. Kai naudojate kaip kelioninę sistemą, laikykitės kūdikių kēdutės instrukcijų.



Kaip kelioninė sistema naudojant BRITAX GO MINKŠTĄ NEŠIOJAMĄ LOPŠĮ (nuo gimimo iki 9 kg)

EE

Kasutusjuhised

Kāru BRITAX GO BIG kasutamisel koos pehme vankrikorviga BRITAX GO BIG tuleb vankrikorv kinnitada nii, nagu on kirjeldatud pehme vankrikorvi BRITAX GO BIG kasutusjuhendis.

Paigutage vankrikorv alati nii, et lapse pea asuks kuplile kõige lähemal. Britax soovitab alati hoida imikuid tahapoole suunatud asendis.



Transpordisüsteemina koos vankrikorviga BRITAX GO alates sünnist kuni kehakaaluni 9 kg

Kāru BRITAX GO BIG saab kasutada koos vankrikorviga BRITAX GO.

Vankrikorvi BRITAX GO tohib kasutada ainult tahapoole suunatud asendis, esiosaga kāru poole, ning koos vankrikorviga kaasasoleva adapteriga.

Kāru BRITAX GO BIG saab kasutada koos järgmiste (eraldli saadaolevate) tarvikutega:

- Vankrikorv Britax Go
- Pehme vankrikorv Britax Go Big
- Imikuistmed Britax Baby Safe
- Britaxi imikuistme adapterid Maxi Cosi jaoks
- Alusekott Britax Go
- Britax Go kāru universaalne vihmakate
- Vankrikorvi Britax Go vihmakate
- Britax Go universaalne sääsevärv

Koos ühilduvate tarvikutega kasutamisel järgige alati tarvikutega kaasasolevaid juhtnõore.

LV

Norādījumi lietotājam

Izmantojot BRITAX GO BIG kopā ar BRITAX GO BIG SOFT CARRYCOT, kulbai ir jābūt pievienotai, kā aprakstīts BRITAX GO SOFT CARRYCOT lietotāja rokasgrāmatā.

Vienmēr novietojiet kulbu tā, lai bērna galva atrastos vistuvāk pārsegam, Britax iesaka vienmēr turēt bērnu virzienā uz aizmuguri.



Kā ceļošanas sistēma ar BRITAX GO PRAMBODY no dzimšanas līdz 9 kg svara sasniegšanai

Bērnu ratiņus BRITAX GO BIG var izmantot kopā ar BRITAX GO PRAMBODY.

Lietojot kopā ar saliekamajiem ratiņiem un kulbas adapteri, kas ir iekļauts kulbas komplektācijā, BRITAX GO PRAMBODY drīkst lietot vienīgi virzienā uz aizmuguri.

BRITAX GO BIG var lietot ar tālāk aprakstītajiem piederumiem (iegādājami atsevišķi):

- Britax Go Prambody
- Britax Go Big Soft kulba
- Britax Baby Safe zidaiņu pārvadāšanas iekārta
- Britax jaundzimušo pārvadāšanas adapteris, kas paredzēts Maxi Cosi
- Britax Go uzglabāšanas soma
- Britax Go universāls lietus pārsegs saliekamajiem ratiņiem
- Britax Go Prambody lietus pārsegs
- Britax Go universāls kukaiņu tīkls

Lietojot kopā ar kādu no saderīgajiem piederumiem, vienmēr ievērojiet piederuma lietošanas instrukcijas.

LT

Naudojimo instrukcija

BRITAX GO BIG naudojant su BRITAX GO BIG MINKŠTU NEŠIOJAMU LOPŠIU, pastarąjį reikia pritvirtinti taip, kaip aprašyta jo naudotojo vadove.

Nešiojamą lopšį visada pastatykite taip, kad vaiko galva būtų kuo arčiau gaubto; „Britax“ rekomenduoja kūdikius visada laikyti kojomis į priekį.



Kaip kelioninė sistema naudojant BRITAX GO LOPŠĮ (nuo gimimo iki 9 kg)

BRITAX GO BIG galima naudoti su BRITAX GO LOPŠIU. BRITAX GO lopšį reikia naudoti taip, kad jo užpakalinė pusė būtų nukreipta į vežimėlį; taip pat reikia naudoti prie lopšio pridėtą adapterį.

BRITAX GO BIG galima naudoti su šiais (isigyjamais atskirai) priedais:

- „Britax Go“ lopšiu
- „Britax Go Big“ minkštu nešiojamu lopšiu
- „Britax Baby Safe“ kūdikių kėdutėmis
- „Britax“ kūdikių kėdūčių adapteriais, skirtais „Maxi Cosi“
- „Britax Go“ papildomu krepšiu
- „Britax Go“ universalia vežimėlio apsauga nuo lietaus
- „Britax Go“ lopšio apsauga nuo lietaus
- „Britax Go“ universaliais tinkleliais nuo uodų

Vežimėlį naudodami su bet koku suderinamu priedu, visada laikykitės prie priedų pateiktų instrukcijų.

5. Käru Britax Go BIG hooldamine

Ohutuse säilitamiseks:

Toodet tuleb regulaarselt kontrollida ja puhastada.

See liikumisvahend vajab regulaarset kasutajapoolset hooldust.

- Kontrollige regulaarselt, kas kõik kruvid, needid, poldid ja muud kinnitid on täiesti kinni.
- Kontrollige regulaarselt kõiki olulisi osi kahjustuste suhtes. Veenduge, et mehaanilised komponendid toimiksid nõuetekohaselt.
- Ärge kasutage määrimiseks mäaret ega õli, vaid silikoonipõhist pihustit.
- Liiga raske koorem või vale kokkuvoltimine võib käru kahjustada.
- Ärge pange pakikorvi koormat raskusega üle 10 kg.
- Ärge seiske ega istuge jalatoel.
- Ärge kasutage kunagi muid varuosi ega lisatarvikuid peale nende, mida tootja tarnib või mille ta on heaks kiitnud.
- Ärge laske vanrikorvil ega kärul pikka aega märj olla. Kui see saab märjaks, laske sel kokku panemata toatemperatuuril kuivada.
- Hallituse vältimiseks hoidke kokkupandud käru ainult hästi õhutatud kohas.
- Ärge hoidke seda otsese soojusallika (nt radiaatorid või lahtine tuli) lähedal.
- Kui käru asub otsese päikesevalguse käes, võivad kangad pleekida.
- Pakkige käru lennureisiks hoolikalt.
- Ärge kasutage käru, kui osad on paindunud, kulunud või purunenud. Laske käru parandada remonditöökojas või võtke ühendust Britaxi klienditeenindusega.
- Varuosad ja lisatarvikud leiata Britaxi kohalikust esindusest või võtke nende tellimiseks ühendust Britaxi klienditeenindusega.

5. Bärnu ratiņu Britax Go BIG apkope

Lai lietošana būtu droša, ievērojiet tālāk minēto:

Izstrādājums ir regulāri jāpārbauda un jātīra.

Lietotājam regulāri ir jāveic transportlīdzekļa apkope, kā norādīts tālāk.

- Regulāri pārbaudiet, vai visas skrūves, kniedes, aizbīdņi un citi stiprinājumi ir pilnībā nostiprināti.
- Regulāri pārbaudiet visas svarīgās daļas, lai konstatētu, vai tās nav bojātas. Pārlecinieties, vai mehāniskās detaļas darbojas pareizi.
- Elļošanai nedrīkst izmantot smērvielu vai eļļu, jāizmanto ir silikona bāzes aerosols.
- Pārāk liela slodze vai nepareiza salikšana var bojāt vai pilnībā salauzt saliekamos ratiņus.
- Nekad iepirkumu grozā nelieciet vairāk par 10 kg.
- Nestāviet un nesēdiet uz kāju balsta.
- Nekad neizmantojiet rezerves daļas vai papildpiederumus, kurus nav apstiprinājis ražotājs.
- Neļaujiet kulbai vai saliekamajiem ratiņiem ilgstoši atrasties mitrumā. Tomēr, ja kulba samirkst, ļaujiet tai istabas temperatūrā nesalocītai izžūt.
- Lūdzu, glabājiet saliekamos bērnu ratiņus salocītā veidā labi vēdinātā vietā, lai novērstu pelējuma rašanos.
- Nenovietojiet to blakus siltuma avotiem, piemēram, radiatoru vai atklātas liesmas tuvumā.
- Nenovietojiet saliekamos bērnu ratiņus tiešos saules staros, jo audums var izbalēt.
- Lidojot ar lidmašīnu, saliekamos ratiņus uzmanīgi iepakojiet.
- Neturpiniet izmantot bērnu ratiņus, ja to daļas ir saliekatas, nolietojušās vai bojātas. Salokāmos bērnu ratiņus drīkst remontēt tikai remontdarbu pakalpojumu sniedzējs; varat arī sazināties ar Britax klientu apkalpošanas dienesta darbiniekiem.
- Rezerves daļas un piederumi ir pieejami vietējā Britax izplatītāja noliktavā, vai arī sazinieties ar Britax klientu apkalpošanas centru.

5. Jūsū „Britax Go BIG“ priežiūra

Siekiant išsaugoti saugos funkciją:

Gaminį būtina reguliariai tikrinti ir valyti.

Naudotojas turi reguliariai atlikti šios transporto priemonės priežiūrą.

- Reguliariai tikrinkite, ar visi sraigai, kniedės, varžtai, kiti tvirtinimo elementai yra visiškai priveržti.
- Reguliariai tikrinkite, ar nepažeistos kurios nors svarbios dalys. Įsitinkite, kad mechaniniai komponentai veikia tinkamai.
- Netepkite tepalu ar alyva — naudokite silikono pagrindo purškiklį.
- Dėl per didelės apkrovos ar netinkamai sulanksčius, vežimėlių galima pažeisti ar sugadinti.
- Niekada į pirkinių krepšelį nedėkite daugiau nei 10 kg svorio.
- Nestokite ir nesėskite ant pėdų atramos.
- Niekada nenaudokite gamintojo nepatvirtintų ar nepridėtų atsarginių dalių ar priedų.
- Nepalikite lopšio ar vežimėlio ilgą laiką šlapiu. Jam sušlapus, išdžiovinkite nesuskleistą kambario temperatūroje.
- Sulenktą vežimėlį laikykite tik gerai vėdinamoje vietoje, kad išvengtumėte pelėsio.
- Nelaiykite jo šalia tiesioginės kaitros šaltinių, pvz., radiatorių ar atviros ugnies.
- Sportinį vežimėlį laikykite atokiau nuo tiesioginių saulės spindulių, nes gali išblukti audinys.
- Keliaudami oro transportu, vežimėlį saugiai supakuokite.
- Jei sportinio vežimėlio dalys sulinkusios, nusidėvėjusios arba sulūžusios, jo nebenaudokite. Pasirūpinkite, kad sportinį vežimėlį suremontuotų remonto tarnyba arba susisiektumėte su „Britax“ klientų aptarnavimo tarnyba.
- Atsarginių dalių ir priedų gausite iš vietinio „Britax“ pardavėjo arba susisiektumėte su „Britax“ klientų aptarnavimo centru.

5.1 Hooldusjuhised

Ärge kuivpuhastage kangast ega kasutage pleegijit või muid agressiivseid aineid.

Lugege pesemisjuhiseid katetel olevatelt siltidelt ning ärge kasutage trummelkuivatust, vaid kuivatage ainult riputatult. Laske osadel täielikult kuivada, soovitatavalt eemal otsestest päikesevalgusest.

Katet võib puhastada nuustiku ja sooja seebiveega. Istme kõiki muid tekstiilosi saab eemaldada ja masinas pesta. Pesemisjuhised on olemas kõigil kangastel ja katetel. 100% niiskuskaitse saate, kui kasutate vihma või lume korral vihmakaitset.

Väliskanga pesemisel veenduge, et kõik seebi- või puhastusvahendijäägid saaksid eemaldatud, kuna nii on tõotlus kõige tõhusam.

Loputage ja kuivatage käru, kui see on puutunud kokku merevee või soolaga kaetud sõiduteedega.

Plastosi ja metalloosi saab puhastada niiske lapiga.

Metallosad tuleb pärast veega kokkupuutumist rooste vältimiseks kuivatada.

5.1 Norādījumi par kopšanu

Nepakļaujiet audumu ķīmiskai tīrīšanai vai mazgāšanai ar balinātāju, vai mazgāšanai ar citu stipru mazgāšanas līdzekli.

Izlasiet uz pārsega norādīto mazgāšanas instrukciju un nekad nežāvējiet veļas žāvētājā — žāvējiet pakārtu.

Ļaujiet visam kārtīgi izžūt, izvairoties no tiešas saules ietekmes.

Pārsegu var tīrīt ar sūkli un remdenu ziepjūdeni. Visas pārējās sēdekļa auduma daļas var izņemt un mazgāt veļas mašīnā.

Mazgāšanas norādījumus var atrast uz visiem audumiem un pārsegjiem.

100% aizsardzību pret mitrumu var nodrošināt, izmantojot lietus pārsegu pret lietu vai sniegu.

Mazgājot ārējo audumu, pārliecinieties, ka ir noskalotas visas ziepju vai tīrīšanas līdzekļu paliekas, lai nodrošinātu pēc iespējas efektīvāku apstrādi.

Noskalojiet un nežāvējiet saliekamos ratiņus, ja tie ir bijuši pakļauti jūras vai sāļam ūdenim.

Plastmasas un metāla detaļas var notīrīt ar mitru lupatiņu. Lai novērstu rūsas veidošanos, pēc saskares ar ūdeni, metāla detaļas ir rūpīgi jānoslauka.

5.1 Priežiūros instrukcijos

Nevalykite audinio sausuoju būdu, nenaudokite baliklio ar kitų šiuurkščių valiklių.

Persikaitykite ant dangos esančias etiketes su informacija apie skalbimą ir nedžiovinkite automatinėje džiovyklėje.

Leiskite dalims visiškai išdžiūti, venkite džiovinai tiesioginiuose saulės spinduliuose.

Gaubtą galima valyti kempine, sudrėkinta drungnu muilinu vandeniu. Visas kitas kėdutės audinio dalis galima nuimti ir skalbti skalbyklėje.

Skalbimo instrukcijas galima rasti ant visų audinių ir apdangalų.

Naudodami apsaugą nuo lietaus ar sniego, vežimėlį 100 proc. apsaugosite nuo drėgmės.

Norėdami kuo efektyviau išplauti išorinį audinį, būtinai pašalinkite visus muilo ar baliklio likučius.

Jei ant vežimėlio pateko jūros vandens ar jis buvo naudojamas ant druskingo kelio, vežimėlį nuplaukite ir nusauskinkite.

Plastmasines ir metalines dalis galima valyti drėgnu skudurėliu.

Po kontakto su vandeniu metalines dalis reikia nušluostyti sausai, kad neatsirasyt rūdžių.

6. Toote ülevaade

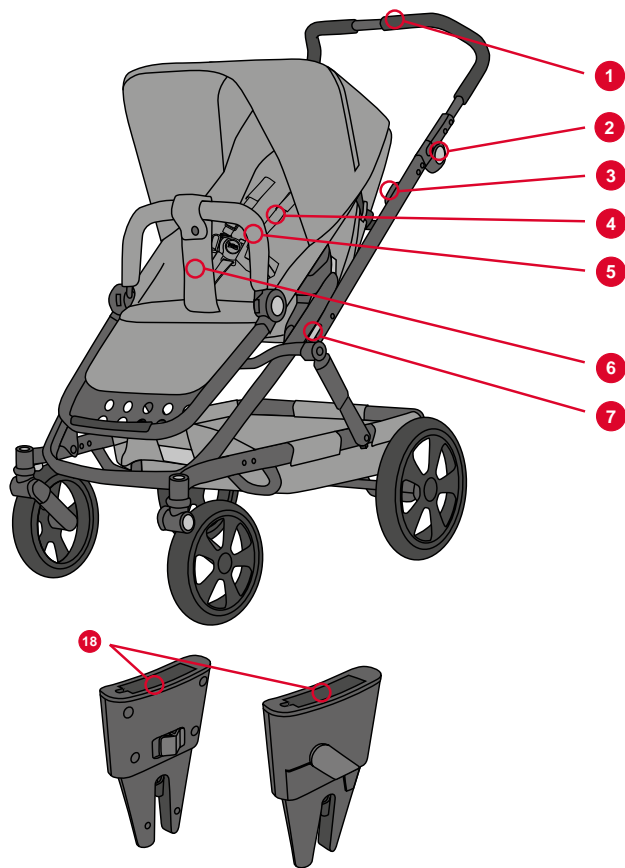

6. Produkta pārskats

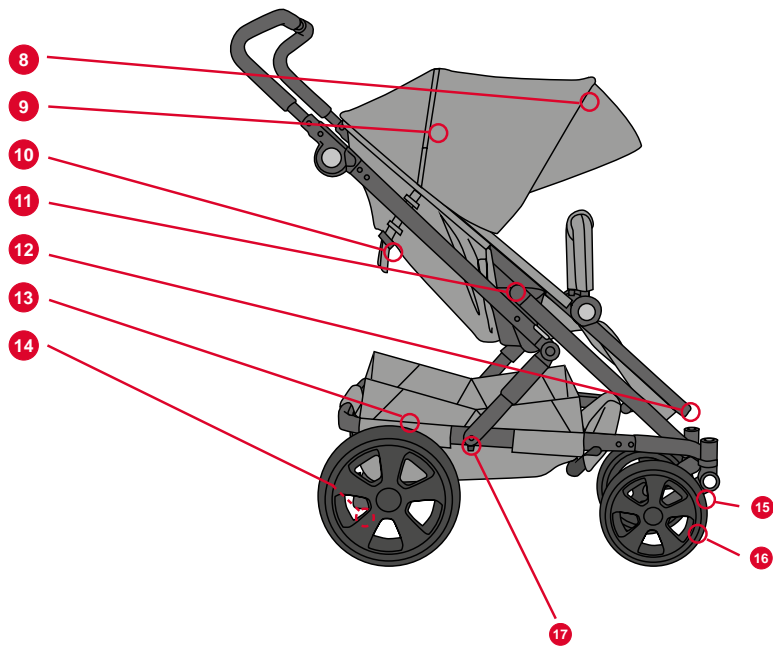

6. Gaminio apžvalga

6.1 Kirjeldus

Nr	Kirjeldus
1	Reguleeritav käepide
2	Käepideme kõrguse regulaator
3	Raami kokkuvoltimise hoob
4	Turvarihmad
5	Turvakaar
6	Võõrihm
7	Raamilukk
8	Kate
9	Õhuava
10	Sejatoe reguleerimishoob
11	Klõpsuga lukk
12	Jalatugi
13	Korv
14	Seisupidur
15	Pöördluk
16	Pöördratas
17	Teisaldusluk
18	BABY-SAFE-adapter

6.1 Apraksts

Nr.	Apraksts
1	Regulējams rokturis
2	Roktura augstuma pielāgotājs
3	Svira šasijas locīšanai
4	Stiprinājums
5	Bufera barjera
6	Kājstarpes siksna
7	Šasijas bloķējums
8	Pārsegs
9	Ventilācijas atvere
10	Atzveltnes pielāgošanas rokturis
11	Nofiksējams savienojums
12	Kāju balsts
13	Grozis
14	Stāvbremze
15	Šasijas bloķējums
16	Grozāmais ritenis
17	Transportēšanas stāvokļa fiksators
18	BABY-SAFE adapteris

6.1 Aprašas

Nr.	Aprašas
1	Reguliuojama rankena
2	Rankenos aukščio regulatorius
3	Važiuklės sulankstymo svirtis
4	Diržų komplektas
5	Buferio juosta
6	Tarpkojo diržas
7	Važiuklės fiksatorius
8	Gaubtas
9	Vėdinimo anga
10	Atlošo reguliavimo rankena
11	Spragtelėjantis fiksatorius
12	Pėdų atrama
13	Krepšelis
14	Stovėjimo stabdys
15	Sukimo funkcijos fiksatorius
16	Besisukiojantis ratukas
17	Transportavimo fiksatorius
18	BABY-SAFE adapteris

6.2 Tehniline teave

Mõõtmed

- Istmeosa: 23 / 98 x 32 cm
- Rattad: 23 — 30 cm

- Käepideme kõrgusulatus: 55 — 111 cm
- Volditud raam, rattad: 80,5 x 61,5 x 52 cm
- Volditud raam, rattad, istmeosa: 80,5 x 61,5 x 52 cm

Kaal

- Raam, rattad: 10 kg
- Istmeosa: 4 kg
- Raam, rattad, istmeosa: 14 kg

Maksimaalne kandevõime

- Istmeosa: 17 kg
- Korv: 10 kg

6.2 Tehniskā informācija

Izmēri

- Sēdekļa bloks: 23 / 98 x 32 cm
- Riteņi: 23 — 30 cm

- Roktura augstuma diapazons: 55 — 111 cm
- Salocīta šasija, riteņi: 80,5 x 61,5 x 52 cm
- Salocīta šasija, riteņi, sēdekļa bloks: 80,5 x 61,5 x 52 cm

Svars

- Šasija, riteņi: 10 kg
- Sēdekļa bloks: 4 kg
- Šasija, riteņi, sēdekļa bloks: 14 kg

Maksimālais svars

- Sēdekļa bloks: 17 kg
- Grozs: 10 kg

6.2 Techninė informacija

Matmenys

- Kėdutės komplektas: 23 / 98 x 32 cm.
- Ratukai: 23 — 30 cm.

- Rankenos aukščio diapazonas: 55 — 111 cm.
- Sulenkta važiuoklė, ratukai: 80,5 x 61,5 x 52 cm
- Sulenkta važiuoklė, ratukai, kėdutės komplektas: 80,5 x 61,5 x 52 cm.

Svoris

- Važiuklė, ratukai: 10 kg
- Kėdutės komplektas: 4 kg
- Važiuklė, ratukai, kėdutės komplektas: 14 kg

Maksimali apkrova

- Kėdutės komplektas: 17 kg
- Krepšelis: 10 kg

7.1

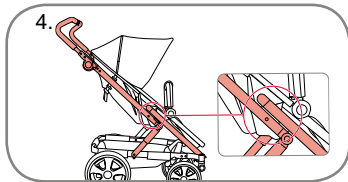
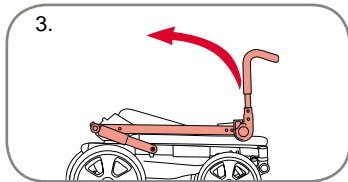
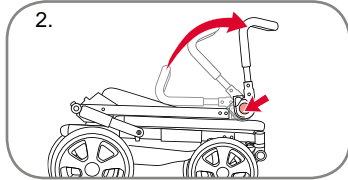
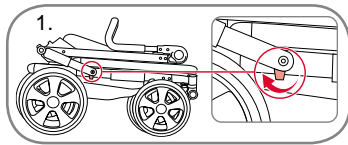

7.2

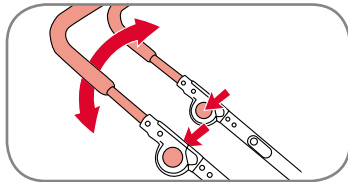

7. Raam

7.1 Raami lahtivoltimine

HOIATUS! Veenduge, et kāru pidur oleks aktiveeritud. Vt lk 19.

1. Avage transpordilukk, tōmmates nuppu tagaratta suunas.
2. Vajutage ja hoidke all kāepideme mōlemaal pool asuvaid vabastusnuppe ning voltige kāepide 45-kraadise nurga alla.
3. Tehke raam lahti, tōstes kāepideme ūles ja tōmmates seda enda poole.
4. Veenduge, et raam lukustuks paika, nagu piltidel nāidatud.
5. Tōstke kāepide ūgesse asendisse, vt 6.2.

HOIATUS! Veenduge, et raami lukud oleksid kinni, enne kāru kasutamist oma lapsega.

7.2 Kāepideme nurga reguleerimine

1. Reguleerige kāepideme kōrgust, vajutades kōrguse reguleerija nuppe kāepideme mōlemaal kūljel.
2. Tōstke/langetage kāepide vajalikku asendisse, vabastage nupud ja kāepide lukustub uude asendisse.

7. Šasija

7.1 Šasijas atlocīšana

BRĪDINĀJUMS! Pārlicinieties, ka saliekamo bērnu ratiņu bremzes ir aktivizētas. Skatiet 19. lapu.

1. Atbrīvojiet transportēšanas aizslēgu, pavēlot pogu aizmugures riteņa virzienā.
2. Nospiediet un turiet atlaišanas pogas abās roktura pusēs un atlokiet rokturi 45 grādu leņķī.
3. Atlokiet šasiju, paceļot rokturi, un pavelciet rokturi uz sevi.
4. Nodrošiniet, lai šasija nofiksējas attiecīgajā pozīcijā, kā parādīts attēlos.
5. Paceliet rokturi līdz vajadzīgajai pozīcijai; skatiet 6.2. sadaļu.

BRĪDINĀJUMS! Pirms saliekamo bērnu ratiņu lietošanas pārlicinieties, ka ir aktivizēts šasijas bloķējums.

7.2 Roktura leņķa regulēšana

1. Regulējiet roktura augstumu, iespiežot pogas uz augstuma pielāgotāja abās roktura pusēs.
2. Paceliet/holaidiet rokturi līdz vajadzīgajai pozīcijai un atlaidiet pogas, tad rokturis bloķēsies jaunajā pozīcijā.

7. Vāziuklē

7.1 Vāziuklēs išlankstymas

ĮSPĖJIMAS! Įsitinkinkite, kad užfiksuotas vežimėlio stabdys. Žr. 19 psl.

1. Užpakalinio rato kryptimi traukdami mygtuką, atleiskite transportavimo fiksatorių.
2. Nuspaudę laikykite abiejose rankenos pusėse esančius atleidimo mygtukus ir 45 laipsnių kampų atlenkite rankeną.
3. Pakeldami rankeną atlenkite vāziuklę ir rankeną patraukite į save.
4. Įsitinkinkite, kad vāziuklės fiksatoriai užsifiksavo savo vietoje, kaip parodyta paveikslėliuose.
5. Pakelkite rankeną į reikiamą padėtį, žr. 6.2.

ĮSPĖJIMAS! Prieš vežimėliu veždami vaiką, įsitinkinkite, kad užfiksuoti vāziuklės fiksatoriai.

7.2 Rankenos kampo reguliavimas

1. Rankenos aukštį reguliuokite abiejose rankenos pusėse įspausdami aukščio reguliatoriaus mygtukus.
2. Pakelkite / nuleiskite rankeną į reikiamą padėtį, atleiskite mygtukus ir bus užfiksuota nauja rankenos padėtis.

OLULINE! Veenduge enne kasutamist, et käepide oleks lukustatud asendis ja mõlemal küljel sama kõrgel. Käepidemele ja/või seljatoele ja/või käru külgedele kinnitatud koorem mõjutab käru stabiilsust.

7.3 Tagarataste kinnitamine

1. Vajutage lukustusnuppu ja lükake ratas teile võimalikult kaugele.
2. Vabastage nupp ja veenduge, et ratas oleks kindlalt paigas.

HOIATUS! Veenduge enne kasutamist, et rattad oleksid kindlalt kinnitatud ja et neid ei saaks teljelt ära tõmmata.

7.4 Tagarataste eemaldamine

1. Vajutage lukustusnuppu ja tõmmake siis ratas teljelt maha.
2. Pühkige mustus telgedelt enne ratta tagasipanemist ära.

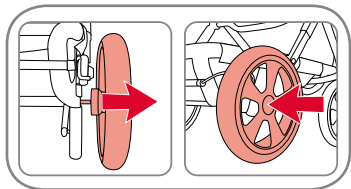
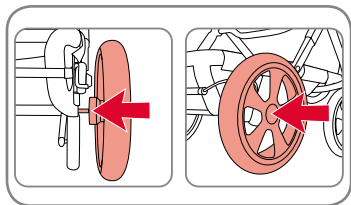

SVARĪGI! Pirms lietošanas pārlicinieties, ka rokturis atrodas nofiksētā stāvoklī un vienādā augstumā abās roktura pusēs. Jebkāds rokturim un/vai atzveitnei, kā arī transportlīdzekļa sāniem piestiprināts smagums ietekmēs saliekamo ratiņu stabilitāti.

7.3 Aizmugurējo riteņu piestiprināšana

1. Nospiediet bloķēšanas pogu un uzspiediet riteni uz ass, ciktāl iespējams.
2. Atlaidiet pogu un pārbaudiet, vai ritenis ir droši vietā.

BRĪDINĀJUMS! Pirms izmantošanas pārlicinieties, vai riteni ir cieši piestiprināti un tos nevar noņemt no ass.

7.4 Aizmugurējo riteņu noņemšana

1. Nospiediet bloķēšanas pogu un novelciet riteni no ass.
2. Pirms riteņa atkārtotas uzlikšanas noslaukiet nēfirumus no ass.

SVARBI INFORMACIJA! Prieš naudodami įsitinkinkite, kad rankena yra fiksuotoje padėtyje, o abi jos pusės — tame pačiame aukštyje. Ant vežimėlio rankenos, atlošo ir (arba) jo šonuose pakabinatas krovinys paveiks jo stabilumą.

7.3 Galinių ratukų tvirtinimas

1. Paspauskite fiksavimo mygtuką ir spausdami iki galo užmaukite ratuką ant ašies.
2. Atleiskite mygtuką ir patikrinkite, ar ratukas tinkamai užfiksuotas.

ĮSPĖJIMAS! Prieš naudodami įsitinkinkite, kad ratukai gerai pritvirtinti ir jų negalima nutraukti nuo ašies.

7.4 Galinių ratukų nuėmimas

1. Paspauskite fiksavimo mygtuką ir nuimkite ratuką nuo ašies.
2. Prieš vėl uždėdami ratuką nuvalykite nuo ašių visus nešvarumus.

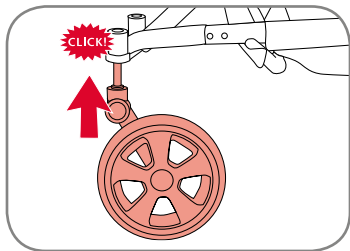

7.5 Esirataste kinnitamine

1. Vajutage ratas rattakinnitusele, kuni see klõpsuga kinnitub.
2. Veenduge, et ratas oleks kindlalt paigal, tõmmates seda väljapoole.

HOIATUS! Veenduge enne kasutamist, et rattad oleksid kindlalt kinnitatud ja et neid ei saaks rattakinnitustel ära tõmmata. Veenduge, et paigaldaksite rattad õigesti käru väliskülje poole suunatud raamile.

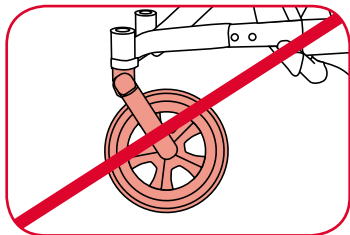

7.6 Esirataste eemaldamine

Pöödrataste eemaldamine: Pöödrataste eemaldamiseks vajutage nuppu rattahoidiku ülaosas, tõmmates samal ajal ratast väljapoole. Pühkige mustus kinnitustel enne ratta tagasipanemist ära.

7.7 Pöördfunktsioon

Vabastage pöördfunktsioon (A):

vajutage pööramisluuk alumisse asendisse, et pööramisfunktsioon vabastada.

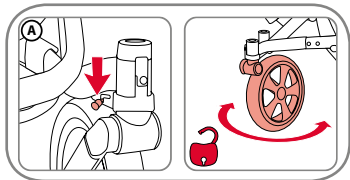

7.5 Priekšējo riteņu pievienošana

1. Iespiediet riteņa bloku riteņa stiprinājumā, līdz tas nostiprinās ar klikšķi.
2. Pārbaudiet, vai ritenis ir stingri vietā, pavelkot to uz āru.

BRĪDINĀJUMS! Pirms izmantošanas pārlicinieties, vai riteni ir cieši piestiprināti un tos nevar noņemt no ass stiprinājuma. Pārlicinieties, ka riteni ir piestiprināti pareizi uz šasijas virzienā uz saliekamo ratiņu ārmalu.

7.6 Priekšējo riteņu noņemšana

Grozāmo riteņu noņemšana: Lai noņemtu grozāmos ritenus, izvelkot riteni, nospiediet riteņa turētāja augšpusē pogu. Pirms riteņa atkārtotas uzlikšanas noslaukiet netīrumus no stiprinājuma.

7.7 Grozāmā funkcija

Atlaidiet grozāmo funkciju (A):

Iespiediet grozāmo fiksatoru pozīcijā uz leju, lai atlaistu grozāmo funkciju.

7.5 Priekšējo ratuku tvirtināšana

1. Spauskite ratuko bloķi pirms ratuko tvirtināšanas, lai tas būtu droši piestiprināts.
2. Traukdami ratukā patikrinkite, ar jis gerai pritvirtintas.

ĪSPĒJIMAS! Pirms naudodami ģititinkite, kad ratukai gerai pritvirtinti ir jū negalima nutraukti nuo ratukų tvirtinimo ģitaiso. ģititinkite, kad ratukus ant ašies sumontavote tinkamai — jie turi būti nukreipti į vežimelio išorę.

7.6 Priekšējo ratuku nuēmimas

Besisukiojančių ratukų nuēmimas Norėdami nuimti besisukiojančius ratukus, įspauskite ratuko laikiklio viršuje esantį mygtuką ir tuo pat metu traukite ratuką. Prieš vėl uždėdami ratuką, nuo tvirtinimo ģitaiso nuvalykite visus nešvarumus.

7.7 Sukiojimosi funkcija

Kaip ģjungti sukimo funkcijā (A)

Norėdami ģjungti sukimo funkcijā, nustatykite sukimo fiksatorių į apatinę padėtį.

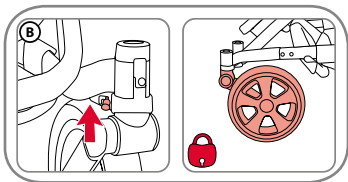

EE

Kasutusjuhised

Lukustage pöördfunktsioon (B):

lükake pööramislukk ülemisse asendisse, et rattad paika lukustada.

Näpunäide: Pöördlukustus on lihtsam, kui pöördluku lukustamisel/avamisel raami esiosa veidi tõstate.

7.8 Piduri rakendamine

Vajutage pidurikang alla ja tõmmake see üles, et seisupeidur aktiveerida või vabastada.

Kui seisupeidur on rakendatud, veenduge, et pidurivardad lukustuksid rattaavadesse.

HOIATUS! Veenduge, et seisupeidur oleks rakendatud, kui last kárusse panete või sealt välja võtate.

7.9 Korv

Suurendage kandevõimet, voltides korvi kanga üles.

HOIATUS! Ärge asetage pakikorvi üle 10kg. Pange raskemad esemed alati korvi keskele. Káru võib muutuda ebastabiilseks, kui raskus on korvis ebaühtlaselt jaotatud.

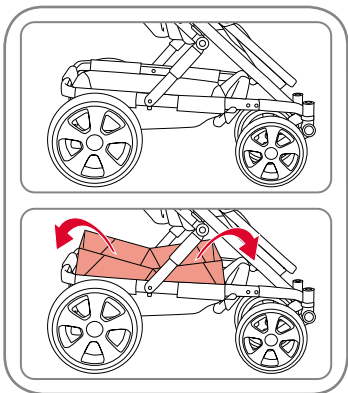
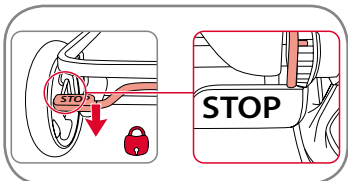

LV

Norādījumi lietotājam

Grozāmās funkcijas (B) fiksēšana:

Nospiediet grozāmo fiksatoru uz augšu, lai nobloķētu riteņi.

Ieteikums: Grozāmā riteņa bloķēšanas ir ērtāka, ja nedaudz paceļat šasijas priekšpusi, bloķējot/atbloķējot grozāmo riteņi.

7.8 Bremžu lietošana

Nospiediet uz leju un pavelciet augšup bremžu vilcējstieni, lai aktivizētu vai deaktivizētu stāvbremzi.

Kad tiek aktivizēta stāvbremze, pārliecinieties, ka bremžu stieņi fiksējas riteņa zobratā.

BRĪDINĀJUMS! Liekot bērnu saliekamajos ratiņos vai izņemot viņu no tiem, raugieties, lai stāvbremze būtu nospiesta.

7.9 Grozs

Palieliniet ietilpību, salokot groza audumu.

BRĪDINĀJUMS! Nekad iepirkumu grozā nelieciet vairāk par 10kg. Vienmēr novietojiet smagākus priekšmetus groza centrā. Saliekamie bērnu ratiņi var kļūt nestabili, ja svars grozā ir nevienmēri sadalīts.

LT

Naudojimo instrukcija

Kaip išjungti sukimo funkciją (B):

Norėdami užfiksuoti ratuką, nustatykite sukimo fiksatorių į viršutinę padėtį.

Patarimas: Užfiksuoti sukiojimąsi bus lengviau, jei, blokuodami / atblokuodami sukimosi fiksatorių, šiek tiek kilstelėsite važiuoklės priekį.

7.8 Stabdžio fiksavimas

Norėdami aktyvuoti arba atleisti stovėjimo stabdį, nuspauskite ir patraukite į viršų stabdžio strypą.

Kai stovėjimo stabdys užfiksuotas, įsitinkite, kad stabdžio strypai užsifiksavę ratų krumplyuose.

ĮSPĖJIMAS! Sodindami vaiką į sportinį vežimėlį ir jį iš vežimėlio iškeldami įsitinkite, kad stovėjimo stabdys įjungtas.

7.9 Krepšelis

Sulankesčius krepšelio audinį, bus daugiau vietos daiktams.

ĮSPĖJIMAS! Niekada į pirkinių krepšelį nedėkite daugiau nei 10kg svorio. Sunkesnius objektus visada dėkite krepšelio centre. Jei krepšelio svoris paskirstytas netolygiai, vežimėlis gali tapti nestabilus.

7.10 Istmeosa

Istmeosa saab raamile paigaldada mõlemas suunas.

HOIATUS! Kontrollige enne kasutamist, et istme kinnitusseadmed oleksid raamiga õigesti ühendatud.

Istmeosa eemaldamine

Istmeosa eemaldamiseks vajutage korvi mõlemal küljel olevate lukustusseadmete hallid nupud sisse ja tõstke istmeosa raamilt maha.

OLULINE! Ärge kasutage istmeosa turvahällina.

Istmeosa kinnitamine

Tõstke istmeosa üles ja asetage see raamile olevatesse klõpsuga lukkudesse. Istmeosa raami külge lukustamisel peab kostma klõpsatus.

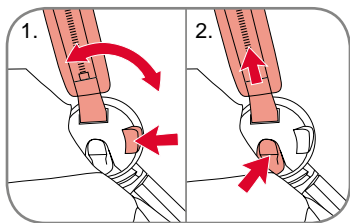
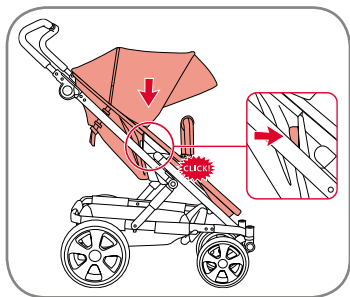

7.11 Turvakaar

1. Voltige pörkeraud alla, vajutades vabastusnuppe.
2. Eemaldage pörkeraud, lükates mõlemal küljel paiknevat kinnitusdetailide nuppe ning tõmmates seejärel pörkerauda väljapoole.

HOIATUS! Veenduge, et pörkeraud oleks lukustatud, kui laps kärus istub.

7.10 Sēdekliĥis

Sēdekliĥi var novietot uz Ńsasijas jebkurā virzienā.

BRĪDINĀJUMS! Pirms lietošanas pārbaudiet, vai sēdekliĥša savienojuma mehānismi ir pareizi saslēgti.

Sēdekliĥša noņemšana

Lai sēdekliĥi noņemtu, piespiediet fiksācijas ierīces pelēkās pogas abās pusēs un paceliet sēdekliĥi.

SVARĪGI! Neizmantojiet sēdekliĥi kā auto sēdekli.

Sēdekliĥša piestiprināšana

Paceliet sēdekliĥi un ievietojiet to nofiksācijas savienojumos uz Ńsasijas. Kad sēdekliĥis bloķējas uz Ńsasijas, jābūt dzirdamam klikšķim.

7.11 Drošības barjera

1. Nolokiet drošības barjeru, nospiežot atlaišanas pogas.
2. Noņemiet drošības barjeru, nospiežot pogas uz stiprinājumiem abās pusēs, un pēc tam pavelciet drošības barjeru uz āru.

BRĪDINĀJUMS! Nodrošiniet, lai drošības barjera būtu bloķēta, kad bērns sēž saliekamajos ratiņos.

7.10 Kēdutēs komplektas

Kēdutēs komplektā ant važiuklēs galima dēti abiem kryptimis.

ĪSPĒJIMAS! Prieš naudodami patikrinkite, ar kēdutēs komplekto tvirtinimo ģitaisai tinkamai pritvirtinti prie važiuklēs.

Kēdutēs komplekto nuēmimas

Kēdutēs komplektas nuimamas abiejose fiksavimo ģitaiso pusēse paspaudziant pilkus mygtukus ir keliant kēdutēs komplektā ģ viršų.

SVARBI INFORMACIJA! Kēdutēs komplekto nenaudokite kaip automobilio kēdutēs.

Kēdutēs komplekto tvirtinimas

Pakelkite kēdutēs komplektā ir uždėkite ģ ģ spragtelėjancius važiuklēs fiksatorius. Kai kēdutēs komplektas bus užfiksuotas ant važiuklēs, išgirsite spragtelėjimą.

7.11 Atraminė rankena

1. Atraminė rankena nulenkiama paspaudziant atleidimo mygtukus.
2. Atraminė rankena nuimama ģspaudžiant abiejose pusēse esancius priedų mygtukus ir rankenā ģtraukiant.

ĪSPĒJIMAS! Īsitinkinkite, kad vaikui sėdint sportiniame vežimėlyje atraminė rankena yra užfiksuota.

7.12 Seljatoe ja jalatoe reguleerimine

Seljatugi

1. Pikendage või lühendage seljatoe nurga reguleerimiseks rihma.
2. Tõmmake hoob üles ja vabastage seljatoe kallutamiseks rihtmäd.

HOIATUS! Seljatoe reguleerimine peab olema reguleerimisrihmade-ga võrdset seatud.

Jalatugi

- Jalatugi on reguleeritav.
 Jalatoe **tõstmiseks** liigutage jalatuge ülespoole horisontaalasendisse.
Langetage jalatuge mõlemal pool asuvaid nuppe sisse vajutades.

OLULINE! Ärge seiske ega istuge jalatoel. Jalatuge võib kasutada ainult ühe (1) lapse saarte ja jalalabade või istmel paikneva pehme vankrikorvi toetamiseks. Ebavõrdse kaldega seljatugi võib mõjutada liikumisvahendi stabiilsust.

HOIATUS! Jalatoe maksimumkoormus on 3 kg.

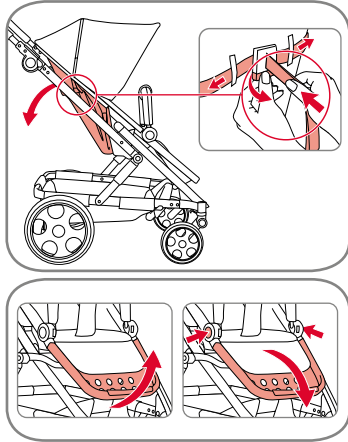

7.12 Atzveltnes un kāju balsta pielāgošana

Atzveltne

1. Pagariniet vai saīsiet siksnas, lai pielāgotu atzveltnes leņķi.
2. Pavelciet sviru uz augšu un atbrīvojiet siksnas, lai nolaistu atzveltni.

BRĪDINĀJUMS! Atzveltnes pielāgošana jāveic vienādi, izmantojot regulēšanas siksnas.

Kāju balsts

- Kāju balstu var regulēt.
 Lai **paceltu** kāju balstu, pārvirziet to augšup horizontālā stāvoklī.
Nolaidiet kāju balstu, nospiežot pogas abās pusēs.

SVARĪGI! Nestāviet un nesēdīet uz kāju balsta. Kāju balstu var izmantot tikai kā atbalstu viena (1) bērna kājām un pēdām vai mīkstajai pārnēsājama kulbā, ja tā ir ievietota sēdekļī. Nevienlīdzīgi noliekta atzveltne var ietekmēt transportlīdzekļa stabilitāti.

BRĪDINĀJUMS! Maksimālā slodze uz kāju balsta ir 3 kg.

7.12 Atlošo ir pėdų atramos reguliavimas

Atlošas

1. Norėdami sureguliuoti atlošo kampą, paiginkite arba sutrumpinkite diržus.
2. Norėdami atlošą atlenkti, aukštyn pa-traukite svirtį ir atleiskite diržus.

ĮSPĖJIMAS! Atlošo reguliavimo diržus reikia sureguliuoti vienodai.

Pėdų atrama

- Pėdų atramą galima reguliuoti.
 Norėdami pėdų atramą **pakelti**, ją pastumkite į horizontalią padėtį.
 Pėdų atrama **žeminama** įspaudžiant abiejose pusėse esančius mygtukus.

SVARBI INFORMACIJA!

Nestokite ir nesėskite ant pėdų atramos. Pėdų atramą galima naudoti tik kaip atramą vieno (1) vaiko kojoms ir pėdoms arba minkštam nešiojamam lopšiuui, kai jis nustatytas kėdutėje. Nelygiai palenktas atlošas gali turėti įtakos transporto priemonės stabilumui.

ĮSPĖJIMAS! Maksimali pėdų atramos apkrova – 3 kg.

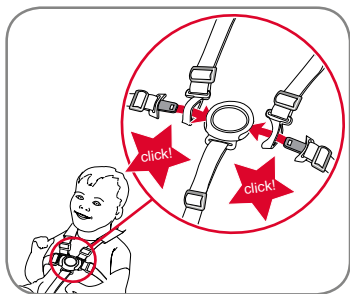

7.13 Lapse kinnitamine turvarihmadega

HOIATUS! Kasutage alati õigesti paigaldatud ja reguleeritud rihma!

HOIATUS! Kasutage jalgevaehihma alati koos vöörihmaga.

Rihma sulgemiseks

Tõmmake õlahihma kinnituse keel läbi vöörihma keele ja klõpsake kinnitusse.

Rihma reguleerimine

Lükake rihma reguleerimiseks õlahihmal ja vöörihmadel olevad reguleerimisklambrid soovitud pikkuste peale.

ETTEVAATUST! Reguleerige turvarihmasid alati uuesti, kui muudate lapse istumisasendit.

Rihma avamine

Vajutage pandlal olevat nuppu ning võtke vöö- ja õlahihmad pandla küljest lahti.

Rihma eemaldamiseks

Rihma pikkuse reguleerimiseks järgige rihma eemaldamise juhtnõore leheküljel 23. Vabastage turvavöö õlahihmad, viies rihma kinnitussosa ja kinnitusklambrid läbi seljatoeplaadi rihmaavade.

1. Tõstke iste üles. Tõstke üles seljatoe istmekangas ja avage seljatoe alaosas paiknevad takjakinnitused.

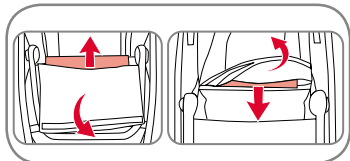
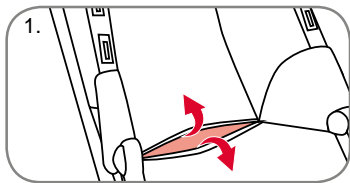
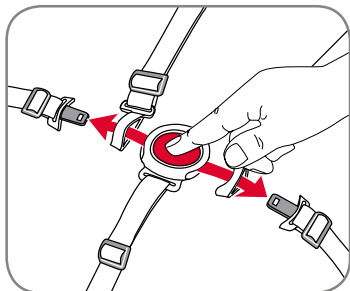

7.13 Bärna piesprādzēšana

BRĪDINĀJUMS! Vienmēr lietojiet pareizi uzstādītus un neregulētus stiprinājumus!

BRĪDINĀJUMS! Vienmēr lietojiet kājstarpes siksnu kopā ar vidukļa jostu.

Stiprinājuma noslēgšana

Plecu drošības siksnas sprādzes mēlīti izvadiet cauri vidukļa siksnas mēlītei un ar klikšķi iestipriniet to sprādzē.

Stiprinājuma regulēšana

Regulējiet stiprinājumu, bīdot regulētāja skavas nepieciešamajā garumā uz plecu drošības siksnām un vidukļa siksnām.

UZMANĪBU! Vienmēr noregulējiet siksnu, kad maināt bērna sēdvietas stāvokli.

Stiprinājuma atvēršana

Nospiediet pogu uz sprādzes un atbrīvojiet vidukļa un plecu drošības siksnas no sprādzes.

Stiprinājuma noņemšana

Lai regulētu stiprinājuma augstumu, izpildiet instrukcijas stiprinājuma noņemšanai, kas ir aprakstītas 23. lapā. Atbrīvojiet stiprinājuma plecu siksnas, velkot stiprinājuma siksnu un fiksācijas skrūvi cauri stiprinājuma atverēm atzveltnes pamatnē.

1. Paceliet sēdekli. Paceliet atzveltnes sēdekļa audumu un atveriet lipītni pie atzveltnes pamatnes.

7.13 Vaiko pritvirtinimas diržu komplektu

JSPĒJIMAS! Visada naudokite tinkamai pritaikyta ir sureguliuotą diržų komplektą!

JSPĒJIMAS! Visada su liemens diržu naudokite tarpojo diržą.

Kaip užsegti diržų komplektą

Pečių diržo sagties liežuvėlį penverkite per liemens diržo liežuvėlį ir spragtelėdami užfiksukite sagtyje.

Kaip sureguliuoti diržų komplektą

Diržų komplektą reguliuokite iki reikiamo ilgio, slinkdami regulatoriaus spaustukus, esančius ant pečių ir liemens diržų.

DĖMESIO! Pakeitę vaiko sėdėjimo padėtį, visada pareguliuokite diržų komplektą.

Kaip atsegti diržų komplektą

Pastumkite ant sagties esantį mygtuką ir nuo jos atjunkite liemens ir pečių diržus.

Kaip nuimti diržų komplektą

Norėdami sureguliuoti diržų komplekto aukštį, vykdykite 23 puslapyje pateiktas diržų komplekto nuėmimo instrukcijas. Diržų komplekto pečių diržai atleidžiami diržų ir laikiklio gnybtą prakišant pro atlošo korpuse esančias diržams skirtas skylės.

1. Pakelkite kėdutę. Pakelkite atlošo audinį ir atplėskite atlošo apačioje esančius lipdukus.

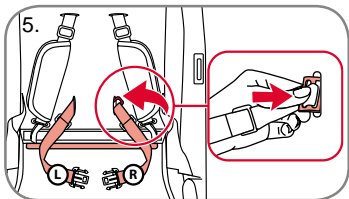
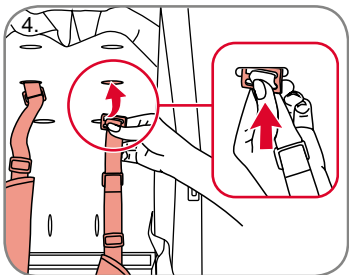
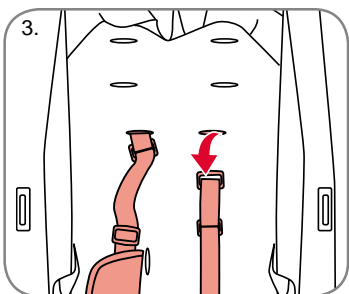
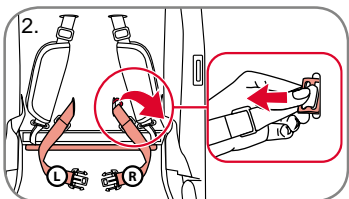

EE Kasutusjuhised

Näpunäide! Lihtsaimaks ligipääsuks turvavöö rihmadele alustage vöörihmade eemaldamisest. Rihma kinnitusklambriale pääseb ligi seljatoeplaadi ja tekstiili vahelise ava kaudu.

2. Kallutage turvavöö plastist kinnitusklambrit nii, et see läheks läbi seljatoeplaadi rihmaava. Pidage kindlasti meeles, milline on vasak- ja milline parempoolne rihm, kuna need tuleb algetsesse asenditesse tagasi panna.
3. Eemaldage turvavöö rihmad, kallutades turvavöö plastist kinnitusklambrit nii, et see läheks läbi seljatoeplaadi rihmaava. Vabastage turvavöö õlarihmad, viies rihma ja kinnitusklambri läbi seljatoeplaadi rihmaava.

Turvavöö kõrguse kohandamine

4. Paigutage pannal soovitud kõrgusele. Pange plastist pannal tagasi läbi seljatoe. Tõmmake rihma tugevalt, et veenduda, et see on paigas.
5. Viige toiming lõpule, pannes vöörihmad tagasi nende algasendisse. Viige vöörihm koos turvavöö kinnitusklambriga läbi seljatoe alaosa paikneva ava. Lükake klamber täielikult läbi seljatoeplaadi. Tõmmake rihmu tugevalt, et veenduda, et need on paika lukustunud. Voltige istme põhjas paiknev takjakinne tagasi. Korrake samm 1 vastupidises järjekorras, et iste ja seljatugi sulgeda.

LV Norādījumi lietotājam

Ieteikums! Lai atvieglotu piekļuvi stiprinājuma siksnām, sāciet ar vidukļa siksnu noņemšanu. Stiprinājuma fiksācijas skrūvei var piekļūt vietā starp atzveltnes pamatni un audumu.

2. Sasveriet plastmasas stiprinājuma fiksācijas skrūvi tā, lai tā iet cauri stiprinājuma atverei atzveltnes pamatnē. Noteikti pievērsiet uzmanību, lai atšķirtu kreiso un labo siksnu, jo tās ir jānovieto to sākotnējā pozīcijā.
3. Noņemiet stiprinājuma siksnas, sasverot plastmasas stiprinājuma fiksācijas skrūvi tā, lai tā iet cauri stiprinājuma atverei atzveltnes pamatnē. Atbrīvojiet stiprinājuma plecu siksnas un velciet stiprinājuma siksnu un fiksācijas skrūvi cauri stiprinājuma atverēm atzveltnes pamatnē.

Stiprinājuma augstuma regulēšana

4. Pārvirojiet sprādzi vēlamajā augstumā. Izvelciet atpakaļ plastmasas sprādzi cauri atzveltnēi. Stingri pavelciet siksnu, lai pārliecinātos, ka tā atrodas savā vietā.
5. Pabeidziet, pārvirojot vidukļa siksnas to sākotnējā pozīcijā. Ievietojiet vidukļa siksnu, tostarp stiprinājuma fiksācijas skrūvi, caur atveri atzveltnes apakšējā galā. Izspiediet skrūvi pilnībā cauri atzveltnes pamatnei. Stingri pavelciet siksnas, lai pārliecinātos, ka tās ir nofiksētas savā vietā. Atlokiet atpakaļ līplenti pie pamatnes zem sēdekļa. Atkārtojiet 1. darbību pretējā secībā, lai aizvērtu sēdekli un atzveltni.

LT Naudojimo instrukcija

Patarimas! Prie diržų komplekto diržų lengviausiai prieisite pirmiausia atsegę juosmens diržus. Prie diržų komplekto laikiklio gnybto galima prieiti tarp atlošo ploksčės ir audinio.

2. Plastikinį diržų komplekto laikiklio gnybtą pakreipkite taip, kad jį būtų galima prakišti pro diržams skirtą skylę atlošo korpuse. Įsidėmėkite, kuris diržas yra kairysis, o kuris — dešinysis, nes juos reikės užsegti pradinėje padėtyje.
3. Diržų komplekto diržus atsegsite plastikinį diržų komplekto laikiklio gnybtą pakreipę taip, kad jį būtų galima prakišti pro diržams skirtą skylę atlošo korpuse. Atleiskite diržų komplekto pečių diržus ir diržą bei laikiklio gnybtą prakiškite pro atlošo korpuse esančias diržams skirtas skylės.

Diržų komplekto aukščio reguliavimas

4. Nustatykite sagtį į norimą aukštį. Plastikinę sagtį vėl prakiškite pro atlošą. Tvirtai diržą patraukite, kad įsitikintumėte, kad jis užfiksuotas.
5. Baikite užsegdami juosmens diržus jų pradinėje padėtyje. Juosmens diržą ir diržų komplekto laikiklio gnybtą prakiškite pro atlošo apačioje esančią skylę. Iki galo pro atlošo korpusą prakiškite gnybtą. Tvirtai diržus patraukite, kad įsitikintumėte, kad jie užfiksuoti. Atplėškite po kėdute esantį lipduką. Norėdami užsegti kėdutę ir atlošą, atvirkštine tvarka pakartokite 1 veiksmą.

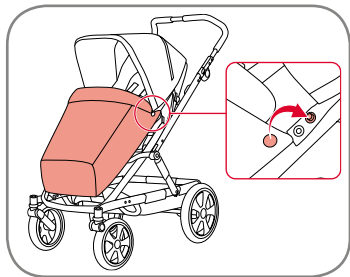
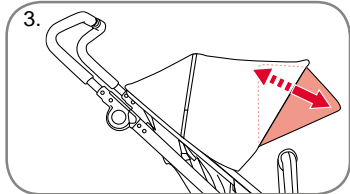
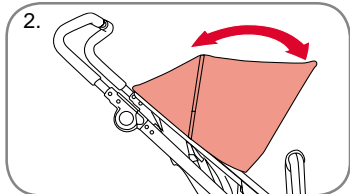
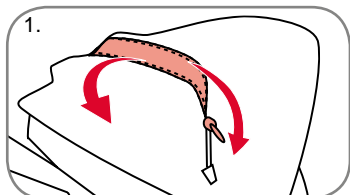

HOIATUS! Kasutage alati rihma-süsteemi.

OLULINE! Turvavöö paigaldamisel/eemaldamisel on oluline, et selle osad ei jääks väikeste laste käeulatusse, kuna need osad on väikesed ja esineb lämbumisoht.

7.14 Kate

1. Katte õhuava saab lukuga avada ja sulgeda.
2. Katet saab reguleerida üles- ja allapoole.
3. Katte sees paiknevat päikesesirmi saab pikendada.

Sirmi ühes servas on nõõpauk. Sellel pole muud otstarvet peale sirmi raami avamise.

7.15 Istmeosa kate

Kinnitage istmekate truckidega.

BRİDİNÄJUMS! Vienmēr lietojiet aizsardzības sistēmu.

SVARĪGI! Ja stiprinājums ir piestiprināts/noņemts, svarīgi, lai daļas atrodas maziem bērniem nepieejamā vietā, jo šīs daļas ir mazas un pastāv nosmakšanas risks.

7.14 Pārsegs

1. Ventilāciju pārsegā var atvērt un aizvērt, izmantojot rāvējslēdzēju.
2. Pārsegs ir pielāgojams uz augšu un uz leju.
3. Saulesargu pārsega iekšpusē var pagarināt.

Vienā saulesarga pusē ir pogcaurums. Tā vienīgā funkcija ir sastiprināt saulesargu ar tā rāmi.

7.15 Sēdekliša kāju pārsegs

Piestipriniet kāju pārsegu ar spiežampogām.

ĪSPĒJIMAS! Visada naudokite saugos sistēmā.

SVARBI INFORMACIJA!

Kai diržai uždēti / nuimti, svarbu dalis laikyti mažiems vaikams nepasiekiamoje vietoje — šios dalyus yra mažos, todėl kyla pavojus jomis užspringti.

7.14 Gaubtas

1. Gaubte esančią vėdinimo angą atidaryti ir uždaryti galima užtrauktuku.
2. Gaubtą galima reguliuoti pakeliant arba nuleidžiant.
3. Gaubto viduje esančią priedangą nuo saulės galima pailginti.

Vienoje priedangos pusėje yra sagos kilpa. Ji neatlieka jokios funkcijos, išskyrus priedangos rėmo atidarymo funkciją.

7.15 Kėdutės komplekto uždangalas

Pritvirtinkite uždangalą spaustukais.

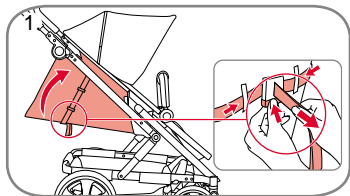

7.16 Kāru kokkuvoltimine

Kokkuvoltimine, kui istmeosa on raamile kinnitatud.

OLULINE! Ārge voltige koos istmele voi raamile kinnitatud imikuistme, vankrikorvi voi pehme vankrikorviga.

Nāoga soidusuunas

1. Reguleerige seljatugi pustiasendisise. Vajutage istmeosa seljatugi tagasi istmeosa raami vastu (vt seljatoe reguleerimise kohta lk).
2. Voltige koepide kokku.
3. Vajutage hoova nuppe (1) raami kokkuvoltimiseks koepideme molemaal kuljel ja hoidke neid all, tommates samal ajal raami voltimise hooba enda poole (2).
4. Lukake hooba ettepoole, et raam kokku voltida.
5. Aktiveerige transpordilukk, lukates lukustusnupu ettepoole.

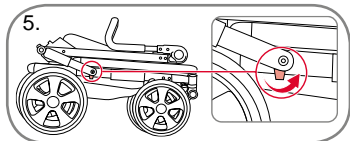
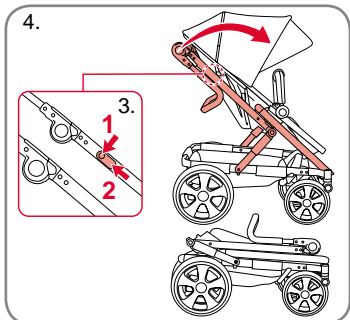
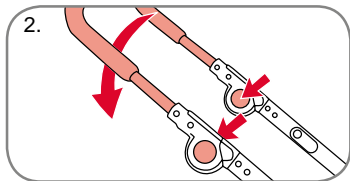

7.16 Saliekamo bērnu ratiņu salikšana

Salokiet bērnu ratiņus ar piestiprinātu sodekliti pie šasijas romja.

SVARĪGI! Nelokiet bērnu ratiņus ar piestiprinātu zidaiņu autokreslu, kulbu vai milksto pornesajamo kulbu pie sedekļa vai šasijas.

Braukšanas virziena

1. Noreguleijiet atzveltni vertikala pozicija. Spiediet sedekļa atzveltni atpakal pret sedekļa romi (skatiet lapu, kura aprakstita atzveltnes regulešana).
2. Atlokiet rokturi.
3. Nospiediet pogas (1) uz šasijas locišanas sviras roktura abas puses un turpiniet tas spiest, velkot šasijas locišanas sviru uz savu pusi (2).
4. Pabidiet rokturi uz prieksu, lai salocitu šasiju.
5. Aktivizeijiet transportešanas aizslegu, nospiezot blokešanas pogu uz prieksu.

7.16 Vezimelio sulenkimas

Sulenkimas, kai kedutes komplekts pritvirtintas prie vaziuokles remo.

SVARBI INFORMACIJA! Kai prie kedutes ar vaziuokles pritvirtinta kudikiu kedute, lopšys ar minkštas nešiojamas lopšys, vezimelio nelenkite.

Atsukta j priekj

1. Atlošą nustatykite j stačia padeti. Kedutes komplekto atlošą stumkite link kedutes komplekto remo (žr. atlošo reguleavimo puslapj).
2. Palenkite rankenele.
3. Nuspauskite abejojes rankenes pusese esanečius vaziuokles sulenkimo svirties mygtukus (1) ir ju neatleidami vaziuokles sulenkimo svirtj traukite j save (2).
4. Rankenaį stumdami j priekj, sulenkite vaziuokle.
5. Nuspausdami fiksavimo mygtuka, aktyvuokite transportavimo fiksatorij.

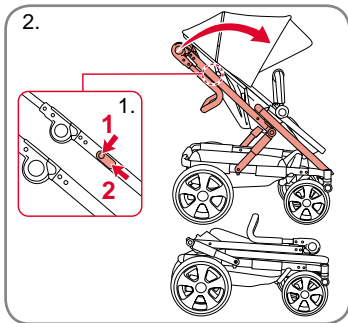

Vanema poole suunatud

1. Vajutage hoova nuppe (1) raami kokkuvoltimiseks käepideme mõlemal küljel ja hoidke neid all, tõmmates samal ajal raami voltimise hooba enda poole (2).

2. Lükake hooba ettepoole, et raam kokku voltida.

3. Aktiveerige transpordilukk, lükates lukustusnupu ettepoole.

4. Raami lahtivoltimine — vt lk 16.

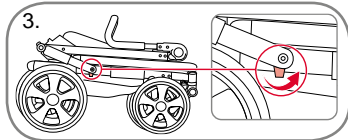

8. Kāru Britax Go Big kasutamine koos imikuistmega

8.1 Imikuistme adapteri kinnitamine

Kāru BRITAX GO BIG saab kasutada reisisüsteemina koos jārgmiste Britax Rōmeri imikuistmetega:

- BABY-SAFE plus
- BABY-SAFE plus II
- BABY-SAFE plus SHR II
- BABY-SAFE iSize
- Britax PRIMO

Imikuistet tohib kārul kasutada ainult seljaga sōidusuunas. Transpordisüsteemina kasutamisel jārgige imikuistme juhendit.

Ar skatu pret vecākiem

1. Nospiediet pogas (1) uz šasijas locīšanas sviras roktura abās pusēs un turpiniet tās spiest, velkot šasijas locīšanas sviru uz savu pusi (2).

2. Pabīdriet rokturi uz priekšu, lai salocītu šasiju.

3. Aktivizējiet transportēšanas aizslēgu, nospiežot bloķēšanas pogu uz priekšu.

4. Šasijas atlocīšana — skatiet 16. lapu.

8. Izmantojot Britax Go Big ar zīdaiņu autokrēslu

8.1 Zīdaiņu autokrēsla adaptera piestiprināšana

Bērnu ratiņus BRITAX GO BIG var izmantot kā ceļošanas sistēmu kopā ar tālāk aprakstītajām Britax Rōmer zīdaiņu pārveidēšanas iekārtām:

- BABY-SAFE plus
- BABY-SAFE plus II
- BABY-SAFE plus SHR II
- BABY-SAFE iSize
- Britax PRIMO

Zīdaiņu autokrēslu/kulbiņu uz saliekamajiem bērnu ratiņiem drīkst izmantot tikai vērstu uz aizmuguri. Izmantojot to kā ceļošanas sistēmu, lūdzu, ievērojiet zīdaiņu autokrēslu vai kulbiņu lietošanas norādījumus.

Nukreipta j tēvus

1. Nuspauskite abiejose rankenos pusēse esančius važiuklēs sulenkimo svirties mygtukus (1) ir jū neatleisdami važiuklēs sulenkimo svirtj traukite j save (2).

2. Rankenā stumdami j priekj, sulenkite važiukle.

3. Nuspausdami fiksavimo mygtukā, aktyvuokite transportavimo fiksatoriū.

4. Važiuklēs atlenkimas — žr. 16 psl.

8. „Britax Go Big” naudojimas su kūdikių kėdute

8.1 Kūdikių kėdutės adapterio tvirtinimas

BRITAX GO BIG kaip kelioninę sistemą galima naudoti su šiomis „Britax Rōmer” kūdikių kėdūtėmis:

- „BABY-SAFE plus”
- „BABY-SAFE plus II”
- „BABY-SAFE plus SHR II”
- „BABY-SAFE iSize”
- „Britax PRIMO”

Kūdikių kėdute sportiniame vežimėlyje galima naudoti nukreiptą j galinę pusę. Kai naudojate kaip kelioninę sistemą, laikykitės kūdikių kėdutės instrukcijų.

Kasutamaks káru BRITAX GO BIG reisisemiseks mis tahes Britax Baby Safe imikuistmega peate kõigepealt kinnitada kaasasolevad A-adapterid raami külge. Kinnitage adapterid nii, et vabastusnupud jäävad üksteise vastu. Veenduge, et adapterite kinnitusseadmed oleksid kinnitatud vankiraraami külge, seejärel kinnitage imikuiste Baby Safe adapterite külge.

ETTEVAATUST! Raamile kinnitatakse turvahällid ei asenda hällidega voodit. Kui laps soovib magada, tuleb ta panna sobivasse vankrikorvi, hälli või voodisse.

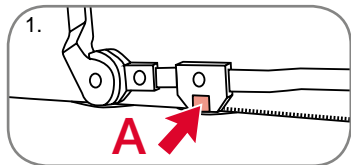

8.2 Kanga eemaldamine ja uuesti kinnitamine

Katte eemaldamine

1. Vajutage sulgurit **A**, et kate eemaldada.
2. Eemaldage kuppel istmeraamilt, avades piki kupli serva paikneva tõmbeluku.

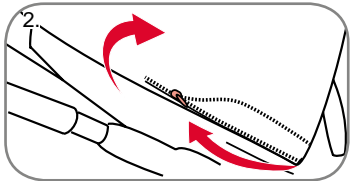

Lai izmantotu BRITAX GO BIG kā saliekamos bērnu ratiņus ar jebkuru Britax Baby Safe Infant Carrier, jums vispirms jāuzstāda pievienotie A adapteri pie šasijas. Pievienojiet adapterus tā, lai atvēršanas pogas būtu novietotas viena pret otru. Pārliecinieties, ka adapteru stiprinājuma elementi ir savienoti ar šasiju; pēc tam ievietojiet Baby Safe Infant Carrier adapteros līdz dzirdat klikšķi.

UZMANĪBU! Sēdekļiem, kas tiek lietoti kopā ar šasiju, šis pārvietašanās līdzeklis neaizstāj bērna gultiņu vai gultu. Ja bērnam jāguļ, viņš jānovieto piemērotos ratiņos, bērna gultiņā vai gultā.

8.2 Auduma noņemšana un piestiprināšana

Pārsega noņemšana

1. Nospiediet **A** fiksatoru, lai noņemtu pārsegu.
2. Noņemiet pārsegu no sēdekļa rāmja, atverot rāvējslēdzēju gar pārsega malu.

Norēdami BRITAX GO BIG naudoti kaip kelioninę sistemą su bet kokia „Britax Babysafe“ kūdikio kėdutė, pirmiausia turite prie rėmo pritvirtinti pridėtus A adapterius. Pritvirtinkite adapterius, kai atleidimo mygtukai yra vienas priešais kitą. Užtikrinkite, kad adapterių tvirtinimo įtaisai būtų pritvirtinti prie rėmo, tada užfiksukite „Baby Safe“ kūdikio kėdutę prie adapterių.

DĖMESIO! Kai automobiliu kėdutė naudojama kartu su važiuko, ši transporto priemonė nepakeičia lopšio arba lovos. Jei jūsų vaikas nori miego, paguldykite jį į tinkamą vaikišką vežimėlį, lopšį ar lovą.

8.2 Audinio nuėmimas ir pakartotinis uždėjimas

Gaubto nuėmimas

1. Paspauskite griebtuvą **A**, kad nuimtumėte gaubtą.
2. Atitraukdami ant gaubto krašto esantį užtrauktuką, nuimkite gaubtą nuo kėdutės rėmo.

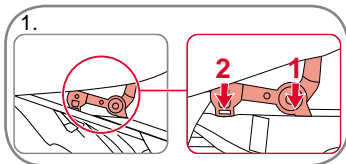

Katte uuesti kinnitamine

1. Vajutage pandla liugurid mõlemal kätte küljel külgraamide pandla kinnitusdetailidesse.
2. Veenduge, et need paika klõpsataksid.
3. Kinnitage kate tõmblukuga istmeosa seljatoele.

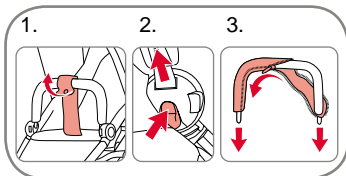
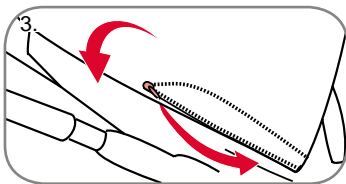

Istmekatte eemaldamine

1. Vabastage vöörihm.
2. Eemaldage pörkeraud.
3. Avage tõmblukk ja tõmmake pörkeraud kate ära.

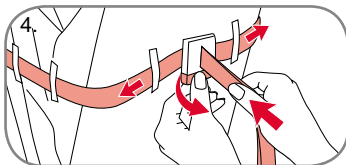

4. Lõdvendage seljatoe nurka reguleerivaid rihtm.

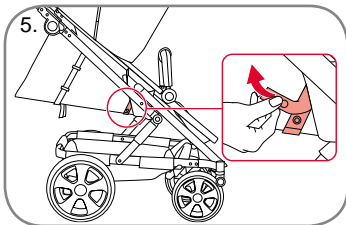

5. Avage istme tagakülgedel raami küljele kinnitatud rihtm.

Pärsega piestiprinášana

1. Iespiediet uz sprádzes sánu katrá pärsega pusé sprádzes piederumos sánu rámjos.
2. Párliecinieties, ka tie ar klikški fikséjas vietá.
3. Nofikséjiet pärsega párvalku pie sédekļa atzveltnes ar rávējislédzēju.

Sédekļa párvalka noņemšana

1. Atbrívojiet kájstarpes síksnu.
2. Noņemiet drošības barjeru.
3. Atveriet rávējislédzēju un noņemiet drošības barjeras párvalku.

4. Atlaidiet vajģgak síksnas, lai noregulētu atzveltnes lenģi.

5. Atveriet síksnas, kas ir piestiprinátas pie rámjá sána — uz sédekļa aizmugures.

Pakartotinis gaubto tvirtinimas

1. Abieiose gaubto pusése esančius sagties šliaužiklius įspauskite į ant šoninių rėmų esančius sagčių fiksatorius.
2. Įsitinkinkite, kad jie spragteli ir užsifiksuoja.
3. Užtrauktuku prisekite gaubto uždangalą prie kėdutės komplekto atlošo.

Kėdutės uždangalo nuėmimas

1. Atleiskite tarpkojo diržą.
2. Nuimkite atraminę rankeną.
3. Atsekite užtrauktuką ir nuimkite atraminės rankenos uždangalą.

4. Atlaisvinkite diržus, kuriais reguliuojamas atlošo kampas.

5. Atsekite diržus, pritvirtintus prie rėmo šonų — užpakalinėje kėdutės pusėje.

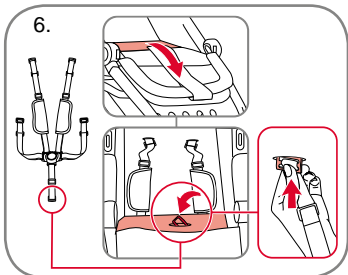

EE Kasutusjuhised

6. Tõstke iste üles ja pange vöörihm läbi istme tekstiili.
7. Eemaldage turvavöö samamoodi, nagu turvavöö kõrguse reguleerimiseks. Vt lk 23.
8. Kallutage turvavöö plastist kinnituskambri nii, et need läheksid läbi seljatoeplaadi rihmaava.
9. Vabastage turvavöö õlarihmad ja vöörihmad, viies rihma ja kinnituskambri läbi seljatoeplaadi rihmaavade.

Rihma kinnituskambri peale liigub seljatoeplaadi ja tekstiili vahelise ava kaudu.

HOIATUS! Kasutage alati rihamüsteemi.

OLULINE! Turvavöö paigaldamisel/eemaldamisel on oluline, et selle osad ei jääks väikeste laste käeulatusse, kuna need osad on väikesed ja esineb lämbumisoht.

10. Tõmmake iste/tagumine plaat välja.
11. Avage takjakinnitused ja tõmblukk, mis materjali külgrambi ja jalatoe ümber kinni hoiavad.
12. Tõstke kattekangas pealt ära.

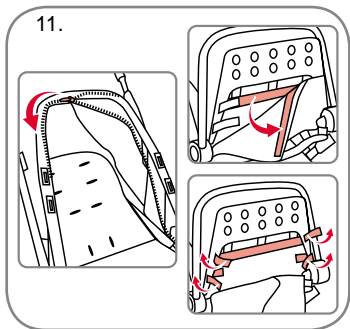
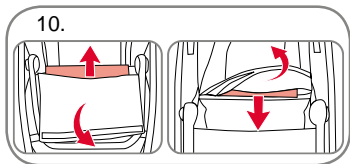

LV Norādījumi lietotājam

6. Paceliet sēdekli un izvelciet stiprinājuma kājstarpes siksnu cauri sēdekļa audumam.
7. Noņemiet stiprinājumu tāpat, kā jūs regulētu stiprinājuma augstumu. Skatiet 23. lapu.
8. Sasveriet plastmasas stiprinājuma fiksācijas skrūves tā, lai tās iet cauri stiprinājuma atverei atzveltnes pamatnē.
9. Atbrīvojiet stiprinājuma plecu siksnas un stiprinājuma vidukļa siksnas, velkot siksnu un fiksācijas skrūvi cauri stiprinājuma atverēm atzveltnes pamatnē.

Stiprinājuma fiksācijas skrūvei var piekļūt vietā starp atzveltnes pamatni un audumu.

BRĪDINĀJUMS! Vienmēr lietojiet aizsardzības sistēmu.

SVARĪGI! Ja stiprinājums ir piestiprināts/noņemts, svarīgi, lai daļas atrodas maziem bērniem nepieejamā vietā, jo šīs daļas ir mazas un pastāv nosmakšanas risks.

10. Izvelciet sēdekļa/aizmugures pamatni.
11. Atveriet līplentes un rāvējslēdzēju, kas nostiprina materiālu ap sānu rāmi un kāju balstu.
12. Noņemiet auduma pārklāju.

LT Naudojimo instrukcija

6. Pakelkite kėdutę ir pro jos audinį prakiškite diržų komplekto tarpkojo diržą.
7. Nuimkite diržų komplektą (taip, kaip reguliuodami jo aukštį). Žr. 23 psl.
8. Plastikinius diržų komplekto laikiklio gnybtus pakreipkite taip, kad jį būtų galima prakišti pro diržams skirtą skylę atlošo korpuse.
9. Atleiskite diržų komplekto pečių ir juosmens diržus, diržą bei laikiklio gnybtą prakišdami pro atlošo korpuse esančias diržams skirtas skylės.

Prie diržų komplekto laikiklio gnybto galima prieti tarp atlošo plokštės ir audinio.

ĮSPĖJIMAS! Visada naudokite saugos sistemą.

SVARBI INFORMACIJA! Kai diržai uždėti / nuimti, svarbu dalis laikyti mažiems vaikams nepasiekiamoje vietoje — šios dalys yra mažos, todėl kyla pavojus jomis užspringti.

10. Ištraukite kėdutę / užpakalinę plokštę.
11. Atsekite lipdukus ir užtrauktuką, kuriais užsegta aplink šoninį rėmą ir pėdų atramą esanti medžiaga.
12. Nukelkite uždangalo audinį.

Istmekatte uesti kinnitamine

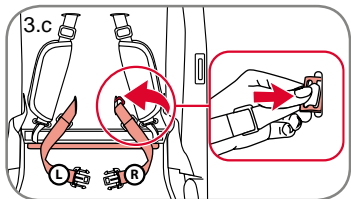
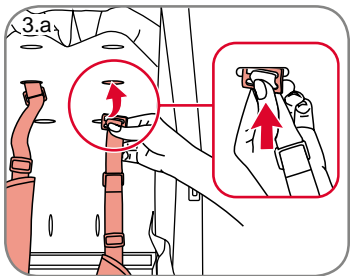
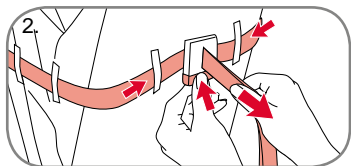

1. Sisestage seljatoeplaadil lahtisel kangal olevale seljatoele.
2. Kinnitage seljatoe rihmad uesti, enne kui kanga tõmblukuga raamile kinnitate. Sisestage rihmad, mis reguleerivad seljatoe ja tagaküljel asuva pandla vahelist nurka.

3. Kinnitage turvavöö uesti, järgides leheküljel 29 turvavöö eemaldamiseks toodud samme vastupidises järjekorras.

- a. Sisestage õlarihm koos turvavöö kinnitusklambriga läbi nõõpaugu seljatoe mis tahes valitud kõrgusel. Lükake klamber täielikult läbi seljatoeplaadi.
- b. Tõmmake õlarihma, et veenduda, et turvavöö kinnitusklamber on 90 kraadi võrra pööratud, nii et turvavöö on kindlalt kinni.

- c. Pange turvavöö rihmad seljatoeplaadil õigesse asendisse. Viige vöörihm koos turvavöö kinnitusklambriga läbi seljatoe alaosas paikneva ava. Lükake klamber täielikult läbi seljatoeplaadi. Tõmmake rihmu tugevalt, et veenduda, et need on paika lukustunud.

Sidekõla apsega piestiprināšana

1. Ielieciet atzveltnes pamatni atzveltnē uz vajīga auduma.
2. Piestipriniet atzveltnes siksnas pirms auduma aizvēšanas ar rāvējslēdzēju pie rāmja. Ievietojiet siksnas, kas regulē atzveltnes leņķi, aizmugures sprādzē.

3. Atkārtoti piestipriniet stiprinājumu, pretējā secībā izpildot 29. lapā norādītās darbības — stiprinājuma noņemšana.

- a. Ievietojiet plecu siksnu, tostarp siksnas fiksācijas skrūvi, cauri pogas atverei jebkurā atzveltnes augstumā — izvelciet skrūvi pilnībā cauri atzveltnes pamatnei.
- b. Pavelciet plecu siksnu, lai pārliecinātos, ka stiprinājuma fiksācijas skrūve ir pagriezta par 90 grādiem tā, lai stiprinājums ir droši piesprādzēts.
- c. Piestipriniet vidukļa siksnas to pozīcijā uz atzveltnes pamatnes. Ievietojiet vidukļa siksnu, tostarp stiprinājuma fiksācijas skrūvi, caur atveri atzveltnes apakšējā galā. Izspiediet skrūvi pilnībā cauri atzveltnes pamatnei. Stingri pavelciet siksnas, lai pārliecinātos, ka tās ir nofiksētas savā vietā.

Pakartotinis kēdūtēs uždangalo uždėjimas

1. Į laisvą atlošo audinį įkiškite atlošo korpusą.
2. Prieš užtrauktuku užsegdami rėmo audinį, vėl pritvirtinkite atlošo diržus. Diržus, kuriais reguliuojamas atlošo kampas, įkiškite į užpakalinę sagtį.
3. Vėl pritvirtinkite diržų komplektą (atvirkštine tvarka vykdydami veiksmus, nurodytus 29 psl. — kaip nuimti diržų komplektą).
 - a. Pečių diržą ir diržų komplekto laikiklio gnybtą prakiškite pro bet kuriamę pasirinktame atlošo aukštyje esančią skylę — gnybtą kiškite iki galo pro atlošo korpusą.
 - b. Truktelėkite pečių diržą, kad įsitikintumėte, jog diržų komplekto laikiklio gnybtas pasuktas 90 laipsnių kampū, t. y., diržų komplektas tvirtai užfiksuotas.
 - c. Juosmens diržus vėl pritvirtinkite jų padėtyje ant atlošo korpuso. Juosmens diržą ir diržų komplekto laikiklio gnybtą prakiškite pro atlošo apačioje esančią skylę. Iki galo pro atlošo korpusą prakiškite gnybtą. Tvirtai diržus patraukite, kad įsitikintumėte, kad jie užfiksuoti.

EE

Kasutusjuhised

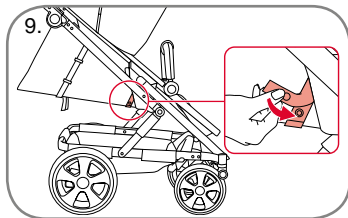
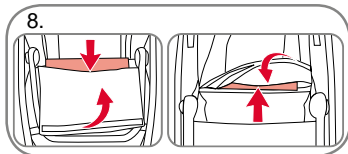
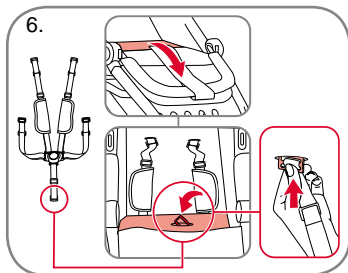
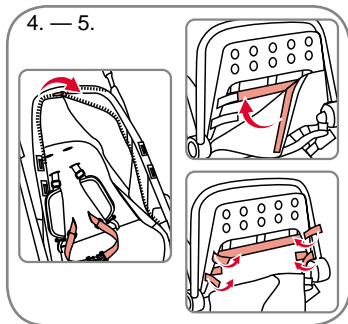

- Kinnitage istme tekstiilid uuesti raamile, kasutades piki raami külge paiknevat tõmblukku.
- Kinnitage jalatoe kangas uuesti jalatoele, kasutades jalatoe all paiknevaid takjakinnetusi.

- Sisestage istmeplaat.
- Kinnitage turvavöö vöörihm istmele.

- Voltige istme põhjas paiknev takjakinnetus tagasi.
- Kinnitage rihm istme all D-rõngastesse, mis asuvad istme küljel.

LV

Norādījumi lietotājam

- Piestipriniet sēdekļa audumu pie rāmja, izmantojot rāvējslēdzēju rāmja malā.
- Piestipriniet kāju balsta audumu pie kāju balsta, izmantojot līplentes zem kāju balsta.

- Sēdekļa pamatnes ievietošana.
- Ievietojiet kājstarpes stiprinājuma siksnu pie sēdekļa.

- Atlokiet atpakaļ līplenti pie pamatnes zem sēdekļa.
- Piestipriniet siksnu zem sēdekļa pie D veida gredzeniem sēdekļa sānā.

LT

Naudojimo instrukcija

- Ant rēmo šono esančiu užtrauktuku vėl prie rėmo prisekite kėdutės audinius.
- Po pėdų atramos esančiais lipdukais vėl prie pėdų atramos prisekite jos audinį.

- Išstatykite kėdutės korpusą.
- Prie kėdutės pritvirtinkite diržų komplektą tarpkojo diržą.

- Atplėškite po kėdute esantį lipduką.
- Po kėdute esantį diržą prisekite prie kėdutės šone esančių D formos žiedų.

OLULINE! Veenduge enne kasutamist, et külgrihmad oleksid õigesti istme all paiknevatesse D-rõngastesse kinnitatud.

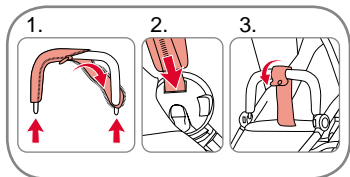

10. Pange kate tagasi pörkerauale ja kinnitage pörkeraud uuesti istme külge.

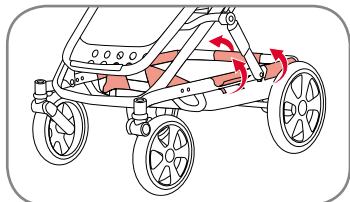

Korvi kanga eemaldamine

Eemaldage kõik korvi kangast hoidvad takjakinnitused.

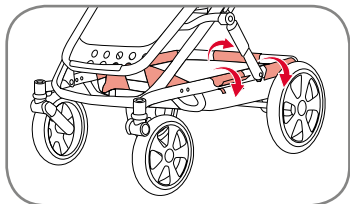

Korvi kanga uuesti kinnitamine

Kinnitage kõik korvi kangast hoidvad takjakinnitused.

SVARĪGI! Pirms lietošanas pārlicinieties, ka sānu siksnas ir pareizi pievienotas pie D veida gredzeniem zem sēdekļa.

10. Novietojiet vāku atpakaļ uz drošības barjeras un piestipriniet barjeru pie sēdekļa.

Groza auduma noņemšana

Noņemiet visas līplentes, kas notur groza audumu.

Groza auduma piestiprināšana

Piestipriniet visas līplentes, kas notur groza audumu.

SVARBI INFORMACIJA! Prieš naudodami įsitinkinkite, kad šoniniai diržai tinkamai prisegti prie po kėdute esančių D formos žiedų.

10. Ant atraminės rankenos vėl uždėkite uždangalą, ir atraminę rankeną vėl pritvirtinkite prie kėdutės.

Krepšelio audinio nuėmimas

Atsekite visus krepšelio audinį laikančius lipdukus.

Krepšelio audinio pakartotinis uždėjimas

Užsekite visus krepšelio audinį laikančius lipdukus.

Περιεχόμενα

1. ΣΗΜΑΝΤΙΚΟ: κρατήστε αυτές τις οδηγίες για μελλοντική αναφορά	69
2. Εισαγωγή	69
3. Σημαντικές σημειώσεις ασφαλείας	69
4. Έγκριση	75
5. Φροντίδα του Britax Go BIG σας	78
5.1 Οδηγίες φροντίδας	79
6. Επισκόπηση προϊόντος	81
6.1 Περιγραφή	82
6.2 Τεχνικά στοιχεία	83
7. Πλαίσιο	84
7.1 Ξεδίπλωμα του πλαισίου	84
7.2 Ρύθμιση γωνίας χειρολαβής	84
7.3 Προσάρτηση των πίσω τροχών	85
7.4 Αφαίρεση των οπίσθιων τροχών	85
7.5 Προσάρτηση των εμπρόσθιων τροχών	86
7.6 Αφαίρεση των εμπρόσθιων τροχών	86
7.7 Περιστροφική λειτουργία	86
7.8 Εφαρμογή του φρένου	87
7.9 Καλάθι	87
7.10 Μονάδα καθίσματος	88

Зміст

1. УВАГА: зберігайте ці інструкції для подальшого використання	69
2. Вступ	69
3. Важливі примітки з техніки безпеки	69
4. Дозвіл	75
5. Догляд за візком Britax Go BIG	78
5.1 Указівки з догляду	79
6. Огляд виробу	81
6.1 Опис	82
6.2 Технічні дані	83
7. Шасі	84
7.1 Розкладання шасі	84
7.2 Регулювання кута ручки	84
7.3 Установлення задніх коліс	85
7.4 Зняття задніх коліс	85
7.5 Установлення передніх коліс	86
7.6 Зняття передніх коліс	86
7.7 Функція повертання коліс	86
7.8 Застосування гальма	87
7.9 Кошик для речей	87
7.10 Сидіння	88

Sadržaj

1. VAŽNO: sačuvajte ovo uputstvo za buduću upotrebu	69
2. Uvod	69
3. Važne bezbednosne napomene	69
4. Odobrenje	75
5. Čuvanje Vaših Britax Go BIG kolica	78
5.1 Uputstva za održavanje	79
6. Pregled proizvoda	81
6.1 Opis	82
6.2 Tehničke informacije	83
7. Postolje	84
7.1 Rasklapanje postolja	84
7.2 Podešavanje ugla drške	84
7.3 Postavljanje zadnjih točkova	85
7.4 Skidanje zadnjih točkova	85
7.5 Postavljanje prednjih točkova	86
7.6 Skidanje prednjih točkova	86
7.7 Funkcija okretanja točkova	86
7.8 Korišćenje kočnice	87
7.9 Korpa	87
7.10 Sedište	88

7.11 Προφυλακτήρας	88	7.11 Бампер	88	7.11 Branik	88
7.12 Ρύθμιση της πλάτης και του υποποδίου	89	7.12 Регулювання положення спинки сидіння та підставки для ніг	89	7.12 Podešavanje naslona za leđa i podupirača za noge	89
7.13 Ασφάλιση του παιδιού σας	90	7.13 Пристібання дитини за допомогою ременів безпеки	90	7.13 Vezivanje pojasa detetu	90
7.14 Κουκούλα	92	7.14 Навіс	92	7.14 Prekrivač	92
7.15 Ποδιά μονάδας καθίσματος	92	7.15 Фартух на сидіння	92	7.15 Zaštitni prekrivač sedišta	92
7.16 Δίπλωμα του καροτσιού	93	7.16 Складання візка	93	7.16 Sklapanje kolica	93
8. Χρήση του Britax Go Big με βρεφικό κάθισμα	94	8. Використання візка Britax Go Big із дитячим автокріслом	94	8. Upotreba Britax Go Big kolica sa kengur nosiljkom	94
8.1 Προσάρτηση του προσαρμογέα βρεφικού καθίσματος	94	8.1 Установлення адаптера для дитячого автокрісла	94	8.1 Postavljanje adaptera kengur nosiljke	94
8.2 Αφαίρεση και επανατοποθέτηση υφασμάτων	95	8.2 Зняття та прикріплення чохла	95	8.2 Skidanje ili ponovno postavljanje materijala	95

1. ΣΗΜΑΝΤΙΚΟ: κρατήστε αυτές τις οδηγίες για μελλοντική αναφορά

Εάν δεν ακολουθήσετε αυτές τις οδηγίες, μπορεί να τεθεί σε κίνδυνο η ασφάλεια του παιδιού σας. Είναι σημαντικό οποιοσδήποτε χρησιμοποιεί αυτό το καροτσάκι και τα εξαρτήματά του να είναι εξοικειωμένος με τη λειτουργία του, ακόμα κι αν πρόκειται να χρησιμοποιήσει το καροτσάκι για σύντομο διάστημα. Προφανώς οι οδηγίες αυτές δεν είναι δυνατό να εξαλείψουν κάθε πιθανό κίνδυνο κατά τη χρήση του καροτσιού. Η ευθύνη για την ασφάλεια του παιδιού σας είναι βεβαίως δική σας. Αν υπάρχει οποιαδήποτε ασάφεια, επικοινωνήστε με το κατάστημα λιανικής από το οποίο αγοράσατε το καροτσάκι.

2. Εισαγωγή

Σας ευχαριστούμε που επιλέξατε το BRITAX GO BIG. Χαίρομαστε που το BRITAX GO BIG σας θα συνοδέψει το παιδί σας με ασφάλεια στα πρώτα χρόνια της ζωής του. Εάν έχετε περαιτέρω ερωτήσεις αναφορικά με τη χρήση του BRITAX GO BIG ή τα εξαρτήματά του, ρωτήστε μας. Ο οδηγός αυτός είναι μεταφρασμένος από την αγγλική γλώσσα. Σε περίπτωση αμφιβολιών σε οποιαδήποτε άλλη γλώσσα στον παρόντα οδηγό, υπερισχύει η αγγλική του έκδοση.

3. Σημαντικές σημειώσεις ασφαλείας

ΣΗΜΑΝΤΙΚΟ: Διαβάστε προσεκτικά τις οδηγίες πριν από τη χρήση και φυλάξτε τις για μελλοντική αναφορά.

ΠΡΟΕΙΔΟΠΟΙΗΣΗ! Μην αφήνετε το παιδί σας να παίζει με αυτό το προϊόν.

ΠΡΟΕΙΔΟΠΟΙΗΣΗ! Το προϊόν ενδέχεται να περιέχει σακουλάκι με αφυγραντικούς κόκκους πυριτίου. Μην το φάτε, πετάξτε το.

1. УВАГА: зберігайте ці інструкції для подальшого використання

У разі недотримання цих інструкцій безпека вашої дитини може опинитися під загрозою. Надзвичайно важливо, щоб кожен, хто використовує цей дитячий візок і приладдя до нього навіть протягом короткого проміжку часу, був ознайомлений із принципом його дії. Очевидно, що ці інструкції не можуть виключити всі можливі ризики, які виникають під час використання цього візка. Звісно, саме ви залишаєтесь відповідальними за безпеку своєї дитини. Якщо виникнуть запитання, зверніться до працівників магазину, у якому ви придбали цей дитячий візок.

2. Вступ

Дякуємо, що вибрали дитячий візок BRITAX GO BIG. Дитячий візок BRITAX GO BIG безпечно супроводжуватиме вашу дитину протягом перших років її життя. Якщо у вас виникнуть подальші питання щодо використання візка моделі BRITAX GO BIG або приладдя до нього, звертайтеся до нашої компанії. Цей посібник користувача перекладено з англійської мови. Якщо виникають сумніви стосовно інструкцій цього посібника будь-якою мовою, пріоритет має саме англійська версія.

3. Важливі примітки з техніки безпеки

УВАГА! Перед експлуатацією уважно прочитайте інструкції та збережіть їх для подальшого використання.

ПОПЕРЕДЖЕННЯ! Не дозволяйте дитині гратися з цим виробом.

ПОПЕРЕДЖЕННЯ! Виріб може містити пакетики із вологопоглинальним силікагелем. Не ковтайте його. Утилізуйте.

1. VAŽNO: sačuvajte ovo uputstvo za buduću upotrebu

Ako ne sledite ova uputstva, bezbednost Vašeg deteta može biti ugrožena. Važno je da sve osobe koje koriste ova kolica i njihove dodatke budu upoznate sa načinom upotrebe, čak i ako će kratko koristiti kolica. Ova uputstva očigledno ne mogu otkloniti sve moguće rizike prilikom upotrebe kolica. Naravno, vi ste odgovorni za bezbednost svog deteta. Ako ima bilo kakvih nejasnoća, obratite se prodavnici u kojoj ste kupili kolica.

2. Uvod

Zahvaljujemo se što ste izabrali BRITAX GO BIG. Drago nam je što će BRITAX GO BIG bezbedno pratiti Vaše dete tokom prvih godina njegovog ili njenog života. Ako imate dodatnih pitanja u vezi sa korišćenjem BRITAX GO BIG kolica ili dodatne opreme, slobodno nas kontaktirajte. Ovo uputstvo za korišćenje je prevod sa engleskog jezika. U slučaju da imate bilo kakve sumnje na nekom drugom jeziku koji je korišćen u ovom uputstvu za upotrebu, engleska verzija je primarna.

3. Važne bezbednosne napomene

VAŽNO: Pažljivo pročitajte ovo uputstvo pre upotrebe i sačuvajte ga za dalje korišćenje.

UPOZORENJE! Nemojte dozvoliti detetu da se igra ovim proizvodom.

UPOZORENJE! Proizvod može da sadrži kesicu sa silicijumskih gelom za isušivanje. Nemojte je pojesti, bacite je.

Εάν δεν ακολουθήσετε αυτές τις οδηγίες, μπορεί να τεθεί σε κίνδυνο η ασφάλεια του παιδιού σας. Είναι σημαντικό οποιοσδήποτε χρησιμοποιεί αυτό το καροτσάκι και τα εξαρτήματά του να είναι εξοικειωμένος με τη λειτουργία του, ακόμα κι αν πρόκειται να χρησιμοποιήσει το καροτσάκι για σύντομο διάστημα. Προφανώς οι οδηγίες αυτές δεν είναι δυνατό να εξαλείψουν κάθε πιθανό κίνδυνο κατά τη χρήση του καροτσιού. Η ευθύνη για την ασφάλεια του παιδιού σας είναι βεβαίως δική σας. Εάν έχετε οποιοσδήποτε ερωτήσεις σχετικά με τη χρήση ή χρειάζεστε περισσότερες πληροφορίες, παρακαλείστε να επικοινωνήσετε με τον πωλητή σας.

Προτού χρησιμοποιήσετε το BRITAX GO BIG σε συνδυασμό με το ΚΑΡΟΤΣΙ BRITAX GO ή το ΜΑΛΑΚΟ ΠΟΡΤ ΜΠΕΜΠΕ BRITAX GO BIG πρέπει να διαβάσετε και τις οδηγίες που συνοδεύουν το ΚΑΡΟΤΣΙ BRITAX GO ή το ΜΑΛΑΚΟ ΠΟΡΤ ΜΠΕΜΠΕ BRITAX GO BIG.

Εάν το καροτσάκι σας πρόκειται να χρησιμοποιηθεί από άλλα άτομα μη εξοικειωμένα με αυτό (όπως οι γονείς σας), οπωσδήποτε καταρτίστε τα στη χρήση του καροτσιού / συστήματος μεταφοράς.

Η ασφάλεια του παιδιού σας μπορεί να κινδυνεύσει εάν δεν ακολουθήσετε τις οδηγίες αυτές.

Μη χρησιμοποιείτε εξαρτήματα που δεν έχουν εγκριθεί από την Britax για χρήση με το BRITAX GO BIG. Αυτό οδηγεί σε ακύρωση της εγγύησης και μπορεί να προκαλέσει ζημιά στο προϊόν σας.

Χρησιμοποιείτε μόνο αυθεντικά ανταλλακτικά παρεχόμενα ή συνιστώμενα από την Britax με το BRITAX GO BIG.

ΣΗΜΑΝΤΙΚΟ! Οι ελαστικοί τροχοί ενδέχεται να αφήσουν ίχνη σε έδαφος από PVC. Παρακαλείστε να αποφεύγετε την επαφή των τροχών με τέτοια επιφάνεια.

ΠΡΟΕΙΔΟΠΟΙΗΣΗ! Το BRITAX GO BIG είναι κατάλληλο για νεογέννητα / 0 μηνών έως 17 κλών ή 3 ετών.

У разі недотримання цих інструкцій безпека вашої дитини може опинитися під загрозою. Надзвичайно важливо, щоб кожен, хто використовує цей дитячий візок і приладдя до нього навіть протягом короткого проміжку часу, був ознайомлений із принципом його дії. Очевидно, що ці інструкції не можуть виключити всі можливі ризики, які виникають під час використання цього візка. Звісно, саме ви залишаєтесь відповідальними за безпеку своєї дитини. Якщо у вас виникнуть додаткові запитання щодо його використання або знадобиться детальніша інформація, зверніться до продавця.

Перед використанням візка BRITAX GO BIG разом із люлькою для коляски BRITAX GO PRAMBODY або м'яким переносним ліжечком BRITAX GO BIG SOFT CARRYCOT також необхідно прочитати інструкції, що стосуються виробу BRITAX GO PRAMBODY або BRITAX GO BIG SOFT CARRYCOT.

Якщо вашим візком або люлькою користуватимуться інші люди, незнайомі з його особливостями (наприклад, бабуся або дідусь), обов'язково покажіть їм, як правильно поводитися з візком/системою для подорожей. Безпека вашої дитини може бути під загрозою, якщо ви не дотримуетесь цих інструкцій.

Не використовуйте з візком моделі BRITAX GO BIG жодні приладдя, якщо їх не схвалено компанією Britax. Це може призвести до пошкодження візка, а гарантія на нього в цьому випадку стає недійсною.

З візком BRITAX GO BIG можна використовувати лише оригінальні запасні частини, які постачаються компанією Britax або рекомендовані нею для використання з цією моделлю.

УВАГА! Гумові шини можуть залишати плями на покритті підлоги з ПВХ. Уникайте контакту шин із такими поверхнями.

ПОПЕРЕДЖЕННЯ! Візок BRITAX GO BIG призначений для дітей від народження / 0 місяців до 3 років або до досягнення ними ваги 17 кг.

Ako ne sledite ova uputstva, bezbednost Vašeg deteta može biti ugrožena. Važno je da sve osobe koje koriste ova kolica i njihove dodatke budu upoznate sa načinom upotrebe, čak i ako će kratko koristiti kolica. Ova uputstva očigledno ne mogu otkloniti sve moguće rizike prilikom upotrebe kolica. Naravno, vi ste odgovorni za bezbednost svog deteta. Ako imate bilo kakva pitanja koja se odnose na upotrebu ili želite više informacija, slobodno se obratite svom prodavcu.

Pre upotrebe kolica BRITAX GO BIG u kombinaciji sa nosiljkom BRITAX GO ili mekom nosiljkom BRITAX GO BIG, morate pročitati uputstva koja se odnose na nosiljku BRITAX GO ili meku nosiljku BRITAX GO BIG.

Ako će kolica ili nosiljku koristiti druga lica koja ih ranije nisu koristila (kao što su babe i dede), uvek im pokažite kako da koriste kolica/set.

Ako ne sledite ova uputstva, bezbednost Vašeg deteta može biti ugrožena.

Nemojte koristiti dodatnu opremu sa BRITAX GO BIG kolicima ako je nije odobrio Britax. To poništava Vašu garanciju i može izazvati oštećenje proizvoda.

Sa BRITAX GO BIG kolicima koristite samo one rezervne delove koje isporučuje ili preporučuje Britax.

VAŽNO! Gumeni točkovi mogu ostaviti mrlje u kontaktu sa PVC podnim oblogama. Izbegavajte stavljanje točkova na ovakvu površinu.

UPOZORENJE! BRITAX GO BIG kolica pogodna su za decu od rođenja / 0 meseci do težine od 17 kg ili 3 godine starosti.

ΠΡΟΕΙΔΟΠΟΙΗΣΗ! Αυτό το προϊόν δεν είναι κατάλληλο:

- Για χρήση ως υποκατάστατο κρεβατιού ή κούνιας.
- Για τρέξιμο ή τροχοδρόμηση.
- Για τη μεταφορά περισσότερων του ενός παιδιών.
- Για επαγγελματική χρήση.
- Ως σύστημα ταξιδιού σε συνδυασμό με διαφορετικά βρεφικά καθίσματα από αυτά που αναφέρονται στις παρούσες οδηγίες χρήσης.

ΠΡΟΕΙΔΟΠΟΙΗΣΗ! Πριν από τη χρήση βεβαιωθείτε ότι όλα τα συστήματα ασφάλισης έχουν κουμπώσει.

ΠΡΟΕΙΔΟΠΟΙΗΣΗ! Όταν κουβαλάτε το καροτσάκι, βεβαιωθείτε ότι δεν ανοίγετε ακούσια την κλειδαριά ασφαλείας.

ΠΡΟΕΙΔΟΠΟΙΗΣΗ! Όταν διπλώνετε το πλαίσιο του καροτσιού, προσέχετε ώστε να μην πιάνετε εσείς ή άλλα άτομα.

ΠΡΟΕΙΔΟΠΟΙΗΣΗ! Ποτέ μη διπλώνετε το καροτσάκι όταν σε αυτό κάθεται παιδί.

ΠΡΟΕΙΔΟΠΟΙΗΣΗ! Προς αποφυγή τραυματισμών βεβαιωθείτε ότι το παιδί σας είναι σε απόσταση όταν διπλώνετε και ξεδιπλώνετε το προϊόν αυτό.

ПОПЕРЕДЖЕННЯ! Цей виріб не придатний:

- Як заміна ліжку або колиски.
- Для бігу або катання на роликах.
- Для перевезення більш ніж однієї дитини.
- Для комерційного використання.
- Для використання як системи для подорожей з установленим дитячим автокріслом, яке не згадується в цій інструкції.

ПОПЕРЕДЖЕННЯ! Перед використанням переконайтеся, що всі фіксатори спрацювали.

ПОПЕРЕДЖЕННЯ! Під час перевезення коляски переконайтеся, що ви не відкрили ненароком замок безпеки.

ПОПЕРЕДЖЕННЯ! Складаючи раму коляски, переконайтеся, що ви нікого не защемите.

ПОПЕРЕДЖЕННЯ! Ніколи не складайте коляску, якщо в ній сидить дитина.

ПОПЕРЕДЖЕННЯ! Щоб запобігти травмуванню під час розкладання або складання візка, переконайтеся, що поряд немає дитини.

UPOZORENJE! Ovaj proizvod nije predviđen:

- Kao zamena za krevet ili nosiljku.
- Za trčanje ili klizanje.
- Za prevoz više od jednog deteta.
- Za komercijalnu upotrebu.
- Kao set u kombinaciji sa kengur nosiljkama koje nisu navedene u ovom priručniku.

UPOZORENJE! Proverite da li su svi sistemi za zaključavanje zaključani pre korišćenja.

UPOZORENJE! Kada nosite kolica, vodite računa da ne otvorite greškom sistem za zaključavanje.

UPOZORENJE! Kada sklapate ram kolica, vodite računa da se ne povredite i da ne povredite druge.

UPOZORENJE! Nikada nemojte sklapati kolica dok u njima sedi dete.

UPOZORENJE! Da biste izbegli povrede, držite dete dalje od proizvoda dok ga sklapate ili rasklapate.

ΠΡΟΕΙΔΟΠΟΙΗΣΗ! Χρησιμοποιείτε πάντοτε το σύστημα συγκράτησης στο καροτσάκι.

ΠΡΟΕΙΔΟΠΟΙΗΣΗ! Βεβαιωθείτε πριν από τη χρήση ότι το πορτ-μπεμπέ ή η μονάδα καθίσματος ή οι διατάξεις προσάρτησης καθίσματος αυτοκινήτου έχουν ασφαλιστεί σωστά.

ΠΡΟΕΙΔΟΠΟΙΗΣΗ! Μην αφήνετε ποτέ το παιδί σας ανεπίβλεπτο.

ΠΡΟΕΙΔΟΠΟΙΗΣΗ! Μην αφήνετε άλλα παιδιά να παίζουν κοντά στο καρότσι χωρίς επιτήρηση.

ΠΡΟΕΙΔΟΠΟΙΗΣΗ! Μην χρησιμοποιείτε ποτέ το καρότσι αν οποιοδήποτε τμήμα του λείπει, είναι σπασμένο ή σχισμένο.

ΠΡΟΕΙΔΟΠΟΙΗΣΗ! Ελέγχετε τακτικά το καρότσι για ζημιές και φθορές.

ΠΡΟΕΙΔΟΠΟΙΗΣΗ! Ενεργοποιείτε πάντα το φρένο όταν σταθμεύετε το καροτσάκι, προτού τοποθετήσετε το παιδί σας σε αυτό ή το αφαιρέσετε από αυτό.

ΠΡΟΕΙΔΟΠΟΙΗΣΗ! Όταν πραγματοποιείτε ρυθμίσεις, προσέχετε το παιδί σας να μη βάζει τα χέρια του σε κινούμενα μέρη.

ΠΡΟΕΙΔΟΠΟΙΗΣΗ! Κάθε φορτίο προσαρτημένο στη χειρολαβή και/ή στην πλάτη του καθίσματος και/ή στις πλευρές του οχήματος θα επηρεάσει τη σταθερότητά του.

ΠΟΠЕРЕДЖЕННЯ! Обов'язково використовуйте систему фіксації у візку.

ΠΟΠЕРЕДЖЕННЯ! Перед використанням перевіряйте, чи правильно закріплено люльку, сидіння чи автокрісло.

ΠΟΠЕРЕДЖЕННЯ! Не залишайте дитину без нагляду.

ΠΟΠЕРЕДЖЕННЯ! Не дозволяйте іншим дітям гратися без нагляду поряд із візком.

ΠΟΠЕРЕДЖЕННЯ! Заборонено використовувати візок, якщо деякі деталі відсутні, зношені або пошкоджені.

ΠΟΠЕРЕДЖЕННЯ! Регулярно перевіряйте візок на наявність пошкоджень або ознак зношування.

ΠΟΠЕРЕДЖЕННЯ! Коли зупиняєте коляску та перш ніж посадити або забрати з неї дитину, натискайте на гальма.

ΠΟΠЕРЕДЖЕННЯ! Під час налаштування візка переконайтеся, що дитина не може дотягнутися до рухомих деталей.

ΠΟΠЕРЕДЖЕННЯ! Будь-які додаткові навантаження на ручку та/або спинку сидіння та/або боки візка впливають на його стійкість.

UPOZORENJE! Uvek koristite sistem za vezivanje deteta u kolicima.

UPOZORENJE! Proverite da li su nosiljka ili sedište ili delovi za pričvršćivanje na auto-sedištu pravilno pričvršćeni pre korišćenja.

UPOZORENJE! Nikada ne ostavljajte dete bez nadzora.

UPOZORENJE! Nemojte dozvoljavati drugoj deci da se igraju bez nadzora u blizini kolica.

UPOZORENJE! Nemojte koristiti kolica ukoliko neki delovi nedostaju ili ukoliko su pohabani ili polomljeni.

UPOZORENJE! Redovno proveravajte kolica kako biste videli da li su oštećena ili pohabana.

UPOZORENJE! Kada parkirate kolica, uvek pritisnite kočnicu pre nego što dete stavite u kolica i pre nego što ga uzimate iz kolica.

UPOZORENJE! Kada vršite podešavanja, vodite računa da dete ne dohvati delove koji se pomeraju.

UPOZORENJE! Stavljanje prtljaga na dršku i/ili na zadnji deo naslona i/ili sa strane kolica utiče na njihovu stabilnost.

ΣΗΜΑΝΤΙΚΟ! Οποιοδήποτε φορτίο αναρτηθεί στις θήκες ενδέχεται να επηρεάσει τη σταθερότητα. Μέγιστο φορτίο 300 γρ/θήκη.

ΠΡΟΕΙΔΟΠΟΙΗΣΗ! Προστατεύετε το παιδί σας από το ισχυρό ηλιακό φως. Η κουκούλα δεν προσφέρει πλήρη προστασία από τις επικίνδυνες ακτίνες UV.

ΠΡΟΕΙΔΟΠΟΙΗΣΗ! Εάν χρησιμοποιείτε εναλλακτικές ζώνες σύμφωνα με το EN13210, θα βρείτε σε κάθε πλευρά του καροτσιού συνδέσμους δακτυλίου „D“.

ΠΡΟΕΙΔΟΠΟΙΗΣΗ! Χρησιμοποιείτε πάντοτε σωστά τοποθετημένες και ρυθμισμένες ζώνες στο καρότσι.

ΠΡΟΕΙΔΟΠΟΙΗΣΗ! Χρησιμοποιείτε πάντα τον ιμάντα υπογοαστρίου μαζί με τη ζώνη μέσης.

ΠΡΟΕΙΔΟΠΟΙΗΣΗ! Ρυθμίζετε πάντα εκ νέου τις ζώνες, όταν μεταβάλλετε τη θέση καθίσματος του παιδιού σας.

ΠΡΟΕΙΔΟΠΟΙΗΣΗ! Μη χρησιμοποιείτε ποτέ τον προφυλακτήρα ή την κουκούλα για τη μεταφορά της μονάδας καθίσματος ή του καροτσιού.

ΠΡΟΕΙΔΟΠΟΙΗΣΗ! Χρησιμοποιείτε το καρότσι αυτό για τον αριθμό των παιδιών (1) για τον οποίο σχεδιάστηκε.

ΣΗΜΑΝΤΙΚΟ! Ενεργοποιείτε πάντοτε το φρένο, όταν σταθμεύετε το καροτσάκι. Ελέγχετε πάντα αν το φρένο είναι σωστά ενεργοποιημένο.

УВАГА! Будь-який вантаж, покладений у кишені, може впливати на стійкість виробу. Максимальне навантаження на кишеню становить 300 г.

ПОПЕРЕДЖЕННЯ! Захищайте дитину від сильного сонячного світла! Навіс не дає повного захисту від небезпечних УФ-променів.

ПОПЕРЕДЖЕННЯ! Для можливості використання альтернативних ременів безпеки стандарту EN13210 із кожного боку візка знаходяться кріпильні кільця.

ПОПЕРЕДЖЕННЯ! Обов'язково використовуйте правильно закріплені та відрегульовані ремені безпеки у візку.

ПОПЕРЕДЖЕННЯ! Завжди використовуйте паховий пас разом із пасом на грудях.

ПОПЕРЕДЖЕННЯ! Кожного разу заново поправляйте ремені безпеки, коли змінюєте позу дитини.

ПОПЕРЕДЖЕННЯ! Ніколи не використовуйте бампер або навіс для перенесення візка або сидіння.

ПОПЕРЕДЖЕННЯ! Використовуйте цей візок лише для зазначеної в інструкції кількості дітей (1).

УВАГА! Під час паркування візка завжди застосовуйте гальма. Завжди перевіряйте, чи ввімкнено гальмо належним чином.

VAŽNO! Svaki teret koji je ubačen u džepove može uticati na stabilnost. Maks opterećenje 300 g/džep.

UPOZORENJE! Zaštitite dete od jake sunčeve svetlosti. Prekrivač ne pruža potpunu zaštitu od opasnih UV zraka.

UPOZORENJE! Ako koristite neki drugi pojas koji ispunjava zahteve direktive EN13210, držači za D prsten nalaze se sa obe strane kolica.

UPOZORENJE! Uvek koristite pravilno pričvršćen i prilagođen pojas u kolicima.

UPOZORENJE! Uvek koristite i pojas između nogu i pojas oko struka.

UPOZORENJE! Prilikom svake promene položaja deteta ponovo podesite pojas.

UPOZORENJE! Nikada nemojte koristiti branik ili prekrivač za nošenje sedišta ili kolica.

UPOZORENJE! Koristite ova kolica samo za onaj broj dece (1) za koji su predviđena.

VAŽNO! Kolica parkirajte samo ako ste pritisnuli kočnicu. Uvek proverite da li je kočnica pravilno pritisnuta.

ΣΗΜΑΝΤΙΚΟ! Μην ανεβαίνετε ή κάθεστε στο υποπόδιο. Το υποπόδιο πρέπει να χρησιμοποιείται αποκλειστικά για την υποστήριξη των ποδιών ενός (1) παιδιού ή του μαλακού πορτ-μπεμπέ όταν αυτό τοποθετείται μέσα στο κάθισμα.

ΠΡΟΕΙΔΟΠΟΙΗΣΗ!

- Εφαρμόζετε πάντοτε τα φρένα όταν το καρότσι δεν κινείται.
- Αποφεύγετε πάντοτε τη στάθμευση σε επικλινή σημεία.
- Οποσδήποτε φροντίστε ώστε το καροτσάκι να πατάει σταθερά και με ασφάλεια όταν χρησιμοποιείτε μέσα μαζικής μεταφοράς.
- Ποτέ μην αφήνετε από τα χέρια σας το καροτσάκι όταν βρίσκεστε κοντά σε κίνηση ή τρένα. Ακόμα κι αν έχετε εφαρμόσει το φρένο, το ρεύμα αέρα από τα διερχόμενα οχήματα μπορεί να μετακινήσει το καροτσάκι.
- Βγάλτε το παιδί σας από το καροτσάκι και διπλώστε το καροτσάκι πριν το μεταφέρετε σε σκάλες ή ηλεκτρικές σκάλες.
- Προσέχετε όταν κινείστε πάνω από κράσπεδα, ράγες, χαλίκι, λιθόστρωτο κτλ.

ΠΡΟΕΙΔΟΠΟΙΗΣΗ! Το παιδί πρέπει να είναι πάντοτε δεμένο.

ΣΗΜΑΝΤΙΚΟ! Ίσως αποβεί επικίνδυνο να αφήσετε το παιδί σας χωρίς επιτήρηση, έστω και για μικρό χρονικό διάστημα.

УВАГА! Заборонено сидіти чи стояти на підставці для ніг. Підставку для ніг можна використовувати лише як опору для ніг однієї (1) дитини або для м'якого переносного ліжечка, розташованого всередині сидіння.

ПОПЕРЕДЖЕННЯ!

- Обов'язково застосуйте гальмо, коли візок стоїть нерухомо.
- Уникайте паркування на схилах.
- Під час використання громадського транспорту переконайтеся, що візок стоїть надійно та безпечно.
- Завжди притримуйте візок, коли перебуваєте поблизу автомобільної дороги або залізниці. Навіть якщо ввімкнено гальмо, повітряний потік від потягу може перемістити візок.
- Візьміть дитину на руки та складіть візок, перш ніж нести його сходами або скористатись ескалатором.
- Будьте обережні під час руху через бордюри, рейки, по гравію та бруківці тощо.

ПОПЕРЕДЖЕННЯ! Діти повинні бути завжди пристебнуті.

УВАГА! Дуже небезпечно залишати дитину без нагляду, навіть ненадовго.

VAŽNO! Nemojte stajati niti sedeti na podupiraču za noge. Oslonac za stopala mora se koristiti samo kao podupirač za noge jednog (1) deteta ili meke nosiljke kada se postavi u sedište.

UPOZORENJE!

- Uvek pritisnite kočnicu kad god su kolica u stanju mirovanja.
- Nikad ne parkirajte kolica na nizbrdicama.
- Posebno povedite računa da kolica stoje čvrsto i bezbedno kada se nalazite u javnom prevozu.
- Uvek čvrsto držite kolica kada se nalazite u blizini saobraćaja ili pruge. Čak i kada je kočnica pritisnuta, nalet vazduha koji proizvode vozila može da pomeri kolica.
- Izvadite dete iz kolica i sklopite ih pre nego što ih ponese uz stepenice ili idete pokretnim stepenicama.
- Budite oprezni kada prelazite preko ivičnjaka, šina, šljunka, kaldrme i sl.

UPOZORENJE! Deca moraju stalno biti vezana.

VAŽNO! Čak i kratkotrajno ostavljanje dece bez nadzora može biti opasno.

ΠΡΟΕΙΔΟΠΟΙΗΣΗ! Μην επιτρέψετε στο παιδί σας....

- να παίζει με το καροτσάκι ή να το ρυθμίζει.
- να σκαρφαλώσει χωρίς βοήθεια στο καροτσάκι.
- να ανέβει ή να μεταφερθεί στο καλάθι για τα ψώνια.
- να ανέβει στο υποπόδιο.

ΣΗΜΑΝΤΙΚΟ! Για νεογέννητα βρέφη ή ώσπου το παιδί σας να μπορεί να ανακάθεται χωρίς βοήθεια (γύρω στους 6 μήνες) παρακαλείστε να μεταφέρετε το παιδί αποκλειστικά στην θέση ύπνου, με την πλάτη στην πιο χαμηλή θέση. Να έχετε το παιδί σας πάντοτε δεμένο στη θέση του στο καροτσάκι. Για παιδιά κάτω των 6 μηνών, οι μάντες των ώμων θα πρέπει να βρισκονται στις χαμηλότερες εγκοπές στην πλάτη του καθίσματος.

4. Έγκριση

Το καροτσάκι αυτό /σύστημα μεταφοράς, έχει σχεδιαστεί και κατασκευαστεί σύμφωνα με το πρότυπο DIN EN 1888:2012.

Το BRITAX GO BIG μπορεί να χρησιμοποιηθεί στις εξής διατάξεις:



Ως καρότσι με το κάθισμα BRITAX GO BIG από 0 μηνών έως 17 κλά ή 3 ετών

ПОПЕРЕДЖЕННЯ! Не дозволяйте дитині...

- гратися з візком або регулювати його.
- залазити у візок без вашої допомоги.
- стояти або їхати в кошику для покупок.
- стояти на підставці для ніг.

УВАГА! Новонароджених і немовлят, які ще не вміють сидіти самостійно (віком до приблизно 6 місяців), можна перевозити лише в положенні для сну, коли спинку сидіння максимально опущено. Обов'язково пристебніть дитину в сидінні візка. Для дітей до 6 місяців розташуйте плечові ремені в найнижчих пазах на спинці сидіння.

4. Дозвіл

Цей візок/систему для подорожей було розроблено та виготовлено відповідно до вимог стандарту DIN EN 1888:2012.

Цей візок моделі BRITAX GO BIG можна використовувати в таких конфігураціях:



Як візок для дитини, яка сидить, із сидінням BRITAX GO BIG — від 0 місяців до 3 років або до досягнення дитиною ваги 17 кг

UPOZORENJE! Nemojte dozvoliti detetu...

- da se igra kolicima ili da ih podešava.
- da se samo penje u kolica.
- da stoji ili da se vozi u korpi za stvari.
- da stoji na podupiraču za noge.

VAŽNO! Kod tek rođenih beba ili dok dete ne bude moglo samo da sedi (oko 6 meseci) nosite dete samo u položaju za spavanje sa naslonom u potpuno spuštenom položaju. Uvek vežite dete pojasom u sedištu kolica. Za decu mlađu od 6 meseci postavite trake koje idu preko ramena u najniže otvore za pojaseve u naslonu za leđa.

4. Odobrenje

Ova kolica / set za putovanje osmišljena su i napravljena u skladu sa standardom DIN EN 1888:2012.

BRITAX GO BIG mogu se koristiti u sledećim konfiguracijama:



Kao kolica sa BRITAX GO BIG sedištem od 0 meseci do 17 kg ili 3 godine starosti

Για νεογέννητα βρέφη ή ώσπου το παιδί σας να μπορεί να ανακάθεται χωρίς βοήθεια (γύρω στους 6 μήνες) παρακαλείσθε να μεταφέρετε το παιδί αποκλειστικά στην θέση ύπνου, με την πλάτη στην πιο χαμηλή θέση. Να έχετε το παιδί σας πάντοτε δεμένο στη θέση του στο καροτσάκι. Για παιδιά κάτω των 6 μηνών, οι ιμάντες των ώμων θα πρέπει να βρίσκονται στις χαμηλότερες εγχοπέδες στην πλάτη του καθίσματος.



Ως σύστημα ταξιδιού με βρεφικό κάθισμα για παιδιά νεογνά και έως 13kg

Το BRITAX GO BIG μπορεί να χρησιμοποιηθεί ως σύστημα μεταφοράς με τα παρακάτω βρεφικά καθίσματα Britax Römer (**πωλούνται ξεχωριστά**):

- **BABY-SAFE plus**
- **BABY-SAFE plus II**
- **BABY-SAFE plus SHR II**
- **BABY-SAFE iSize**
- **Britax PRIMO**

Τα βρεφικά καθίσματα πρέπει να χρησιμοποιούνται αποκλειστικά αντικρίζοντας προς τα πίσω στο καροτσάκι. Όταν το βρεφικό κάθισμά σας χρησιμοποιείται ως σύστημα ταξιδιού, παρακαλείσθε να ακολουθείτε τις οδηγίες του.



Ως σύστημα ταξιδιού με το ΜΑΛΑΚΟ ΠΟΡΤ-ΜΠΕΜΠΕ BRITAX GO για νεογνά και έως 9 κιλά

Новонароджених і немовлят, які ще не вміють сідати самостійно (віком до приблизно 6 місяців), можна перевозити лише в положенні для сну, коли спинку сидіння максимально опущено. Обов'язково пристебніть дитину в сидінні візка. Для дітей до 6 місяців розсташуйте плечові ремені в найнижчих пазах на спинці сидіння.



Як систему для подорожей із дитячим автокріслом — від народження до досягнення дитиною ваги 13 кг

Модель BRITAX GO BIG можна використовувати як систему для подорожей з установленням таких дитячих автокрісел марки Britax Römer (**продаються окремо**):

- **BABY-SAFE plus**
- **BABY-SAFE plus II**
- **BABY-SAFE plus SHR II**
- **BABY-SAFE iSize**
- **Britax PRIMO**

Автокрісло має встановлюватися лише проти напрямку руху візка. Якщо візок використовується як система для подорожей, дотримуйтесь інструкцій до дитячого автокрісла.



Як систему для подорожей із м'яким переносним ліжечком BRITAX GO SOFT CARRYCOT — від народження до досягнення дитиною ваги 9 кг

Kod tek rođenih beba ili dok dete ne bude moglo samo da sedi (oko 6 meseci) nosite dete samo u položaju za spavanje sa naslonom u potpuno spuštenom položaju. Uvek vežite dete pojasom u sedištu kolica. Za decu mlađu od 6 meseci postavite trake koje idu preko ramena u najniže otvore za pojaseve u naslonu za leđa.



Kao set sa kengur nosiljkom od rođenja do 13 kg

BRITAX GO BIG kolica mogu se koristiti kao set za putovanje sa sledećim Britax Römer kengur nosiljkama (**dostupne posebno**):

- **BABY-SAFE plus**
- **BABY-SAFE plus II**
- **BABY-SAFE plus SHR II**
- **BABY-SAFE iSize**
- **Britax PRIMO**

Kengur nosiljka mora uvek biti okrenuta unazad na kolicima. Kada se koristi kao set, postupajte prema uputstvima za korišćenje kengur nosiljke.



Kao set sa BRITAX GO mekom nosiljkom od rođenja do 9 kg

Όταν χρησιμοποιείτε το BRITAX GO BIG σε συνδυασμό με το ΜΑΛΑΚΟ ΠΟΡΤ ΜΠΕΜΠΕ BRITAX GO BIG, το πορτ μπεμπέ πρέπει να στερεώνεται όπως περιγράφεται στον οδηγό χρήσης του ΜΑΛΑΚΟΥ ΠΟΡΤ ΜΠΕΜΠΕ BRITAX GO BIG.

Τοποθετείτε πάντοτε το πορτ μπεμπέ με τρόπο ώστε το κεφάλι του παιδιού να βρίσκεται πλησιέστερα στο κάλυμμα — η Britax συνιστά να τοποθετούνται τα μωρά πάντοτε με όψη προς τα πίσω.



Ως σύστημα ταξιδιού με το ΠΟΡΤ-ΜΠΕΜΠΕ BRITAX GO για νεογνά και έως 9 κιλά

Το BRITAX GO BIG μπορεί να χρησιμοποιηθεί με το ΠΟΡΤ ΜΠΕΜΠΕ BRITAX GO.

Το ΠΟΡΤ ΜΠΕΜΠΕ BRITAX GO πρέπει να χρησιμοποιείται αποκλειστικά με όψη προς τα πίσω στο καρότσι και με τον προσαρμογέα πορτ μπεμπέ που συνοδεύει το πορτ μπεμπέ.

Το BRITAX GO BIG μπορεί να χρησιμοποιηθεί με τα ακόλουθα αξεσουάρ (πωλούνται ξεχωριστά):

- Πορτ μπεμπέ Britax Go
- Μαλακό πορτ μπεμπέ Britax Go Big Soft
- Βρεφικά καθίσματα Britax Baby-Safe
- Προσαρμογείς βρεφικών καθισμάτων Britax για Maxi Cosi
- Τσάντα Britax Go Load Tray Bag
- Αδιάβροχο κάλυμμα Britax Go Universal για καροτσάκια
- Αδιάβροχο κάλυμμα για πορτ μπεμπέ Britax Go
- Κουνοπιέρα Britax Go Universal

Όταν χρησιμοποιείται σε συνδυασμό με οποιοδήποτε από τα συμβατά αξεσουάρ, εφαρμόζετε πάντοτε τις οδηγίες που συνοδεύουν τα αξεσουάρ.

У разі використання візка BRITAX GO BIG з м'яким переносним ліжечком BRITAX GO BIG SOFT CARRYCOT переносне ліжечко необхідно прилаштувати, як описано в інструкції до виробу BRITAX GO SOFT CARRYCOT. Обов'язково встановіть переносне ліжечко таким чином, щоб голова дитини розташовувалася якомога ближче до тенту. Компанія Britax рекомендує розміщувати немовлят лише проти напрямку руху візка.



Як систему для подорожей із люлькою для коляски BRITAX GO PRAMBODY — від народження до досягнення дитиною ваги 9 кг

Цей візок моделі BRITAX GO BIG можна використувувати разом із люлькою для коляски BRITAX GO PRAMBODY.

Люлька для коляски BRITAX GO PRAMBODY необхідно встановлювати лише проти напрямку руху візка та зі спеціальним адаптером, який постачається в комплекті з люлькою.

Візок BRITAX GO BIG можна використовувати з такими приладами (продаються окремо):

- Люлька для коляски Britax Go Prambody
- М'яке переносне ліжечко Britax Go Big Soft
- Дитячі автокрісла Britax Baby Safe
- Адаптери дитячих автокрісел Britax для Maxi Cosi
- Сумка Britax Go Load Tray Bag
- Універсальний дощовик для візка Britax Go Universal Raincover for Pushchair
- Дощовик для люльки Britax Go Prambody
- Універсальна москитна сітка Britax Go Universal Mosquito Net

У разі використання візка разом із будь-яким сумісним приладдям обов'язково дотримуйтеся інструкції із комплекту приладдя.

Kada koristite kolica BRITAX GO BIG u kombinaciji sa mekom nosiljkom BRITAX GO BIG, nosiljku morate pričvrstiti kao što je opisano u uputstvu za meku nosiljku BRITAX GO BIG.

Uvek postavite nosiljku tako da detetova glava bude najbliža kupoli. Britax preporučuje da se bebe uvek drže u položaju okrenutom unazad.



Kao set sa BRITAX GO nosiljkom od rođenja do 9 kg

BRITAX GO BIG mogu se koristiti sa nosiljkom BRITAX GO. Nosiljka BRITAX GO mora uvek biti okrenuta unazad na kolicima i sa adapterom iza nosiljku koji se isporučuje uz nosiljku.

BRITAX GO BIG kolica mogu se koristiti sa sledećim (dostupnim posebno) dodacima:

- Britax Go nosiljkom
- Britax Go Big mekom nosiljkom
- Britax Baby Safe kengur nosiljkom
- Britax adapterima za kengur nosiljku za Maxi Cosi
- Britax Go plitkom torbom za prtljag
- Britax Go univerzalnom navlakom za kišu za kolica
- Britax Go navlakom za kišu za nosiljku
- Britax Go univerzalnom mrežom za komarce

Kada se koriste u kombinaciji sa nekim od kompatibilnih dodataka, uvek sledite uputstva koja su isporučena uz dodatke.

5. Φροντίδα του Britax Go BIG σας

Για να διατηρήσετε την χρήση του ασφαλή:

Το προϊόν πρέπει να ελέγχεται και να καθαρίζεται τακτικά.

Το όχημα αυτό απαιτεί τακτική συντήρηση από τον χρήστη:

- Ελέγχετε τακτικά όλες τις βίδες, τα πριτσίνια, τους πείρους και άλλες στερεώσεις, για να βεβαιωθείτε ότι είναι αξιόχρηστα στερεωμένα.
- Ελέγχετε τακτικά όλα τα κύρια μέρη του μηχανισμού για τυχόν φθορές. Βεβαιωθείτε ότι τα μηχανικά εξαρτήματα λειτουργούν σωστά.
- Μη χρησιμοποιείτε γράσο ή λάδι για τη λίπανση, αλλά σπρέι σε βάση σιλικόνης.
- Υπερβολική φόρτωση ή ακατάλληλο δίπλωμα ενδέχεται να προκαλέσει ζημιά ή καταστροφή στο καροτσάκι.
- Ποτέ μην τοποθετείτε περισσότερα από 10 κила στο καλάθι αγορών.
- Μην ανεβαίνετε ή κάθεστε στο υποπόδιο.
- Ποτέ μην χρησιμοποιείτε ανταλλακτικά ή εξαρτήματα άλλα από αυτά που παρέχονται ή εγκρίνονται από τον κατασκευαστή.
- Μην αφήνετε το πορτ-μπεμπέ ή το καροτσάκι να παραμένει βρεγμένο για μεγάλα χρονικά διαστήματα. Εάν βραχεί, αφήστε το ξεδιπλωμένο να στεγνώσει σε θερμοκρασία δωματίου.
- Παρακαλείσθε να διατηρείτε το διπλωμένο καροτσάκι μόνο σε καλά αεριζόμενο χώρο για αποτροπή ανάπτυξης μυκήτων.
- Μην το αποθηκεύετε κοντά σε άμεση πηγή θερμότητας, όπως καλοριφέρ ή γυμνή φλόγα.
- Τοποθετείτε το καροτσάκι στη οκιά, για να μη γερνάει το χρώμα του υφάσματος.
- Πριν από ταξίδι με αεροπλάνο, συσκευάστε το καροτσάκι προσεκτικά.
- Μη χρησιμοποιείτε το καροτσάκι με ελαττωματικά, φθαρμένα ή χαλασμένα εξαρτήματα. Δώστε το καροτσάκι για επισκευή σε σέρβις επισκευών ή επικοινωνήστε με την εξυπηρέτηση πελατών της Britax.
- Ανταλλακτικά και εξαρτήματα θα βρείτε διαθέσιμα από τον τοπικό σας αντιπρόσωπο της BRITAX ή επικοινωνήστε με την εξυπηρέτηση πελατών της Britax.

5. Догляд за візком Britax Go BIG

Забезпечення безпечного функціонування:

Необхідно періодично чистити візок і перевіряти його стан.

Цей візок потребує регулярного обслуговування користувачем:

- Періодично перевіряйте, чи всі гвинти, болти й інші кріплення повністю затягнуто.
- Регулярно перевіряйте всі важливі деталі на наявність пошкоджень. Необхідно періодично перевіряти, щоб усі механічні вузли працювали належним чином.
- Не використовуйте для змашування оливу або мастило — застосовуйте для цього спрей на силіконовій основі.
- Завелике навантаження або неправильне складання може спричинити пошкодження або вихід візка з ладу.
- Категорично заборонено класти в кошик для покупок більше 10 кг.
- Заборонено сидіти чи стояти на підставці для ніг.
- Використовуйте тільки запасні частини або приладдя з комплекту або схвалені виробником.
- Не залишайте люльку або візок мокрими протягом тривалого часу. Якщо виріб намокне, він має висохнути в розкладеному стані при кімнатній температурі.
- Щоб запобігти виникненню плісняви, складений візок зберігайте тільки в добре провітрюваному приміщенні.
- Не зберігайте виріб поряд із джерелами тепла, наприклад, радіаторами або каміном.
- Не залишайте візок на сонці, це може призвести до його знебарвлення.
- Ретельно запакуйте візок перед подорожжю літаком.
- Забороняється використовувати візок із погнутими, зношеними або пошкодженими частинами. Ремонт візка має виконуватися в сервісному центрі, за потреби звертайтеся до служби обслуговування споживачів компанії Britax.
- Запасні частини та приладдя можна придбати на місцевому складі Britax або звернувшись до центру обслуговування споживачів Britax.

5. Čuvanje Vaših Britax Go BIG kolica

Da biste sačuvali sigurnosnu funkciju:

Proizvod treba redovno proveravati i čistiti.

Korisnik mora redovno održavati ova kolica:

- Redovno proveravajte da li su svi zavrtnji, nitne, vijci i ostali pričvršćivači potpuno zategnuti.
- Redovno proveravajte da li su se pojavila oštećenja na svim važnim delovima. Pobrinite se da mehaničke komponente pravilno funkcionišu.
- Nemojte koristiti mazivo ili ulje za podmazivanje kolica — koristite sprej na bazi silikona.
- Previše težak teret ili nepravilno sklapanje može da ošteti ili upropasti kolica.
- Ne stavljajte teret teži od 10 kg u korpu za artikle.
- Nemojte stajati niti sedeti na podupiraču za noge.
- Nikada nemojte koristiti rezervne delove ili dodatnu opremu koju nije isporučio ili odobrio proizvođač.
- Nemojte ostavljati nosiljku ili kolica u vlažnom stanju tokom dužeg vremenskog perioda. Ako se nakvase, prvo ih osušite bez sklapanja na sobnoj temperaturi.
- Sklopljena kolica držite isključivo u dobro provetrenim prostorijama kako bi se sprečila pojava budi.
- Nemojte ih čuvati u blizini izvora toplote, npr. pored radijatora ili otvorenog kamina.
- Držite kolica dalje od direktne sunčeve svetlosti, jer tekstil može da izbledi.
- Za putovanje avionom, pažljivo spakujte kolica.
- Ne koristite kolica ukoliko su delovi iskrivljeni, pohabani ili polomljeni. Kolica popravljajte u servisu za popravku ili kontaktirajte Britax korisnički servis.
- Rezervni delovi i oprema su dostupni kod lokalnog Britax prodavca ili kontaktirajte Britax korisnički servis.

5.1 Οδηγίες φροντίδας

Μην κάνετε στεγνό καθαρισμό των υφασμάτων και μη χρησιμοποιείτε χλώριο ή άλλα επιθετικά απορρυπαντικά.

Για οδηγίες πλύσης διαβάστε τις ετικέτες στα καλύμματα, και μην στεγνώνετε σε στεγνωτήριο — μόνο με άπλωμα. Αφήστε τα διάφορα μέρη να στεγνώσουν πλήρως, ιδανικά μακριά από το άμεσο ηλιακό φως.

Η κουκούλα μπορεί να καθαριστεί με σφουγγάρι και χλιαρό σαπουνόνερο. Όλα τα υπόλοιπα υφάσματα του καβιάματος αφαιρούνται και πλένονται στο πλυντήριο.

Οδηγίες πλυσίματος θα βρείτε σε όλα τα υφάσματα και τα καλύμματα.

100% προστασία από την υγρασία μπορείτε να επιτύχετε χρησιμοποιώντας αδιάβροχο για βροχή ή χιόνι.

Όταν καθαρίζετε το εξωτερικό ύφασμα βεβαιωθείτε ότι έχετε αφαιρέσει όλο το σαπούνι ή απορρυπαντικό ώστε ο καθαρισμός να είναι αποτελεσματικότερος.

Ξεπλύνετε και στεγνώστε το καρότσι εάν εκτεθεί στη θάλασσα ή σε αλατισμένες διαδρομές.

Τα πλαστικά και τα μεταλλικά μέρη μπορούν να καθαριστούν με ένα υψό πανάκι.

Μετά την επαφή με το νερό τα μεταλλικά μέρη θα πρέπει να στεγνώνονται για να αποτραπεί η δημιουργία σκουριάς.

5.1 Указівки з догляду

Уникайте хімістки тканини, не використовуйте відбілювачі або інші агресивні засоби для чищення.

Прочитайте інструкції із прання на етикетках. Не використовуйте барабанну сушку — тільки сушіння без викручування.

Усі деталі мають повністю висохнути, бажано подалі від прямих сонячних променів.

Навіс можна помити за допомогою губки та води з милом. Усі інші частини чохла сидіння можна зняти й випрати у пральній машині.

Інструкції із прання наведено на всіх чохлах і покриттях. Повний захист від вологи забезпечує використання дощовика.

Під час прання зовнішнього чохла обов'язково видаліть усі залишки мила або мийного засобу, щоб забезпечити максимальну ефективність обробки.

Якщо на візок потрапить сіль унаслідок перебування біля моря або на проїзній частині, вкритій сіллю, промийте його та висушіть.

Пластмасові та металеві частини можна протерти вологою тканиною.

Металеві частини після контакту з водою потрібно насухо витерти, щоб запобігти іржавінню.

5.1 Uputstva za održavanje

Nemojte koristiti hemijsko čišćenje ili izbeljivač ili druge agresivne supstance.

Pročitajte uputstva za pranje na nalepnicama na navlakama i nemojte uključivati centrifugu — samo ostavite da se cedi. Ostavite sve delove da se potpuno osuše, po mogućnosti bez direktnog izlaganja sunčevoj svetlosti.

Prekrivač za sedišta se može čistiti sunderom natopljenim u mlakom rastvoru sapunice. Svi ostali delovi tekstile sa sedišta se mogu skidati i prati u mašini.

Uputstva za pranje mogu se pronaći na svim materijalima i prekrivačima.

100% zaštita od vlage može se postići korišćenjem zaštite za kišu u slučaju kiše ili snega.

Kada perete spoljašnji materijal, pobrinite se da uklonite svu sapunicu ili ostatke sredstva za čišćenje kako bi tretman bio što efikasniji.

Isperite i osušite kolica ako su bila izložena uticaju mora ili slanih puteva.

Plastične i metalne delove možete čistiti vlažnom krpom.

Nakon vlaženje, metalne delove treba osušiti kako

ne bi došlo do pojave rde.

6. Επισκόπηση προϊόντος

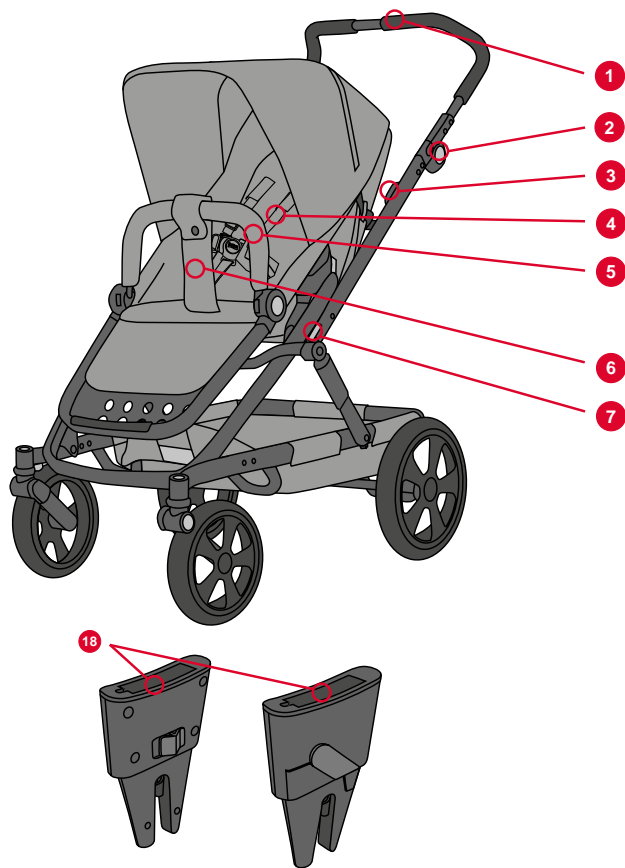

6. Огляд виробу

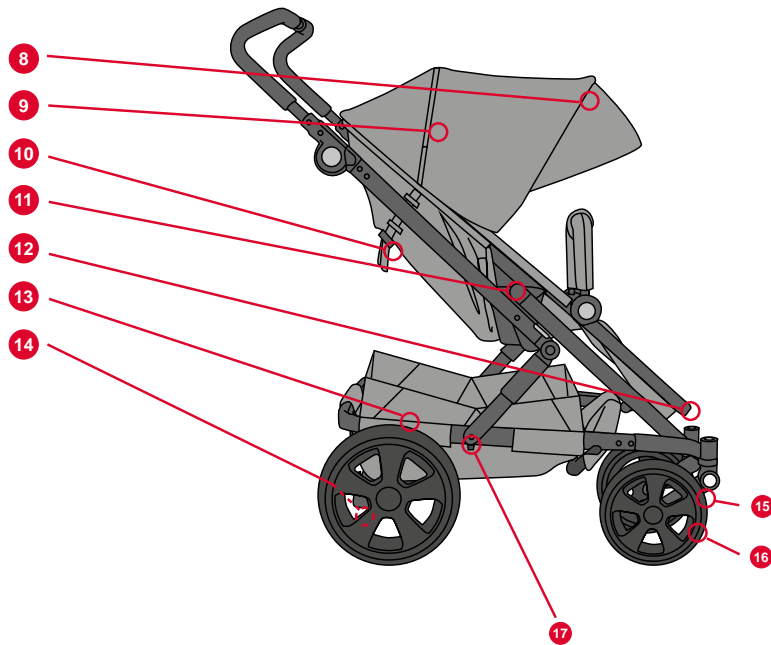

6. Pregled proizvoda

6.1 Περιγραφή

Αρ.	Περιγραφή
1	Ρυθμιζόμενη χειρολαβή
2	Ρυθμιστής ύψους χειρολαβής
3	Μοχλός για το δίπλωμα του πλαισίου
4	Ζώνη
5	Μπάρα προστασίας
6	Ιμάντας καβάλου
7	Ασφάλεια πλαισίου
8	Κουκούλα
9	Άνοιγμα εξαερισμού
10	Χειρολαβή ρύθμισης πλάτης
11	Ασφάλεια κλικ
12	Υποπόδιο
13	Καλάθι
14	Φρένο στάθμευσης
15	Ασφάλεια περιστροφής
16	Περιστρεφόμενος τροχός
17	Ασφάλεια μεταφοράς
18	Προσαρμογέας BABY-SAFE

6.1 Опис

№	Опис
1	Ручка з можливістю регулювання
2	Регулятор висоти ручки
3	Важіль для складання шасі
4	Ремені безпеки
5	Бампер
6	Паховий ремінь
7	Замок шасі
8	Навіс
9	Вентиляційний отвір
10	Ручка для регулювання спинки сидіння
11	Замок-фіксатор
12	Підставка для ніг
13	Кошик для речей
14	Стоянкове гальмо
15	Замок для блокування поворотних коліс
16	Поворотне колесо
17	Транспортний фіксатор
18	BABY-SAFE Adapter

6.1 Opis

Br.	Opis
1	Podesiva drška
2	Regulator visine drške
3	Poluga za sklapanje postolja
4	Pojas
5	Branik
6	Pojas između nogu
7	Blokada postolja
8	Prekrivač
9	Ventilacioni otvor
10	Ručica za podešavanje naslona
11	Blokada sa zvukom škljocanja
12	Podupirač za noge
13	Korpa
14	Parkirna kočnica
15	Blokada okretanja
16	Okretni točak
17	Transportna blokada
18	BABY-SAFE adapter

6.2 Τεχνικά στοιχεία

Διαστάσεις

- Μονάδα καθίσματος: 23 / 98 x 32 εκ.
- Τροχοί: 23 — 30 εκ

- Ρύθμιση ύψους χειρολαβής: 55 — 111 εκ
- Διπλωμένο πλαίσιο, τροχοί: 80,5 x 61,5 x 52 εκ
- Διπλωμένο πλαίσιο, τροχοί, μονάδα καθίσματος: 80,5 x 61,5 x 52 εκ

Βάρος

- Πλαίσιο, τροχοί: 10 κιλά
- Μονάδα καθίσματος: 4 κιλά
- Πλαίσιο, τροχοί, μονάδα καθίσματος: 14 κιλά

Μέγιστο φορτίο

- Μονάδα καθίσματος: 17 κιλά
- Καλάθι: 10 κιλά

6.2 Технічні дані

Розміри

- Сидіння: 23 / 98 x 32 см
- Колеса: 23 — 30 см

- Діапазон регулювання висоти ручки: 55 — 111 см
- Складене шасі, колеса: 80,5 x 61,5 x 52 см
- Складене шасі, колеса, сидіння: 80,5 x 61,5 x 52 см

Вага

- Шасі, колеса: 10 кг
- Сидіння: 4 кг
- Шасі, колеса, сидіння: 14 кг

Максимальне навантаження

- Сидіння: 17 кг
- Кошик для речей: 10 кг

6.2 Tehničke informacije

Dimenzije

- Sedište: 23 / 98 x 32 cm
- Točkovi: 23 — 30 cm

- Regulator visine drške: 55 — 111 cm
- Sklopljeno postolje, točkovi: 80,5 x 61,5 x 52 cm
- Sklopljeno postolje, točkovi, sedište: 80,5 x 61,5 x 52 cm

Težina

- Postolje, točkovi: 10 kg
- Sedište: 4 kg
- Postolje, točkovi, sedište: 14 kg

Maksimalna težina tereta

- Sedište: 17 kg
- Korpa: 10 kg

7.1

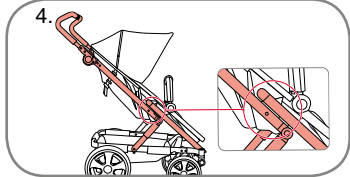
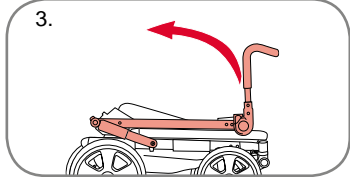
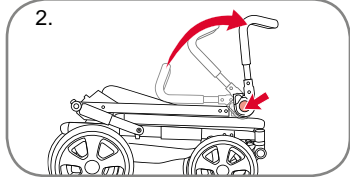
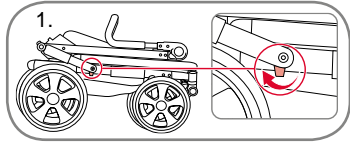

7.2

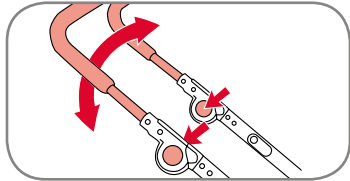

7. Πλαίσιο

7.1 Ξεδίπλωμα του πλαισίου

ΠΡΟΕΙΔΟΠΟΙΗΣΗ! Βεβαιωθείτε ότι έχετε ενεργοποιήσει το φρένο του καρτσιού. Δείτε την σελίδα 19.

1. Απελευθερώστε την ασφάλεια μεταφοράς τραβώντας το κουμπί προς την κατεύθυνση του πίσω τροχού.
2. Κρατήστε πατημένα τα κουμπιά απασφάλισης και στις δύο πλευρές της χειρολαβής και ξεδιπλώστε την χειρολαβή στις 45 μοίρες.
3. Ξεδιπλώστε το πλαίσιο ανασκώνοντας την χειρολαβή και τραβώντας την προς το μέρος σας.
4. Βεβαιωθείτε ότι το πλαίσιο κουμπώνει στη θέση του όπως φαίνεται στις φωτογραφίες.
5. Ανασηκώστε τη χειρολαβή στην επιθυμητή θέση, δείτε στην ενότητα 6.2.

ΠΡΟΕΙΔΟΠΟΙΗΣΗ! Βεβαιωθείτε ότι τα κουμπώματα του πλαισίου έχουν ασφαλίσει προτού χρησιμοποιήσετε το καρτσάκι με το παιδί σας.

7.2 Ρύθμιση γωνίας χειρολαβής

1. Ρυθμίστε το ύψος της χειρολαβής πατώντας τα κουμπιά του ρυθμιστή ύψους και στις δύο πλευρές της χειρολαβής.
2. Ανασηκώστε/χαμηλώστε τη χειρολαβή στην επιθυμητή θέση, απελευθερώστε τα κουμπιά και η χειρολαβή θα κουμπώσει στη νέα της θέση.

7. Шасі

7.1 Розкладання шасі

ПОПЕРЕДЖЕННЯ! Переконайтеся що гальмо візка ввімкнено. Див. стор. 19.

1. Розблокуйте транспортний фіксатор, натиснувши на кнопку в напрямку заднього колеса.
2. Натисніть і утримуйте кнопки розблокування з обох боків ручки та розкладіть ручку на 45 градусів.
3. Розкладіть шасі, піднявши ручку та потягнувши її на себе.
4. Переконайтеся, що замки шасі зафіксувалися, як зображено на малюнку.
5. Підніміть ручку в необхідне положення (див. розділ 6.2).

ПОПЕРЕДЖЕННЯ! Переконайтеся, що замки шасі зафіксовано, перш ніж садити дитину у візок.

7.2 Регулювання кута ручки

1. Відрегулюйте висоту ручки, натиснувши кнопки на регуляторі висоти з обох боків ручки.
2. Підніміть або опустіть ручку в необхідне положення, відпустіть кнопки і ручка зафіксується в новому положенні.

7. Postolje

7.1 Rasklapanje postolja

UPOZORENJE! Vodite računa da kočnica za kolica bude aktivirana. Videti stranu 19.

1. Oslobodite transportnu blokadu povlačenjem dugmeta u smeru zadnjeg točka.
2. Pritisnite i držite dugmad za otpuštanje sa obe strane drške i rasklopite dršku na 45 stepeni.
3. Rasklopite postolje tako što ćete podizati dršku i povlačiti je prema sebi.
4. Pobrinite se da se postolje zaključa u položaju prikazanom na slicama.
5. Podignite dršku do željenog položaja, videti 6.2.

UPOZORENJE! Pobrinite se da blokade postolja budu aktivirane pre upotrebe kolica za Vaše dete.

7.2 Podešavanje ugla drške

1. Podesite visinu drške pritiskom na dugmiće na regulatoru visine sa obe strane drške.
2. Podignite/spustite dršku do željenog položaja, pustite dugmiće i ručka će se blokirati na svom novom položaju.

ΣΗΜΑΝΤΙΚΟ! Πριν τη χρήση, βεβαιωθείτε ότι η χειρολαβή βρίσκεται στην θέση ασφάλισης και στο ίδιο ύψος και στις δύο πλευρές. Κάθε φορτίο προσαρτημένο στη χειρολαβή και/ή την πλάτη και/ή στις πλευρές του καθίσματος θα επηρεάσει τη σταθερότητα του καρτσιού.

7.3 Προσάρτηση των πίσω τροχών

1. Πιέστε το κουμπί ασφάλισης και στρώξτε τον τροχό στον άξονα όσο πάει.
2. Απελευθερώστε το κουμπί και βεβαιωθείτε ότι ο τροχός έχει ασφαλίσει στη θέση του.

ΠΡΟΕΙΔΟΠΟΙΗΣΗ! Βεβαιωθείτε ότι οι τροχοί είναι σταθερά προσαρτημένοι και δεν είναι δυνατό να βγουν από τον άξονα.

7.4 Αφαίρεση των οπίσθιων τροχών

1. Πιέστε το κουμπί ασφάλισης και τραβήξτε τον τροχό έξω από τον άξονα.
2. Σκουπίστε οποιοσδήποτε ακαθαρσίες από τους άξονες, προτού τοποθετήσετε ξανά τον τροχό.

УВАГА! Перед використанням переконайтеся, що ручка перебуває в зафіксованому положенні й на однаковій висоті з обох боків. Будь-які додаткові навантаження на ручку, спинку сидіння та/або боки візка впливають на його стійкість.

7.3 Установлення задніх коліс

1. Натисніть кнопку блокування та встановіть колесо на вісь якомога глибше.
2. Відпустіть кнопку та перевірте надійність фіксації колеса.

ПОПЕРЕДЖЕННЯ! Перед використанням переконайтеся, що колеса надійно зафіксовані та їх не можна зняти з осі.

7.4 Зняття задніх коліс

1. Натисніть кнопку блокування та зніміть колесо з осі.
2. Перш ніж установити колесо назад, очистьте осі від забруднення.

VAŽNO! Pre upotrebe proverite da li je drška u blokiranom položaju i na istoj visini sa obe strane. Stavljanje prtljaga na dršku i/ili na naslon i/ili sa strane kolica utiče na njihovu stabilnost.

7.3 Postavljanje zadnjih točkova

1. Pritisnite dugme za zaključavanje i gurajte točak na osovinu sve dokle može da ide.
2. Otpustite dugme i proverite da li je točak bezbedno postavljen na svoje mesto.

UPOZORENJE! Uverite se pre upotrebe da li su točkovi dobro pričvršćeni i da se ne mogu skinuti sa osovine.

7.4 Skidanje zadnjih točkova

1. Pritisnite dugme za zaključavanje i zatim povucite točak sa osovine.
2. Obrišite svu prljavštinu sa osovina pre nego što vratite točak na njih.

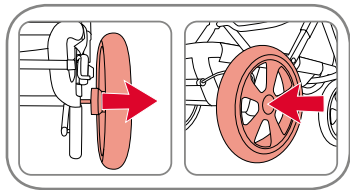
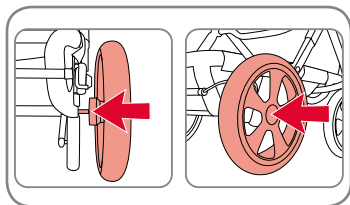

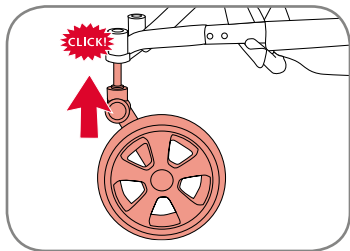

7.5 Προσάρτηση των εμπρόσθιων τροχών

1. Πιέστε τον τροχό στην υποδοχή ώσπου να κουμπώσει με το χαρακτηριστικό κλικ.
2. Βεβαιωθείτε ότι ο τροχός έχει ασφαλίσει στη θέση του τραβώντας τον προς τα έξω.

ΠΡΟΕΙΔΟΠΟΙΗΣΗ! Βεβαιωθείτε ότι οι τροχοί είναι σταθερά προσαρτημένοι και δεν είναι δυνατό να βγουν από την προσάρτηση τροχού. Βεβαιωθείτε ότι οι τροχοί είναι σωστά τοποθετημένοι στο πλαίσιο, με την όψη προς την εξωτερική πλευρά του καροτσιού.

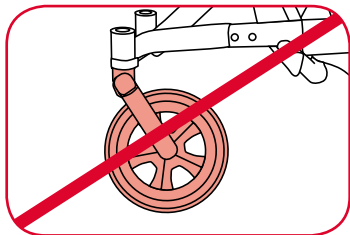

7.6 Αφαίρεση των εμπρόσθιων τροχών

Αφαίρεση των περιστρεφόμενων τροχών:

Για να αφαιρέσετε τους περιστρεφόμενους τροχούς, πιέστε το κουμπί που βρίσκεται πάνω στην υποδοχή του τροχού και παράλληλα τραβήξτε τον τροχό. Σκουπίστε οποιοσδήποτε ακαθαρσίες από την υποδοχή πριν τοποθετήσετε ξανά τον τροχό.

7.7 Περιτροφική λειτουργία

Απελευθέρωση περιστροφικής λειτουργίας (A):

Πιέστε την ασφάλεια περιστροφής προς τα κάτω, για να απελευθερώσετε τη λειτουργία περιστροφής.

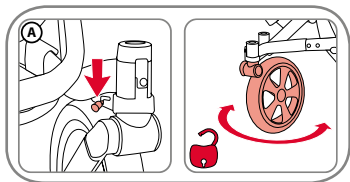

7.5 Установлення передніх коліс

1. Вставте колесо у пристрій для кріплення коліс до фіксації із клацанням.
2. Перевірте надійність фіксації колеса, потягнувши його на себе.

ПОПЕРЕДЖЕННЯ! Перед використанням переконайтеся, що колеса надійно зафіксовані та їх не можна витягнути із пристрою для кріплення коліс. Переконайтеся, що колеса правильно прикріплено до шасі — лицьовою стороною назовні візка.

7.6 Зняття передніх коліс

Демонтаж поворотних коліс:

Щоб зняти поворотні колеса, натисніть кнопку у верхній частині тримача колеса в напрямку стрілки, одночасно знімаючи колесо. Перш ніж установити колесо назад, очистьте пристрій для кріплення від забруднення.

7.7 Функція повертання коліс

Розблокування функції повертання коліс (A):

Для розблокування функції повертання коліс установіть замок блокування поворотних коліс у нижнє положення.

7.5 Postavljanje prednjih točkova

1. Gurajte točak u mehanizam za pričvršćivanje točka sve dok ne škljocne.
2. Proverite da li je točak dobro postavljen na svoje mesto tako što ćete ga povući napolje.

UPOZORENJE! Uverite se pre upotrebe da li su točkovi dobro pričvršćeni i da se ne mogu izvući sa mehanizma za pričvršćivanje. Vodite računa da pravilno montirate točkove na postolje tako da budu okrenuti prema spoljašnjoj strani kolica.

7.6 Skidanje prednjih točkova

Skidanje okretnih točkova:

Da biste skinuli okretnе točkove, pritisnite dugme na vrhu držača točka dok povlačite točak. Obrišite svu prljavštinu sa mehanizma za pričvršćivanje pre nego što vratite točak.

7.7 Funkcija okretanja točkova

Oslobodite funkciju okretanja točkova (A):

Gurnite blokadu okretanja točkova u donji položaj kako biste oslobodili funkciju okretanja.

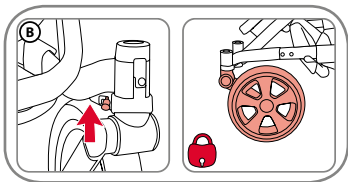
**GR**

Οδηγίες Χρήσης

Ασφάλιση περιστροφικής λειτουργίας (B):

Πιέστε την ασφάλεια περιστροφής προς τα πάνω για να κλειδώσει ο τροχός στη θέση του.

Συμβουλή: Η ασφάλιση της περιστροφής γίνεται ευκολότερα εάν ανασηκώσετε ελαφρώς το μπροστινό μέρος του πλαισίου όταν ασφαλίσετε/απασφαλίσετε την περιστροφική λειτουργία.

7.8 Εφαρμογή του φρένου

Πιέστε προς τα κάτω και τραβήξτε προς τα πάνω τη ράβδο του φρένου για να ενεργοποιήσετε ή να απενεργοποιήσετε το φρένο στάθμευσης.

Όταν είναι ενεργό το φρένο στάθμευσης, βεβαιωθείτε ότι οι ράβδοι του φρένου ασφαλίζουν στα γρανάζια των τροχών.

ΠΡΟΕΙΔΟΠΟΙΗΣΗ! Βεβαιωθείτε ότι το φρένο στάθμευσης είναι ενεργό, όταν τοποθετείτε ή βγάζετε το παιδί σας από το καροτσάκι.

7.9 Καλάθι

Αυξήστε τη χωρητικότητα φόρτωσης αναδιπλώνοντας το ύφασμα του καλαθιού.

ΠΡΟΕΙΔΟΠΟΙΗΣΗ! Μην τοποθετείτε ποτέ περισσότερα από 10 κιλά στο καλάθι αγορών. Τοποθετείτε τα βαρύτερα αντικείμενα πάντοτε στο κέντρο του καλαθιού. Το καρότσι ενδέχεται να παρουσιάζει αστάθεια εάν το βάρος στο καλάθι δεν είναι κατανομημένο ομοιογενώς.

UA

Інструкція з експлуатації

Блокування функції повертання коліс (B):

Установіть замок для блокування поворотних коліс у верхнє положення.

Порада: Блокування функції повертання коліс виконувати легше, якщо трохи підняти передню частину шасі під час блокування/розблокування замка блокування поворотних коліс.

7.8 Застосування гальма

Натисніть і потягніть вгору гальмівний стержень, щоб задіяти або вимкнути стоянкове гальмо.

Коли стоянкове гальмо ввімкнено, переконайтеся, що стержні гальма зафіксовані в зубцях коліс.

ПОПЕРЕДЖЕННЯ! Під час саджання або забирання дитини з візка переконайтеся, що ввімкнено стоянкове гальмо.

7.9 Кошик для речей

Щоб збільшити місткість кошика, розгорніть його чохол.

ПОПЕРЕДЖЕННЯ! Категорично заборонено класти в кошик для покупок більше 10 кг. Важчі предмети слід завжди класти в центр кошика. Нерівномірний розподіл ваги в кошику може призвести до нестійкості візка.

RS

Korisnička uputstva

Blokirajte funkciju okretanja točkova (B):

Gurnite blokadu okretanja točkova u gornji položaj kako biste blokirali točak u mestu.

Savet: Blokada okretanja točkova je lakša ako malo podignete prednji deo postolja kada blokirate/deblokirate blokadu okretanja točkova.

7.8 Korišćenje kočnice

Pritisnite i povucite šipku kočnice da biste aktivirali ili oslobodili parkirnu kočnicu.

Kada se koristi parkirna kočnica, proverite da li su se krakovi kočnice blokirali u zupčanicima.

UPOZORENJE! Vodite računa da parkirna kočnica bude aktivirana kada stavljate dete u kolica ili ga vadite iz njih.

7.9 Korpa

Povećajte kapacitet opterećenja tako što ćete presaviti materijal korpe.

UPOZORENJE! Ne stavljajte teret teži od 10kg u korpu za artikle. Uvek postavite teže predmete u središte korpe. Kolica mogu postati nestabilna ako teret u korpi nije ravnomerno raspoređen.

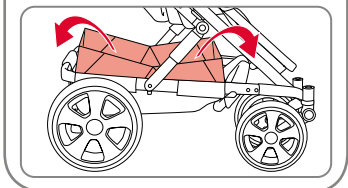
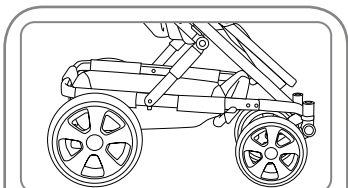
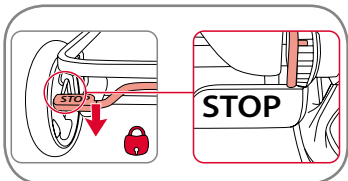

7.10 Μονάδα καθίσματος

Η μονάδα καθίσματος μπορεί να τοποθετηθεί στο πλαίσιο με οποιαδήποτε κατεύθυνση.

ΠΡΟΕΙΔΟΠΟΙΗΣΗ! Πριν από τη χρήση, βεβαιωθείτε ότι όλες οι διατάξεις προσάρτησης της μονάδας καθίσματος έχουν κουμπώσει με ασφάλεια.

Απόσπαση της μονάδας καθίσματος

Αποσπάστε τη μονάδα καθίσματος πιέζοντας τα κρύβρα κουμπιά στο σύστημα ασφάλισης και στις δύο πλευρές, και σηκώστε τη μονάδα καθίσματος.

ΣΗΜΑΝΤΙΚΟ! Μη χρησιμοποιείτε τη μονάδα καθίσματος ως κάθισμα αυτοκινήτου.

Προσάρτηση της μονάδας καθίσματος

Ανασηκώστε τη μονάδα καθίσματος και τοποθετήστε τη στα κουμπώματα του πλαισίου.

Ακούστε τον ήχο "κλικ" καθώς η μονάδα καθίσματος κουμπώνει στο πλαίσιο.

7.11 Προφυλακτήρας

1. Διπλώστε τον προφυλακτήρα πατώντας τα κουμπιά απασφάλισης.
2. Αφαιρέστε τον προφυλακτήρα πιέζοντας τα κουμπιά στα προσαρτήματα και στις δύο πλευρές και τραβώντας τον προς τα έξω.

ΠΡΟΕΙΔΟΠΟΙΗΣΗ! Όταν υπάρχει παιδί στο καροτσάκι, βεβαιωθείτε ότι ο προφυλακτήρας είναι ασφαλισμένος στη θέση του.

7.10 Сидіння

Сидіння можна встановити на шасі в обох напрямках.

ПОПЕРЕДЖЕННЯ! Перед використанням перевірте, щоб пристрої для кріплення сидіння були правильно зафіксовані на шасі.

Від'єднання сидіння

Від'єднайте сидіння, натиснувши сірі кнопки на фіксаторах з обох боків і піднявши його.

УВАГА! Не використовуйте сидіння як автомобільне крісло.

Приєднання сидіння

Підніміть сидіння та встановіть його в замки на шасі до клацання. Сидіння має зафіксуватися на шасі з чутним клацанням.

7.11 Бампер

1. Складіть бампер, натиснувши кнопки розблокування.
2. Зніміть бампер, натиснувши кнопки на кріпленнях з обох боків, а тоді витягніть його назовні.

ПОПЕРЕДЖЕННЯ! Переконайтеся, що бампер зафіксовано, коли у візку сидить дитина.

7.10 Sedište

Sedište se može postaviti na postolje u oba smera.

UPOZORENJE! Pre upotrebe proverite da li su mehanizmi za povezivanje na sedištu pravilno spojeni sa postoljem.

Odvajanje sedišta

Odvojite sedište pritiskom na sivu dugmad na sistemu za zaključavanje sa obe strane i podignite sedište.

VAŽNO! Nemojte koristiti sedište kao sedište za automobil.

Postavljanje sedišta

Podignite sedište i postavite ga na blokade sa zvukom škjocanja na postolju. Obratite pažnju da se čuje zvuk škjocanja kada se sedište blokira u postolju.

7.11 Branik

1. Sklopite branik pritiskom na dugmad za otpuštanje.
2. Skinite branik pritiskom na dugmad na držačima sa obe strane i zatim povucite branik napolje.

UPOZORENJE! Vodite računa da branik bude blokiran kada dete sedi u kolicima.

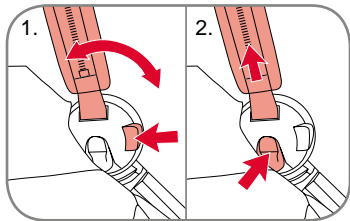
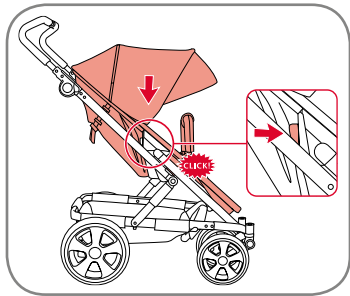

7.12 Ρύθμιση της πλάτης και του υποποδίου

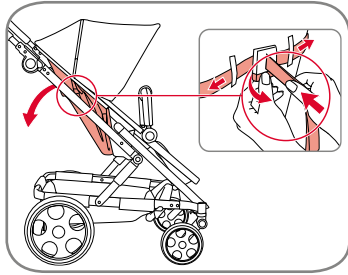

Πλάτη

1. Μακρύνετε ή κοντύνετε τους ιμάντες για να ρυθμίσετε την κλίση της πλάτης.
2. Τραβήξτε τον μοχλό προς τα πάνω και απασφαλίστε τους ιμάντες για να χαμηλώσετε την πλάτη.

ΠΡΟΕΙΔΟΠΟΙΗΣΗ! Η ρύθμιση της πλάτης θα πρέπει να γίνεται εξίσου στους ιμάντες ρύθμισης.

Υποπόδιο

Το υποπόδιο είναι ρυθμιζόμενο. Για να **ανασηκώσετε** το υποπόδιο, μετακινήστε το υποπόδιο προς τα πάνω στην οριζόντια θέση.

Χαμηλώστε το υποπόδιο πιέζοντας τα κουμπιά και στις δύο πλευρές.

ΣΗΜΑΝΤΙΚΟ! Μην ανεβαίνετε ή κάθεστε στο υποπόδιο. Το υποπόδιο πρέπει να χρησιμοποιείται αποκλειστικά για την υποστήριξη των ποδιών ενός (1) παιδιού ή του μαλακού πορτ-μπεμπέ όταν αυτό τοποθετείται μέσα στο κάθισμα. Η ανισομερής ρύθμιση κλίσης της πλάτης μπορεί να επηρεάσει την σταθερότητα του οχήματος.

ΠΡΟΕΙΔΟΠΟΙΗΣΗ! Μέγιστο φορτίο στο υποπόδιο: 3 κιλά.

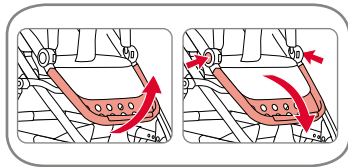

7.12 Регулювання положення спинки сидіння та підставки для ніг

Спинка сидіння

1. Щоб відрегулювати кут спинки сидіння, збільште або зменште довжину ременів.
2. Переведіть важіль догори та відпустіть ремені, щоб відкинути спинку сидіння.

ПОПЕРЕДЖЕННЯ! Регулювання положення спинки сидіння необхідно виконати однаковим чином за допомогою регулювальних ременів.

Підставка для ніг

Положення підставки для ніг можна відрегулювати.

Щоб **підняти** підставку для ніг, перемістіть її вгору до горизонтального положення. Щоб **опустити** підставку для ніг, натисніть кнопки з обох боків.

УВАГА! Заборонено сидіти чи стояти на підставці для ніг. Підставку для ніг можна використовувати лише як опору для ніг однієї (1) дитини або для м'якого переносного ліжечка, розташованого всередині сидіння. Нерівно нахилена підставка може вплинути на стійкість візка.

ПОПЕРЕДЖЕННЯ! Максимальне навантаження на підставку для ніг становить 3 кг.

7.12 Podešavanje naslona za leđa i podupirača za noge

Naslon

1. Produžite ili skratite trake kako biste podesili ugao naslona za leđa.
2. Povucite polugu i oslobodite trake za spuštanje naslona za leđa.

UPOZORENJE! Podešavanje naslona se mora izvršiti ravnomerno pomoću traka za podešavanje.

Podupirač za noge

Podupirač za noge se može podešavati. Da biste **podigli** podupirač za noge, pomerite ga u horizontalni položaj. **Spustite** podupirač za noge pritiskom na dugmad sa obe strane.

VAŽNO! Nemojte stajati niti sedeti na podupiraču za noge. Oslonac za stopala mora se koristiti samo kao podupirač za noge jednog (1) deteta ili meke nosiljke kada se postavi u sedište. Ravnomerno nagnut naslon utiče na stabilnost kolica.

UPOZORENJE! Maksimalno opterećenje na podupiraču za noge 3 kg.

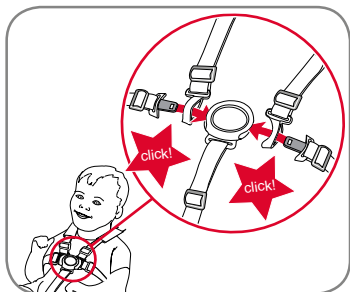

7.13 Ασφάλιση του παιδιού σας

ΠΡΟΕΙΔΟΠΟΙΗΣΗ! Χρησιμοποιείτε πάντα σωστά τοποθετημένες και ρυθμιζόμενες ζώνες!

ΠΡΟΕΙΔΟΠΟΙΗΣΗ! Χρησιμοποιείτε πάντα τον ιμάντα υπογαστρίου μαζί με τη ζώνη μέσης.

Για να κλείσετε τις ζώνες

Περάστε τη γλώσσα της ασφάλειας ιμάντων ώμων μέσα από τη γλώσσα του ιμάντα μέσης και στερεώστε την στην ασφάλεια ζώνης.

Για να ρυθμίσετε τις ζώνες

Ρυθμίστε τις ζώνες μετακινώντας τα κλιπ ρύθμισης στους ιμάντες ώμων και τους ιμάντες μέσης στα απαιτούμενα μήκη.

ΠΡΟΣΟΧΗ! Ρυθμίζετε πάντα εκ νέου τις ζώνες, όταν μεταβάλλετε τη θέση καθίσματος του παιδιού σας.

Για να ανοίξετε τις ζώνες

Πατήστε το κουμπί στην ασφάλεια ζώνης και αφαιρέστε τους ιμάντες μέσης και ώμων από αυτήν.

Για να αποσπάσετε τις ζώνες

Για να ρυθμίσετε το ύψος των ζωνών ακολουθήστε τις οδηγίες αφαίρεσης των ζωνών στην σελίδα 23. Απελευθερώστε τους ιμάντες ώμων των ζωνών περνώντας τον ιμάντα των ζωνών και το κλιπ συγκράτησης μέσα από τις οπές των ζωνών στην πλάτη του καθίσματος.

1. Ανασηκώστε το κάθισμα. Ανασηκώστε το ύφασμα της πλάτης και ανοίξτε το velcro στη βάση της πλάτης.

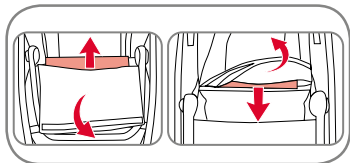
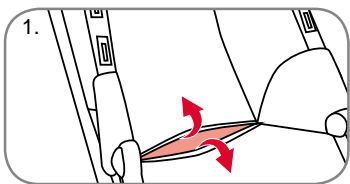
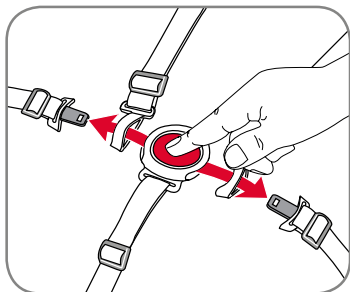

7.13 Пристібання дитини за допомогою ременів безпеки

ПОПЕРЕДЖЕННЯ! Обов'язково використовуйте правильно встановлені та відрегульовані ремені безпеки!

ПОПЕРЕДЖЕННЯ! Завжди використовуйте паховий пас разом із пасом на грудях.

Пристібання ременів безпеки

Просуньте язички пряжки плечового ременя крізь відповідні частини поясних ременів і застебніть їх у пряжці із клацанням.

Регулювання ременів безпеки

Установіть потрібну довжину плечових і поясних ременів за допомогою пряжок для регулювання.

ОБЕРЕЖНО! Кожного разу заново поправляйте ремені безпеки, коли змінюєте позу дитини.

Розстібання ременів безпеки

Натисніть кнопку на пряжці та розстебніть поясні та плечові ремені.

Від'єднання ременів безпеки

Щоб відрегулювати висоту ременів безпеки, дотримуйтесь інструкції щодо їх зняття, наведених на стор. 23. Відпустіть плечові ремені безпеки, протягнувши ремінь і пряжку замка крізь отвори для ременів безпеки в панелі спинки сидіння.

1. Підніміть сидіння. Підніміть чохол сидіння та спинки сидіння й розстебніть застібку-«ліпучку» в нижній частині спинки сидіння.

7.13 Vezivanje pojasa detetu

UPOZORENJE! Uvek koristite pravilno pričvršćen i prilagođen pojas!

UPOZORENJE! Uvek koristite i pojas između nogu i pojas oko struka.

Da biste zavezali pojas, uradite sledeće

Provcute jezičak kopče ramenog pojasa kroz jezičak pojasa za struk i utaknite ga u kopču.

Da biste podesili pojas, uradite sledeće

Podesite pojas tako što ćete pomerati regulatore na pojasu za ramena i struk do željene dužine.

PAŽNJA! Prilikom svake promene položaja deteta ponovo podesite pojas.

Da biste odvezali pojas, uradite sledeće

Pritisnite dugme na kopči i izvucite pojas za struk i ramena iz kopče.

Da biste odvojili pojas, uradite sledeće

Da biste podesili visinu pojasa, sledite uputstva za skidanje pojasa na strani 23. Oslobodite trake pojasa za ramena tako što ćete provući trake pojasa i spojnicu kroz otvore za pojas na ploči naslona.

1. Podignite sedište. Podignite materijal sedišta i naslona i otvorite čičak-trake na osnovi naslona.

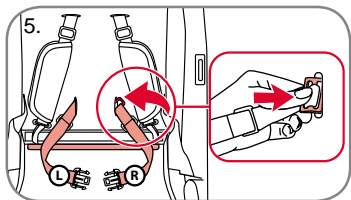
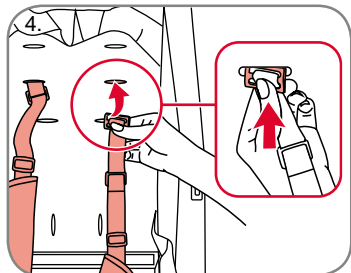
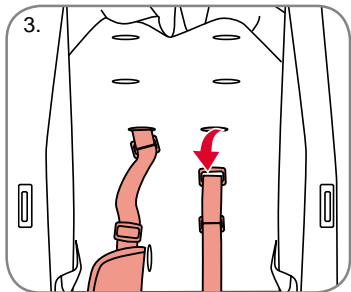
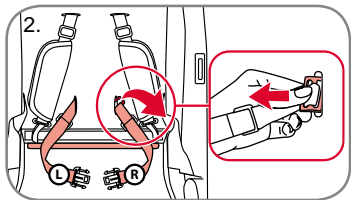

Συμβουλή! Για ευκολότερη πρόσβαση στους ιμάντες των ζωνών — ξεκινήστε αποσπώντας τους ιμάντες της μέσης. Το κλιπ συγκράτησης των ζωνών είναι προσβάσιμο στο κενό μεταξύ της πλάτης και του υφάσματος.

2. Στρέψτε το πλαστικό κλιπ συγκράτησης των ζωνών ώστε να περάσει μέσα από την οπή των ζωνών στην πλάτη του καθίσματος. Βεβαιωθείτε ότι θυμάστε ποιος είναι ο δεξιός και ποιος ο αριστερός ιμάντας καθώς πρέπει να επαναποθετηθούν στην αρχική τους θέση.
3. Αποσπάστε τους ιμάντες των ζωνών στρέφοντας το πλαστικό κλιπ συγκράτησης των ζωνών ώστε να περάσει μέσα από την οπή των ζωνών στην πλάτη του καθίσματος. Απελευθερώστε τους ιμάντες ώμων των ζωνών και περάστε τον ιμάντα μέσα από τις οπές των ζωνών στην πλάτη του καθίσματος

Ρύθμιση του ύψους των ζωνών

4. Επαναποθετήστε την πόρπη στο επιθυμητό ύψος. Περάστε την πλαστική πόρπη πίσω, μέσα από την πλάτη. Τραβήξτε σφικτά τον ιμάντα ώστε να βεβαιωθείτε ότι έχει τοποθετηθεί σωστά.
5. Ολοκληρώστε τοποθετώντας τους ιμάντες ζώνης στην αρχική τους θέση. Περάστε τον ιμάντα μέσης μαζί με το κλιπ συγκράτησης ζωνών μέσα από την οπή στην βάση της πλάτης. Πιέστε το κλιπ ως το τέρμα μέσα από την πλάτη του καθίσματος. Τραβήξτε σφικτά τους ιμάντες για να βεβαιωθείτε ότι έχουν ασφαλιστεί σωστά. Διπλώστε το Velcro στη βάση, κάτω από το κάθισμα. Επαναλάβετε το βήμα 1 με την αντίθετη σειρά ώστε να κλείσετε το κάθισμα και την πλάτη.

Ποράδα! Щоб полегшити доступ до ременів безпеки, почніть із від'єднання поясних ременів. Пряжку замка ременів безпеки можна знайти між пластиною спинки сидіння та тканиною.

2. Нахилить пластмасову пряжку замка ременів безпеки таким чином, щоб вона могла пройти крізь отвір для ременів у панелі спинки сидіння. Не переплутайте лівий і правий ремені, оскільки їх буде потрібно повернути в початкове положення.
3. Від'єднайте ремені безпеки, нахиливши пластмасову пряжку замка ременів безпеки таким чином, щоб вона могла пройти крізь отвір для ременів у панелі спинки сидіння. Відпустіть плечові ремені безпеки та протягніть ремінь і пряжку замка крізь отвори для ременів безпеки в панелі спинки сидіння.

Регулювання висоти ременів безпеки

4. Установіть пряжку на потрібній висоті. Пропустіть пластмасову пряжку назад крізь спинку сидіння. Щільно затягніть ремінь, щоб закріпити його на місці.
5. Нарешті установіть поясні ремені в їхнє початкове положення. Просуньте поясний ремінь, включно із пряжкою замка ременів безпеки, крізь отвір у нижній частині спинки сидіння. Просуньте пряжку до кінця крізь панель спинки сидіння. Щільно затягніть ремені, щоб зафіксувати їх на місці. Знову застібніть застібку-«липучку» в нижній частині сидіння. Повторіть крок 1 у зворотному порядку, щоб закрити сидіння та спинку сидіння.

Savet! Radi najlakšeg pristupa traka ma pojasa, započinite sa odvajanjem pojasa za struk. Spojnici pojasa može se pristupiti u prostoru između ploče naslona i tekstila.

2. Nagnite plastičnu spojnicu pojasa tako da prođe kroz otvor za pojas na ploči naslona. Vodite računa da zapamtite koja je leva a koja desna traka, jer treba da se vrate u prvobitni položaj.
3. Odvojite trake pojasa tako što ćete nagnuti plastičnu spojnicu pojasa tako da prođe kroz otvor za pojas na ploči naslona. Oslobodite trake pojasa za ramena i provucite traku i spojnicu kroz otvore za pojas na ploči naslona.
4. Premestite korču na željenu visinu. Provucite plastičnu korču nazad kroz naslon. Čvrsto povucite traku kako biste se uverili da li je na mestu.
5. Završite vraćanjem traka za struk na prvobitni položaj. Umetnite traku pojasa zajedno sa spojnicom pojasa kroz otvor na donjem delu naslona. Sasvim provucite spojnicu kroz ploču naslona. Čvrsto povucite trake kako biste se uverili da li su na mestu. Presavijte čičak-traku na osnovi ispod sedišta. Ponovite 1. korak obrnutim redosledom da biste zatvorili sedište i naslon.

ΠΡΟΕΙΔΟΠΟΙΗΣΗ! Να χρησιμοποιείτε πάντα το σύστημα συγκράτησης.

ΣΗΜΑΝΤΙΚΟ! Όταν οι ζώνες τοποθετούνται/αφαιρούνται, είναι σημαντικό τα εξαρτήματα να παραμένουν μακριά από μικρά παιδιά, καθώς αυτά τα εξαρτήματα έχουν μικρό μέγεθος και ελλοχεύει κίνδυνος ασφυξίας.

7.14 Κουκούλα

1. Ο εξαερισμός στην κουκούλα ανοίγει και κλείνει με το φερμουάρ.
2. Η θέση της κουκούλας ρυθμίζεται πάνω και κάτω.
3. Το σκιάστρο μέσα στην κουκούλα είναι επεκτάσιμο.

Υπάρχει μια κομπόρτυπα στη μία πλευρά του σκιάστρου. Χρησιμοποιεί αποκλειστικά για να προσφέρει άνοιγμα για το πλαίσιο του σκιάστρου.

7.15 Ποδιά μονάδας καθίσματος

Στερεώστε την ποδιά με τα κομπιά.

ΠΟΠΕΡΕДЖЕННЯ! Завжди використовуйте систему фіксації.

УВАГА! Під час регулювання або зняття ременів безпеки важливо, щоб маленькі діти не мали доступу до деталей — ці малі деталі становлять ризик удущення.

7.14 Навіс

1. Вентиляційний отвір у навісі можна відкривати й закривати за допомогою блискавки.
2. Навіс можна підняти й опустити.
3. Можна висунути сонцезахисний козирок всередині навісу.

На одній зі сторін козирка є петля. Вона слугує лише отвором для його каркаса.

7.15 Фартух на сидіння

Прикріпіть фартух за допомогою кнопок.

UPOZORENJE! Uvek koristite sistem za vezivanje deteta u sedištu.

VAŽNO! Kada se postavljaju/skidaju pojasevi, važno je da se delovi čuvaju van domašaja male dece, jer su ti delovi mali i postoji rizik od gušenja.

7.14 Prekrivač

1. Otvor na prekrivaču se može otvoriti i zatvoriti pomoću patent-zatvarača.
2. Prekrivač se može podešavati gore i dole.
3. Zaklon za sunce na prekrivaču se može proširiti.

Sa jedne strane zaklona nalazi se rupica za dugme. Jedina funkcija je da služi kao otvor za okvir zaklona.

7.15 Zaštitni prekrivač sedišta

Privrstite zaštitni prekrivač pomoću pritisnih dugmića.

7.16 Διπλώμα του καροτσιού

Διπλώμα του καροτσιού με τη μονάδα καθίσματος προσαρτημένη επάνω στο πλαίσιο.

ΣΗΜΑΝΤΙΚΟ! Μην διπλώνετε όταν επάνω στο κάθισμα ή το πλαίσιο υπάρχει προσαρτημένο βρεφικό κάθισμα, πορτ μπεμπέ ή μαλακό πορτ μπεμπέ.

Στραμμένο προς τα εμπρός

1. Ρυθμίστε την πλάτη σε οριζόντια θέση. Πιέστε το πίσω μέρος της πλάτης της μονάδας καθίσματος επάνω στο πλαίσιο της μονάδας καθίσματος (δείτε τη σελίδα με τη ρύθμιση της πλάτης).

2. Διπλώστε τη χειρολαβή.

3. Πιέστε τα κουμπιά (1) στον μοχλό για να διπλώσετε το πλαίσιο εκατέρωθεν της χειρολαβής και συνεχίστε να πιέζετε ενόσω τραβάτε τον μοχλό διπλώματος του πλαισίου προς το μέρος σας (2).

4. Πιέστε την χειρολαβή προς τα εμπρός και διπλώστε το πλαίσιο.

5. Ενεργοποιήστε την ασφάλιση μεταφοράς πιέζοντας το κουμπί ασφάλισης προς τα εμπρός.

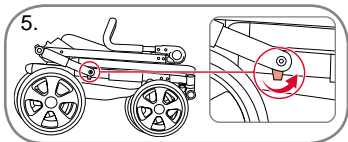
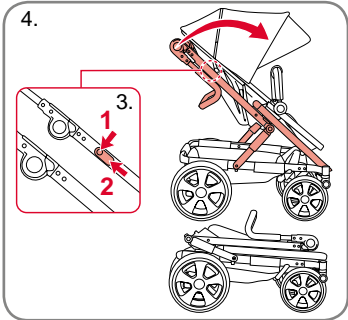
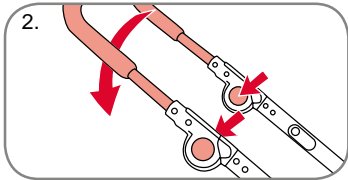
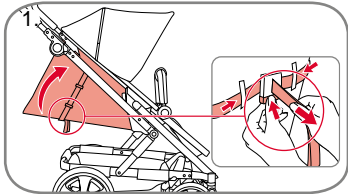

7.16 Складання візка

Складання сидіння, прикріпленого до рами шасі.

УВАГА! Не складайте візок, коли на сидіння або шасі встановлено дитяче автокрісло, люльку або м'яке переносне ліжечко.

Орієнтація за напрямком руху

1. Установіть спинку сидіння у вертикальне положення. Притисніть спинку сидіння до рами сидіння (щодо регулювання положення спинки сидіння див. стор.).

2. Складіть ручку.

3. Натисніть кнопки (1) на важелі з обох боків ручки, щоб скласти шасі, і утримуйте їх натиснутими, одночасно тягнучи важіль до себе для складання шасі (2).

4. Натисніть на ручку вперед, щоб скласти шасі.

5. Увімкніть транспортний фіксатор, натиснувши кнопку блокування в напрямку вперед.

7.16 Sklapanje kolica

Sklapanje sa sedištem postavljenim na okvir postolja.

VAŽNO! Nemojte sklapati kolica dok su kengur nosiljka, nosiljka ili meka nosiljka pričvršćene za sedište ili postolje.

Okretanje napred

1. Namestite naslon u uspravan položaj. Gurnite naslon sedišta uz okvir sedišta (videti stranu za podešavanje sedišta).

2. Sklopite dršku.

3. Pritisnite dugmiće (1) na poluzi za sklapanje postolja sa obe strane drške i nastavite da ih pritiskate dok povlačite polugu za sklapanje postolja prema sebi (2).

4. Gurnite dršku prema napred i sklopite postolje.

5. Aktivirajte transportnu blokadu tako što ćete gurnuti dugme za zaključavanje prema napred.

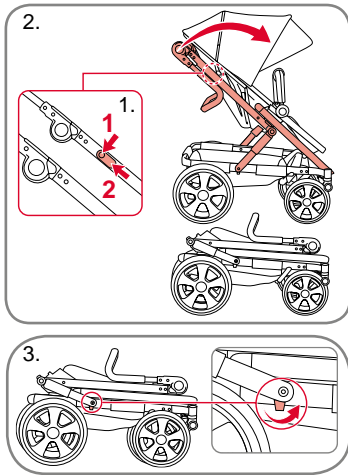

Στραμμένο προς τον γονέα

1. Πιέστε τα κουμπιά (1) στον μοχλό για να διπλώσετε το πλαίσιο εκατέρωθεν της χειρολαβής και συνεχίστε να πιέζετε ενόσω τραβάτε τον μοχλό διπλώματος του πλαισίου προς το μέρος σας (2).
2. Πιέστε την χειρολαβή προς τα εμπρός και διπλώστε το πλαίσιο.
3. Ενεργοποιήστε την ασφάλιση μεταφοράς πιέζοντας το κουμπί ασφάλισης προς τα εμπρός.
4. Ξεδιπλώμα του πλαισίου — δείτε τη σελίδα 16.

8. Χρήση του Britax Go Big με βρεφικό κάθισμα

8.1 Προσάρτηση του προσαρμογέα βρεφικού καθίσματος

Το BRITAX GO BIG μπορεί να χρησιμοποιηθεί ως σύστημα ταξιδιού με τα παρακάτω βρεφικά καθίσματα Britax Römer:

- BABY-SAFE plus
- BABY-SAFE plus II
- BABY-SAFE plus SHR II
- BABY-SAFE iSize
- Britax PRIMO

Τα βρεφικά καθίσματα πρέπει να χρησιμοποιούνται αποκλειστικά αντικρίζοντας προς τα πίσω στο καροτσάκι. Όταν το βρεφικό κάθισμά σας χρησιμοποιείται ως σύστημα ταξιδιού, παρακαλείστε να ακολουθείτε τις οδηγίες που το συνοδεύουν.



Орієнтація проти напрямку руху

1. Натисніть кнопки (1) на важелі з обох боків ручки, щоб скласти шасі, і утримуйте їх натиснутими, одночасно тягнучи важіль до себе для складання шасі (2).
2. Натисніть на ручку вперед, щоб скласти шасі.
3. Увімкніть транспортний фіксатор, натиснувши кнопку блокування в напрямку вперед.
4. Розкладіть шасі (див. стор. 16).

8. Використання візка Britax Go Big із дитячим автокріслом

8.1 Установлення адаптера для дитячого автокрісла

Модель BRITAX GO BIG можна використовувати як систему для подорожей із такими моделями дитячих автокрісел марки Britax Römer:

- BABY-SAFE plus
- BABY-SAFE plus II
- BABY-SAFE plus SHR II
- BABY-SAFE iSize
- Britax PRIMO

Автокрісло має встановлюватися лише проти напрямку руху візка. Якщо візок використовується як система для подорожей, дотримуйтеся інструкцій до дитячого автокрісла.

Okretanje prema roditeljima

1. Pritisnite dugmiće (1) na poluzi za sklapanje postolja sa obe strane drške i nastavite da ih pritiskate dok povlačite polugu za sklapanje postolja prema sebi (2).
2. Gurnite dršku prema napred i sklopите postolje.
3. Aktivirajte transportnu blokadu tako što ćete gurnuti dugme za zaključavanje prema napred.
4. Rasklopите postolje — videti stranu 16.

8. Upotreba Britax Go Big kolica sa kengur nosiljkom

8.1 Postavljanje adaptera kengur nosiljke

BRITAX GO BIG kolica mogu se koristiti kao set za putovanje sa sledećim Britax Römer kengur nosiljkama:

- BABY-SAFE plus
- BABY-SAFE plus II
- BABY-SAFE plus SHR II
- BABY-SAFE iSize
- Britax PRIMO

Kengur nosiljka mora uvek biti okrenuta unazad na kolicima. Kada se koristi kao set, postupajte prema uputstvima za korišćenje kengur nosiljke.

Για να χρησιμοποιήσετε το Britax GO BIG ως σύστημα ταξιδιού με οποιοδήποτε βρεφικό κάθισμα Britax Babysafe, θα πρέπει πρώτα να προσαρτήσετε επάνω στη βάση τους προσαρμογείς A που θα βρείτε στη συσκευασία.

Προσαρτήστε τους προσαρμογείς με τα κουμπιά αποδέσμευσης αντικρουστά μεταξύ τους.

Βεβαιωθείτε πρώτα ότι οι προσαρμογείς είναι προσαρτημένοι σταθερά στο πλαίσιο, και στη συνέχεια κουμπώστε επάνω τους το βρεφικό κάθισμα Babysafe.

ΠΡΟΣΟΧΗ! Για καθίσματα αυτοκινήτου που χρησιμοποιούνται σε συνδυασμό με βάση, το καρότσι δεν αντικαθιστά το πορτ-μπεμπέ ή το κρεβατάκι. Εάν το παιδί σας χρειάζεται να κοιμηθεί, θα πρέπει να το βάλετε σε κατάλληλο καρότσι, πορτ-μπεμπέ ή κρεβατάκι.

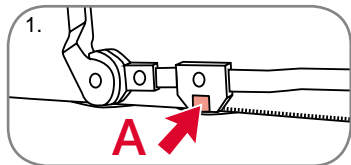

8.2 Αφαίρεση και επανατοποθέτηση υφασμάτων

Αφαίρεση κουκούλας

1. Πιέστε την ασφάλεια **A** για να αφαιρέσετε την κουκούλα.
2. Αποσπάστε το κάλυμμα από το πλαίσιο του καθίσματος ανοίγοντας το φερμουάρ στην άκρη του καλύμματος.

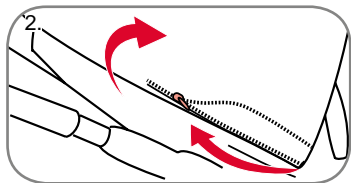

Щоб використовувати BRITAX GO BIG як систему для подорожей із будь-яким автокріслом Britax Babysafe Infant Carrier, потрібно спочатку прикріпити до шасі адаптери A, які входять до комплекту постачання.

Прикріпіть адаптери кнопками розблокування одна до одної.

Переконайтеся, що кріпильні пристрої адаптерів зафіксовано на шасі, а потім вставте автокрісло Baby Safe Infant Carrier в адаптери до клацання.

ОБЕРЕЖНО! Для автомобільних дитячих сидінь, установлених на шасі, ця коляска не замінює дитячого ліжечка або ліжка. Якщо дитині треба спати, її необхідно перекласти у придатну для цього люльку, дитяче ліжечко або в ліжко.

8.2 Зняття та прикріплення чохла

Зняття навісу

1. Натисніть на фіксатор **A**, щоб зняти навіс.
2. Від'єднайте тент від рами сидіння, розстібнувши блискавку вздовж краю тенту.

Da biste koristili BRITAX GO BIG kao set sa bilo kojom nosiljkom za dete Britax Babysafe, prvo morate postaviti priložene adaptere A na postolje.

Postavite adaptere koristeći dugmad za otpuštanje tako da budu okrenuti jedan prema drugom.

Proverite da li su mehanizmi za povezivanje adaptera pričvršćeni na postolje, zatim postavite nosiljku za dete Babysafe na adaptere.

PAŽNJA! Za sedišta za automobile koja se koriste u kombinaciji sa šasijom, ovo vozilo nije zamena za kolicu ili krevet. Ako je detetu potreban san, trebalo bi ga smestiti u odgovarajuća dečja kolica, krevetac ili krevet.

8.2 Skidanje ili ponovno postavljanje materijala

Skidanje prekrivača

1. Pritisnite bravicu **A** da biste skinuli prekrivač.
2. Odvojite kupolu od okvira sedišta tako što ćete otvoriti patent-zatvarač duž ivice kupole.

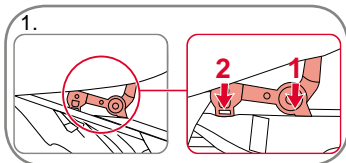

Επανατοποθέτηση κουκούλας

1. Πιέστε τα γλωσσίδια της πόρτης εκατέρωθεν της κουκούλας στις υποδοχές πόρτης στα πλευρικά πλαίσια.
2. Βεβαιωθείτε ότι κουμπώνουν με το χαρακτηριστικό κλικ.
3. Στερεώστε το κάλυμμα στην πλάτη της μονάδας καθίσματος με το φερμουάρ.

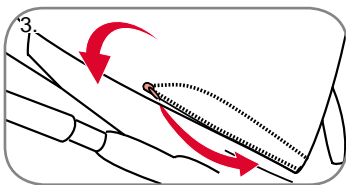

Αφαίρεση καλύμματος καθίσματος

1. Απελευθερώστε τον ιμάντα του καβάλου.
2. Αφαιρέστε τον προφυλακτήρα.
3. Ανοίξτε το φερμουάρ και αφαιρέστε το κάλυμμα του προφυλακτήρα.

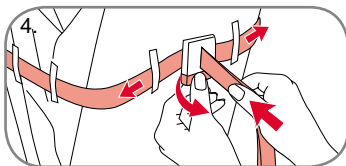
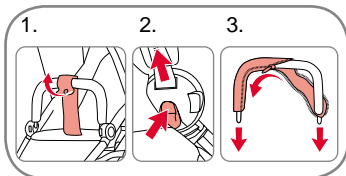

4. Χαλαρώστε τους ιμάντες που ρυθμίζουν την κλίση της πλάτης.

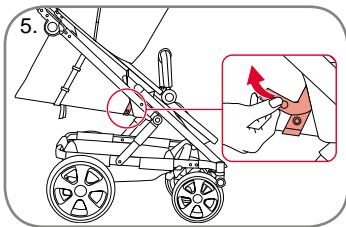

5. Ανοίξτε τους ιμάντες που είναι προσαρτημένοι στην πλευρά του πλαισίου — στις πίσω πλευρές του καθίσματος.

Прикріплення навісу

1. Всуньте язички пряжок з обох боків навісу у відповідні кріплення на бокових рамах.
2. Вони мають зафіксуватися із клацанням.
3. Прикріпіть чохол навісу до спинки сидіння, застібнувши блискавку.

Зняття чохла сидіння

1. Відпустіть паховий ремінь.
2. Зніміть бампер.
3. Розстібніть блискавку та зніміть чохол бампера.

4. Відпустіть реміні, що регулюють кут спинки сидіння.

5. Розстібніть реміні, прикріплені з боків рами — на задній стороні сидіння.

Ponovno postavljanje prekrivača

1. Pritisnite klizače kopče sa obe strane prekrivača u držače kopče na bočnim okvirima.
2. Vodite računa da škljocnu kada nalegnu na mesto.
3. Pričvrstite prekrivač za naslon sedišta pomoću patent-zatvarača.

Skidanje navlake za sedište

1. Oslobodite pojas između nogu.
2. Skinite branik.
3. Otvorite patent-zatvarač i svucite navlaku za branik.

4. Otpustite trake koje podešavaju ugao naslona za leđa.

5. Otvorite trake pričvršćene za stranu okvira — na zadnjim stranama sedišta.

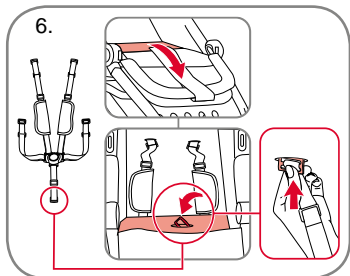

6. Ανασηκώστε το κάθισμα και περάστε τον ιμάντα του καθάλου μέσα από το ύφασμα του καθίσματος.
7. Αφαιρέστε τις ζώνες όπως θα κάνατε για να ρυθμίσετε το ύψος των ζωνών. Δείτε την σελίδα 23.
8. Στρέψτε το πλαστικό κλιπ συγκράτησης των ζωνών ώστε να περάσει μέσα από την οπή των ζωνών στην πλάτη του καθίσματος.
9. Απελευθερώστε τους ιμάντες ώμων και μέσης των ζωνών περνώντας τον ιμάντα και το κλιπ συγκράτησης μέσα από τις οπές των ζωνών στην πλάτη του καθίσματος

Το κλιπ συγκράτησης των ζωνών είναι προσβάσιμο στο κενό μεταξύ της πλάτης και του υφάσματος.

ΠΡΟΕΙΔΟΠΟΙΗΣΗ! Να χρησιμοποιείτε πάντα το σύστημα συγκράτησης.

ΣΗΜΑΝΤΙΚΟ! Όταν οι ζώνες τοποθετούνται/αφαιρούνται, είναι σημαντικό τα εξαρτήματα να παραμένουν μακριά από μικρά παιδιά, καθώς αυτά τα εξαρτήματα έχουν μικρό μέγεθος και ελλοχεύει κίνδυνος ασφυξίας.

10. Τραβήξτε προς τα έξω το κάθισμα / την πλάτη.
11. Ανοίξτε τα velcro και φερμουάρ που συγκρατούν το υλικό γύρω από το πλευρικό πλαίσιο και το υποπόδιο.
12. Ανασηκώστε το ύφασμα του καλύμματος.

6. Підніміть сидіння та просуньте паховий ремінь безпеки через чохол сидіння.
7. Зніміть ремені безпеки — так само, як під час регулювання висоти ременів безпеки. Див. стор. 23.
8. Нахиліть пластмасову пряжку замка ременів безпеки таким чином, щоб вона могла пройти крізь отвір для ременів у панелі спинки сидіння.
9. Відпустіть плечові та поясні ремені безпеки, протягнувши ремінь і пряжку замка крізь отвори для ременів безпеки в панелі спинки сидіння.

Пряжку замка ременів безпеки можна знайти між пластиною спинки сидіння та тканиною.

ПОПЕРЕДЖЕННЯ! Завжди використовуйте систему фіксації.

УВАГА! Під час регулювання або зняття ременів безпеки важливо, щоб маленькі діти не мали доступу до деталей — ці малі деталі становлять ризик удушшення.

10. Витягніть пластину сидіння/спинки.
11. Розстебніть застібку «липучку» та блискавку, які слугують для кріплення тканини навколо бокової рами й підставки для ніг.
12. Зніміть чохол.

6. Podignite sedište i provucite traku pojasa između nogu kroz tekstil sa sedišta.
7. Skinite pojaseve kao što to radite kada podešavate visinu pojaseva. Videti stranu 23.
8. Nagnite plastične spojnice pojasa tako da prođu kroz otvor za pojas na ploči naslona.
9. Oslobodite trake pojasa za ramena i trake pojasa za struk tako što ćete provući traku i spojnicu kroz otvore za pojas na ploči naslona.

Spojnice pojasa može se pristupiti u prostoru između ploče naslona i tekstila.

UPOZORENJE! Uvek koristite sistem za vezivanje deteta u sedištu.

VAŽNO! Kada se postavljaju/skidaju pojasevi, važno je da se delovi čuvaju van domašaja male dece, jer su ti delovi mali i postoji rizik od gušenja.

10. Izvucite ploču sedišta/naslona.
11. Otvorite čičak-trake i patent-zatvarač koji učvršćuju materijal oko bočnog okvira i podupirača za noge.
12. Skinite navlaku.

Επανατοποθέτηση καλύμματος καθίσματος

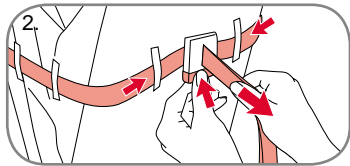

1. Περάστε την πλάκα της πλάτης στην πλάτη από το χαλαρό ύφασμα.
2. Επαναπροσαρτήστε τους ιμάντες της πλάτης προτού κλείσετε το φερμουάρ του υφάσματος επάνω στο πλαίσιο. Περάστε τους ιμάντες που ρυθμίζουν την κλίση της πλάτης στην πόρπη της πλάτης.

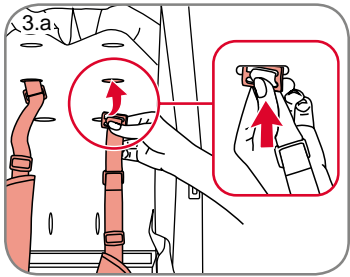

3. Επαναπροσαρτήστε τις ζώνες ακολουθώντας την αντίστροφη διαδικασία των βημάτων στην σελίδα 29 — για την αφαίρεση των ζωνών.

- a. Περάστε τον ιμάντα ώμων μαζί με το κλιπ συγκράτησης ζωνών από την κουμπότρυπα σε οποιοδήποτε ύψος επιλέξετε στην πλάτη — πιέστε το κλιπ ως το τέρμα από την πλάκα της πλάτης.
- b. Τραβήξτε τον ιμάντα ώμων για να βεβαιωθείτε ότι το κλιπ συγκράτησης ζωνών έχει στρέψει κατά 90 μοίρες και οι ζώνες έχουν στερεωθεί με ασφάλεια.

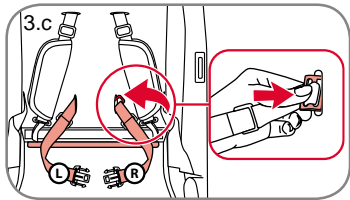

- c. Επανατοποθετήστε τους ιμάντες μέσης στην θέση τους στην πλάκα της πλάτης. Περάστε τον ιμάντα μέσης μαζί με το κλιπ συγκράτησης ζωνών μέσα από την οπή στην βάση της πλάτης. Πιέστε το κλιπ ως το τέρμα μέσα από την πλάτη του καθίσματος. Τραβήξτε σφιχτά τους ιμάντες για να βεβαιωθείτε ότι έχουν ασφαλίσει σωστά.

Прикріплення чохла сидіння

1. Вставте панель спинки сидіння в чохол спинки сидіння.
2. Прикріпіть реміні спинки сидіння, перш ніж застібати блискавку для фіксації чохла на рамі. Вставте реміні, що регулюють кут спинки сидіння, у пряжку, розташовану на задній стороні.
3. Прикріпіть реміні безпеки, виконавши дії, описані на стор. 29 (зняття ремінів безпеки), у зворотному порядку.

- a. Вставте плечовий ремінь, включно із пряжкою замка ременів безпеки, у петлю у спінці сидіння на вибраній висоті. Просуньте пряжку до кінця крізь панель спинки сидіння.
- b. Потягніть плечовий ремінь, щоб переконатися, що пряжку замка ременів безпеки повернено на 90 градусів, так що реміні безпеки надійно закріплено.
- c. Прикріпіть поясні реміні у відповідному положенні на панелі спинки сидіння. Просуньте поясний ремінь, включно із пряжкою замка ременів безпеки, крізь отвір у нижній частині спинки сидіння. Просуньте пряжку до кінця крізь панель спинки сидіння. Щільно затягніть реміні, щоб зафіксувати їх на місці.

Ponovno postavljanje navlake za sedište

1. Umetnite ploču naslona u naslon na neučvršćenom materijalu.
2. Ponovo postavite trake za naslon pre nego što zatvorite patent-zatvarač na okviru. Umetnite trake koje podešavaju ugao naslona u kopču na zadnjem delu.
3. Ponovo postavite pojaseve sledeći obrnut redosled koraka navedenih na strani 29 o načinu skidanja pojaseva.
 - a. Umetnite pojas za ramena sa spojnicom pojasa kroz rupicu u jednu od izabranih visina na naslonu, gumite spojnicu do kraja kroz ploču naslona.
 - b. Povucite pojas za ramena da biste se uverili da je spojnica okrenuta za 90 stepeni, tako da je pojas bezbedno pričvršćen.
 - c. Ponovo postavite pojas za struk na njegovo mesto na ploči naslona. Umetnite traku pojasa zajedno sa spojnicom pojasa kroz otvor na donjem delu naslona. Sasvim provucite spojnicu kroz ploču naslona. Čvrsto povucite trake kako biste se uverili da li su na mestu.

GR

Οδηγίες Χρήσης

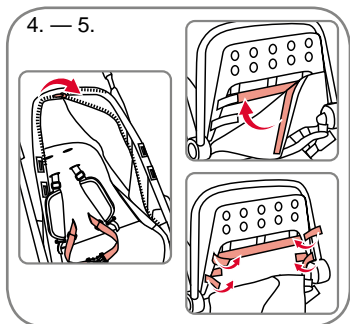

4. Επανατοποθετήστε τα υφάσματα του καθίσματος στο πλαίσιο χρησιμοποιώντας το φερμουάρ στην πλευρά του πλαισίου.
5. Επανατοποθετήστε το ύφασμα του υποπόδιου στο υποπόδιο με τα velcro στην κάτω πλευρά του υποποδίου.

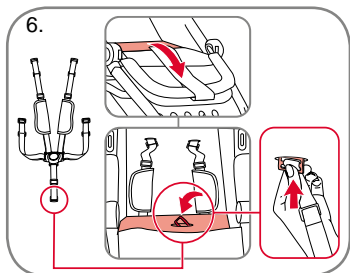

6. Περάστε την πλάκα του καθίσματος.
7. Περάστε τον ιμάντα του καβάλου στο κάθισμα.

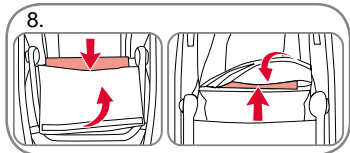

8. Διπλώστε το Velcro στη βάση, κάτω από το κάθισμα.

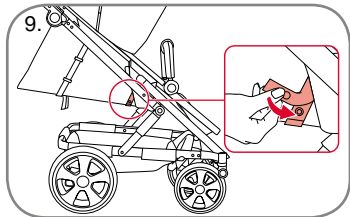

9. Προσδέστε τον ιμάντα κάτω από το κάθισμα με τους κρίκους σχήματος D στην πλευρά του καθίσματος.

UA

Інструкція з експлуатації

4. Прикріпіть чохли сидіння до рами за допомогою блискавки вздовж боку рами.
5. Прикріпіть чохол до підставки для ніг за допомогою застібки-«липучки» з нижнього боку підставки.

6. Вставте панель сидіння.
7. Вставте паховий ремінь у сидіння.

8. Знову застебніть застібку-«липучку» в нижній частині сидіння.

9. Прикріпіть ремінь під сидінням до напівкруглих кілець з боків сидіння.

RS

Korisnička uputstva

4. Ponovo postavite tekstil sa sedišta na okvir pomoću patent-zatvarača duž strane okvira.
5. Vratite materijal podupirača za noge na podupirač pomoću čičak-traka ispod njega.

6. Umetnite ploču sedišta.

7. Umetnite traku pojasa između nogu na sedište.

8. Presavijte čičak-traku na osnovi ispod sedišta.

9. Spojite traku ispod sedišta sa D prstenovima na stranama sedišta.

ΣΗΜΑΝΤΙΚΟ! Πριν τη χρήση, βεβαιωθείτε ότι οι πλευρικοί μάντες έχουν προσδεθεί σωστά στους κρίκους σχήματος D κάτω από το κάθισμα.

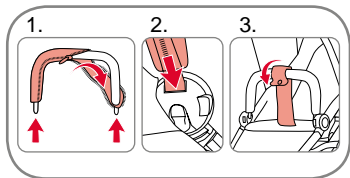

10. Τοποθετήστε ξανά το κάλυμμα στον προφυλακτήρα και προσαρτήστε τον προφυλακτήρα στο κάθισμα.

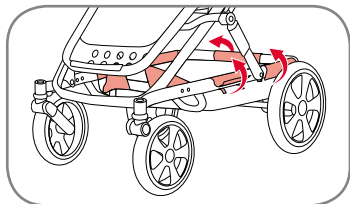

Αφαίρεση υφάσματος καλαθιού

Ανοίξτε όλα τα velcro που συγκρατούν το ύφασμα του καλαθιού.

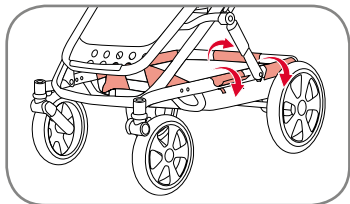

Επανατοποθέτηση υφάσματος καλαθιού

Προσδέστε όλα τα velcro που συγκρατούν το ύφασμα του καλαθιού.

УВАГА! Перед використанням виробу переконайтеся, що бокові ремені правильно прикріплено до напівкруглих кілець під сидінням.

10. Надіньте чохол на бампер і прикріпіть бампер до сидіння.

Зняття чохла кошика

Розстебніть усі застібки-«липучки», що тримають чохол кошика.

Прикріплення чохла кошика

Застебніть усі застібки-«липучки», що тримають чохол кошика.

VAŽNO! Pre upotrebe proverite da li su bočne trake pravilno pričvršćene za D prstenove ispod sedišta.

10. Vratite navlaku na branik i ponovo postavite branik na sedište.

Skidanje materijala korpe

Skinite sve čičak-trake koje pridržavaju materijal korpe.

Ponovno postavljanje materijala korpe

Postavite sve čičak-trake koje pridržavaju materijal korpe.

المحتويات

103	1. هام: احتفظ بهذه التعليمات لأغراض الاطلاع في المستقبل
103	2. مقدمة
103	3. ملاحظات مهمة عن السلامة
109	4. الاعتماد
112	5. العناية بمنتج Britax Go BIG
113	5.1 تعليمات العناية
115	6. نظرة عامة حول المنتج
116	6.1 الوصف
117	6.2 معلومات فنية
118	7. الهيكل
118	7.1 فرد الهيكل
118	7.2 ضبط زاوية المقبض
119	7.3 ربط العجلات الخلفية
119	7.4 إزالة العجلات الخلفية
120	7.5 ربط العجلات الأمامية
120	7.6 إزالة العجلات الأمامية
120	7.7 الجزء الدوار
121	7.8 الضغط على الفرامل
121	7.9 السلة
122	7.10 وحدة المقعد

122	7.11 عارضة المصد
123	7.12 ضبط مسند الظهر ومسند القدمين
124	7.13 ربط حزام المقعد لطفلك
126	7.14 الغطاء
126	7.15 منزر وحدة المقعد
127	7.16 طي كرسي الدفع
	.8 استخدام Britax Go Big مع حامل الأطفال
128	الرضع
128	8.1 تركيب محول حامل الأطفال الرضع
129	8.2 إزالة القماش وإعادة تركيبه

1. هام: احتفظ بهذه التعليمات لأغراض الاطلاع في المستقبل

قد تتعرض سلامة طفلك للخطر إذا لم تتبقي هذه التعليمات. من المهم أن يكون أي شخص سيقوم باستخدام كرسي الدفع هذا وملحقاته على دراية تامة بطريقة تشغيله حتى لو كان سيستخدمه لفترة قصيرة فقط. يجب العلم أن هذه التعليمات لا تلغي كافة المخاطر المحتملة عند استخدام كرسي الدفع. وأنت بالطبع تتحمل مسؤولية سلامة طفلك. إذا كان هناك أي شيء غير واضح، اتصل بمنفذ البيع الذي اشتريته منه هذا المنتج.

2. مقدمة

شكرًا لاختيارك BRITAX GO BIG. من دواعي سرورنا أن تصاحب BRITAX GO BIG طفلك وتحافظ على سلامته في سنوات حياته الأولى. إذا كانت لديك أسئلة أخرى حول استخدام BRITAX GO BIG أو ملحقاتها، فلا تتردد في الاتصال بنا. دليل المستخدم هذا هو ترجمة من اللغة الإنجليزية. في حالة الشك في أي من اللغات الأخرى المستخدمة في دليل المستخدم هذا، فإن النسخة الإنجليزية هي اللغة الأساسية.

3. ملاحظات مهمة عن السلامة

مهم: اقرأ التعليمات بعناية قبل الاستخدام واحتفظ بها لأغراض الاطلاع في المستقبل.

تحذير! لا تتركي طفلك بلهو بهذا المنتج.

تحذير! قد يشتمل المنتج على كيس يحتوي على جيل سيليكيا محفف. يجب التخلص منه وعدم تناوله.

قد تتعرض سلامة طفلك للخطر إذا لم تتبقي هذه التعليمات. من المهم أن يكون أي شخص سيقوم باستخدام كرسي الدفع هذا وملحقاته على دراية تامة بطريقة تشغيله حتى لو كان سيستخدمه لفترة قصيرة فقط. يجب العلم ن هذه التعليمات لا تلغي كافة المخاطر المحتملة عند استخدام كرسي الدفع. وأنت بالطبع تتحمل مسؤولية سلامة طفلك. إذا كانت لديك أية أسئلة بشأن الاستخدام أو إذا كنت بحاجة إلى مزيد من المعلومات، يُرجى الاتصال ببناع التجزئة لديك.

قبل استخدام BRITAX GO BIG مع عربة الأطفال BRITAX GO أو مع سرير BRITAX GO BIG المتنقل المرن، عليك أيضًا قراءة التعليمات الخاصة بعربة الأطفال BRITAX GO أو سرير BRITAX GO BIG المتنقل المرن.

إذا كان من المفترض استخدام كرسي دفع الأطفال أو عربة الأطفال الخاصة بك بمعرفة أشخاص آخرين ليسوا معتادين عليها (مثل الأجداد)، فعليك دائمًا أن توضح لهم طريقة استخدام كرسي الدفع/نظام النقل. قد تتعرض سلامة طفلك للخطر إذا لم تتبقي هذه التعليمات. لا تستخدم أي ملحقات غير معتمدة من شركة Britax للاستخدام مع BRITAX GO BIG. سيؤدي هذا إلى إبطال الضمان، وقد يسبب إتلاف المنتج.

يُنصح فقط استخدام قطع الغيار الأصلية التي توفرها أو توصي بها شركة Britax مع BRITAX GO BIG.

مهم! عند ملامسة الإطارات المطاطية لأرضية مصنوعة من PVC، فقد تخلف بقعًا جزاء استخدامها. الرجاء تجنّب وضع الإطارات على هذا السطح.

تحذير! يناسب BRITAX GO BIG الأطفال منذ الولادة وحتى وزن 17 كجم أو حتى عمر 3 سنوات.

تحذير! هذا المنتج غير مناسب في الحالات التالية:

- كبديل للسريـر أو مهد الطفل.
- للركض أو التزلج.
- من أجل نقل أكثر من طفل واحد.
- للاستخدام التجاري.
- كنظام نقل مع حوامل الأطفال الرضع بخلاف المذكورة في دليل المستخدم هذا.

تحذير! تحقق من أن كافة أجهزة القفل معشقة قبل الاستخدام.

تحذير! عند حمل كرسي الدفع، تأكدي من عدم فتح أقفال السلامة عن طريق الخطأ.

تحذير! عند طي إطار كرسي الدفع، تأكدي من عدم تعرضك للمحاصرة أنت والأخرين.

تحذير! عليك بعدم طي كرسي الدفع مطلقاً في الوقت الذي لا يزال الطفل جالساً فيها.

تحذير! لتجنب حدوث الإصابة، تأكدي من إبعاد طفلك عند فرد هذا المنتج وطيه.

تحذير! استخدمي نظام الاحتجاز دائمًا في كرسي الدفع.

تحذير! تأكدي من أن الأجهزة المرفقة بمقعد السيارة أو وحدة المقعد أو عربة الأطفال معشقة بشكل صحيح قبل الاستخدام.

تحذير! لا تتركي الطفل مطلقًا من دون مراقبة.

تحذير! لا تدع الأطفال يلعبون بالقرب من كرسي الدفع دون مراقبتهم.

تحذير! لا تستخدمي أبدًا كرسي الدفع إذا كانت هناك أي أجزاء مفقودة أو مكسورة أو بالية منه.

تحذير! افحصي كرسي الدفع بانتظام بحثًا عن أي علامات تدل على التلف والبلى.

تحذير! احرصي دائمًا على تعشيق الفرامل عند إيقاف كرسي الدفع، وقبل وضع الطفل فيه، وقبل إخراجه منه.

تحذير! عند إجراء عمليات الضبط، تأكدي من أن الطفل لا يمكنه الوصول إلى الأجزاء المتحركة.

تحذير! سيؤثر تعليق أي أحمال بالمقبض و/أو الجزء الخلفي من مسند الظهر و/أو جوانب العربة على ثبات العربة.

مهم! يمكن أن يؤثر أي حمل مرفق بالجيوب على الثبات. أقصى حمل 300 جم/ جيب.

تحذير! عليك بحماية الطفل من ضوء الشمس القوي. لا يوفر الغطاء حماية كاملة من الأشعة فوق البنفسجية الخطيرة.

تحذير! في حالة استخدام عدة بديلة تتوافق مع المعيار EN13210، فإن المرفقات الحلقية التي على شكل D توجد على كلا جانبي كرسي الدفع.

تحذير! احرص دائمًا على استخدام الأحزمة بعد تركيبها وضبطها بشكل صحيح في كرسي الدفع.

تحذير! استخدم دائمًا إبزيم حزام الساقين مع حزام الخصر.

تحذير! احرص على إعادة ضبط الأحزمة عند تغيير وضع مقعد الطفل.

تحذير! لا تستخدم أبدًا عارضة المصد أو غطاء الرأس لحمل المقعد أو كرسي الدفع.

تحذير! يُستخدم كرسي الدفع هذا لعدد الأطفال (1) الذي صُمم من أجله.

مهم! يجب عدم إيقاف كرسي الدفع إلا بالضغط على الفرامل. تحقق دائمًا من أن الفرامل معشقة بشكل سليم.

مهم! لا تقف على مسند القدم أو تجلس عليه. يجب استخدام مسند القدم فقط كوسيلة لدعم ساقَي وقدامي طفل واحد (1) أو السرير المتنقل المرن عند وضعه داخل المقعد.

تحذير!

- اضغط على الفرامل دائماً عندما يكون كرسي الدفع ثابتاً.
- تجنب دائما التوقف على المنحدرات.
- تأكد من ثبات كرسي الدفع بشكل آمن عند استخدام وسائل النقل العامة.
- أمسك بكرسي الدفع دائماً عندما تكون قريباً من القطارات أو إشارات المرور. حتى في حالة تعشيق الفرامل، يمكن أن يؤدي تيار السحب إلى تحريك كرسي الدفع.
- أخرج طفلك من كرسي الدفع وقم بطيه قبل أن تحمله أثناء استخدامك للسلاالم أو المصعد.
- توخّ الحذر عند استخدامه على حافة الطريق أو على الأسطح التي يكثر بها الحصى والرمل وغيرها.

تحذير! يجب أن يرتدي الأطفال حزام الكرسي في جميع الأوقات.

مهم! قد ينطوي ترك طفلك من دون مراقبة على خطورة، حتى ولو لفترة قصيرة من الوقت.

تحذير! لا تسمح لطفلك بالقيام بأي مما يلي...

- اللعب بكرسي الدفع أو تعديله.
- الصعود إلى كرسي الدفع دون مساعدة.
- الوقوف في سلة التسوق أو الركوب فيها.
- الوقوف على مسند القدمين.

مهم! بالنسبة للأطفال حديثي الولادة أو حتى يمكن لطفلك الجلوس دون مساعدة (عندما يكون عمره 6 أشهر تقريبًا)، يُرجى فقط حمل الطفل في وضع النوم مع ضبط مسند الظهر في وضع الاستلقاء قدر الإمكان. عليك دائمًا تثبيت الطفل في مقعد كرسي الدفع. بالنسبة للأطفال الأقل من 6 شهور من العمر، يجب وضع أحزمة الكتف في أدنى فتحات في مسند الظهر.

4. الاعتماد

تم تطوير كرسي الدفع/نظام النقل هذا وتصنيعه حسب المعايير
DIN EN 1888:2012.

يمكن استخدام **BRITAX GO BIG** في التكوينات التالية:



ككرسي دفع مع مقعد BRITAX GO BIG منذ
الولادة وحتى وزن 17 كجم أو عمر 3 سنوات

بالنسبة للأطفال حديثي الولادة أو حتى يمكن لطفلك الجلوس دون مساعدة (عندما يكون عمره 6 أشهر تقريبًا)، يُرجى فقط حمل الطفل في وضع النوم مع ضبط مسند الظهر في وضع الاستلقاء قدر الإمكان. عليك دائمًا تثبيت الطفل في مقعد كرسي الدفع. بالنسبة للأطفال الأقل من 6 شهور من العمر، يجب وضع أحزمة الكتف في أدنى فتحات في مسند الظهر.



كنظام نقل يحتوي على حامل أطفال رضع من الولادة وحتى وزن 13 كجم

يمكن استخدام BRITAX GO BIG كنظام نقل مع جوامل الأطفال الرضع Britax Römer التالية (متوفرة بشكل منفصل):

- **BABY-SAFE plus**
- **BABY-SAFE plus II**
- **BABY-SAFE plus SHR II**
- **BABY-SAFE iSize**
- **Britax PRIMO**

لا يمكن استخدام حامل الأطفال الرضع إلا وهو موجه نحو الخلف على عربة الأطفال.
عند الاستخدام كنظام نقل، يُرجى اتباع التعليمات الخاصة بحامل الأطفال الرضع.



كنظام نقل يحتوي على سرير BRITAX GO المتنقل المرن من الولادة وحتى وزن 9 كجم

عند استخدام BRITAX GO BIG مع سرير BRITAX GO BIG المتنقل المرن، يجب إرفاق السرير المتنقل كما هو موضح في دليل مستخدم سرير BRITAX GO المتنقل المرن. وضع السرير المتنقل دائمًا بحيث يكون رأس الطفل أقرب ما يمكن من الغطاء. توصي BRITAX بإبقاء الأطفال دائمًا في وضع خلفي.



كنظام نقل يحتوي على عربة أطفال BRITAX GO من الولادة وحتى وزن 9 كجم

يمكن استخدام BRITAX GO BIG مع عربة الأطفال BRITAX GO. يجب استخدام عربة أطفال BRITAX GO فقط بحيث يكون وجه الطفل للخلف على كرسي الدفع ومع محوّل عربة الأطفال الذي يأتي معها.

يمكن استخدام BRITAX GO BIG مع الملحقات التالية (متوفرة بشكل منفصل):

- عربة أطفال Britax Go
- سرير Britax Go Big المتنقل المرن
- حوامل الأطفال الرضع Britax Baby Safe
- محوّلات حوامل الأطفال الرضع Britax الخاصة بـ Maxi Cosi
- كيس تحميل الدرج Britax Go
- واقي المطر Britax Go Universal لكرسي الدفع
- واقي المطر في عربة أطفال Britax Go
- ناموسية Britax Go Universal

عند استخدامها مع أي من الملحقات المتوافقة، اتبع دائمًا التعليمات التي تأتي مع الملحقات.

5. العناية بمنتج Britax Go BIG

للحفاظ على السلامة:

يجب فحص المنتج وتنظيفه بشكل منتظم.

تتطلب هذه العربة إجراء الصيانة بشكل منتظم من قِبل المستخدم:

- يجب التأكد بشكل منتظم من أن كافة البراغي والمسامير ومسامير التثبيت وأدوات التثبيت الأخرى محكمة الربط.
- قم بفحص الأجزاء الهامة بحثًا عن التلف.
- يجب التأكد من أن المكونات الميكانيكية تعمل بشكل سليم.
- يجب عدم استخدام الشحم أو الزيت للتزييت — يجب استخدام رذاذ يعتمد على السيليكون.
- قد يؤدي الحمل الثقيل للغاية أو الطي بشكل غير ملائم إلى إتلاف أو تدمير كرسي الدفع.
- يجب عدم وضع ما يزيد عن 10 كجم في سلة التسوق مطلقًا.
- لا تقف على مسند القدم أو تجلس عليه.
- لا تستخدم قطع غيار أو ملحقات أخرى غير تلك المقدمة لك من شركة التصنيع أو المعتمدة منها.
- لا تدع عربة الأطفال أو كرسي الدفع مبللاً لفترات طويلة. وإذا تبلل السرير المتنقل، فدعه يجف مفروداً في درجة حرارة الغرفة.
- يُرجى الاحتفاظ بكرسي الدفع المطوي في منطقة جيدة التهوية فقط لتجنب تعرضه للعفن الفطري.
- ولا تقم بتخزينه بجانب مصادر الحرارة المباشرة، مثل أجهزة التدفئة أو النيران المكشوفة.
- يجب وضع كرسي الدفع بعيدًا عن ضوء الشمس المباشر، لأن النسيج القماشي يمكن أن يبهت.
- احزم كرسي الدفع بحرص أثناء سفرك جواً.
- يجب عدم استخدام كرسي الدفع إذا تعرضت الأجزاء للثني أو التآكل أو الكسر. يجب إصلاح كرسي الدفع بمعرفة خدمة إصلاح أو بالاتصال بخدمة عملاء Britax.
- تتوفر قطع الغيار والملحقات من وكيل مخزن Britax المحلي لديك أو يمكنك الاتصال بقسم خدمة العملاء لشركة Britax.

5.1 تعليمات العناية

لا تحاول تنظيف الأقمشة أو استخدام المبيضات أو أي مواد قوية أخرى.
اقرأ المُلصقات الموجودة على الأغطية واتبع تعليمات الغسيل بعناية ولا تستخدم التجهيف بالهواء الساخن، ولكن استخدم التجهيف بالتنقيط فقط.
دع المكّنات تجف تمامًا، ومن الأفضل أن تتركها بعيدًا عن أشعة الشمس.
يمكن تنظيف الغطاء باستخدام قطعة من الإسفنج مع الماء الفاتر والصابون. يمكن إزالة جميع أجزاء النسيج القماشي الأخرى للمقعد وغسلها جيدًا.
يمكن العثور على تعليمات الغسيل على جميع الأقمشة والأغطية.
يمكن الحصول على حماية 100% من الرطوبة باستخدام وسيلة الحماية من المطر أو الثلج.
عند غسل القماش الخارجي، تأكد من إزالة جميع بقايا الصابون أو مادة التنظيف بحيث تتم المعالجة بأكثر الطرق فعالية.
قم بشطف وتجهيف كرسي الدفع إذا تعرض إلى مياه البحر أو الأماكن المالحة.
يمكن تنظيف الأجزاء البلاستيكية والمعدنية بقطعة قماش مبللة.
بعد ملامسة الأجزاء المعدنية للمياه، يجب أن تجف لتجنب الصدأ.

6. نظرة عامة حول المنتج

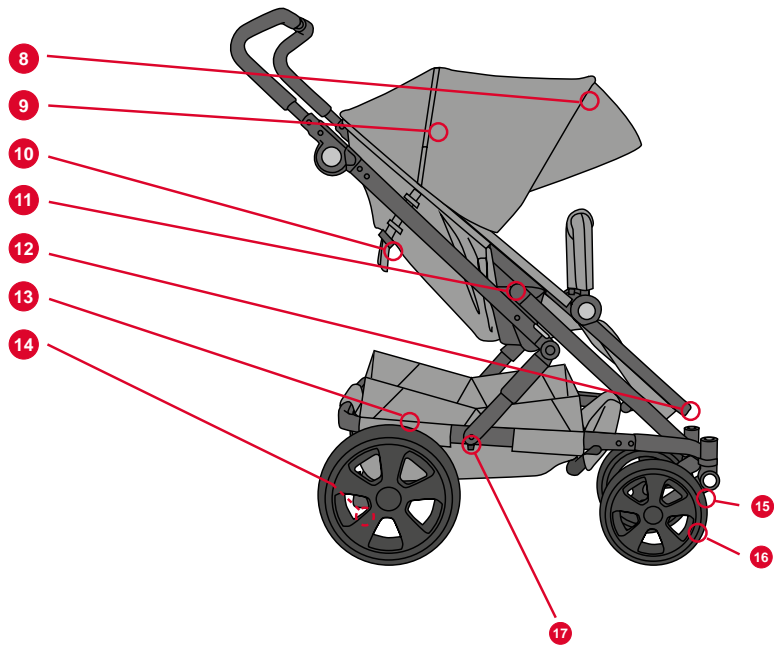
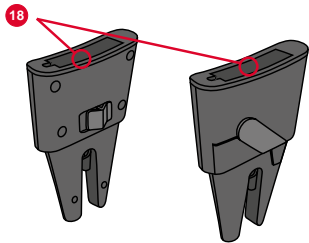
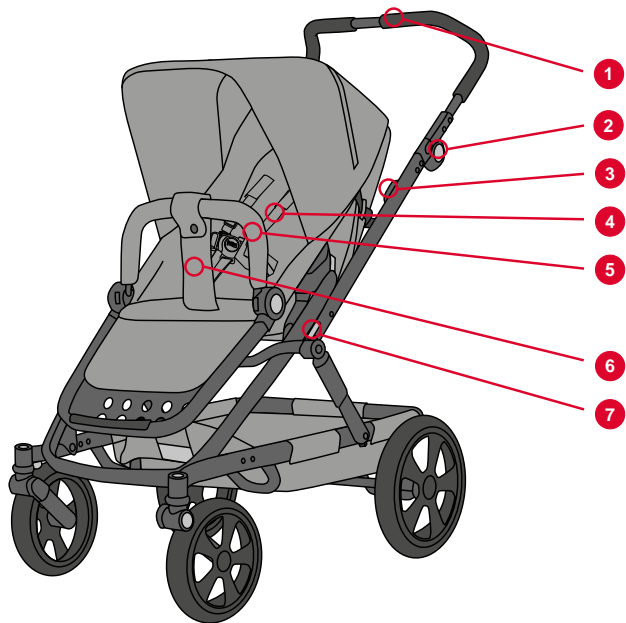

.No	الوصف
1	مقبض قابل للضبط
2	ضابطة ارتفاع المقبض
3	رافعة لطى الهيكل
4	حزام المقعد
5	عارضضة المصد
6	حزام السائقين
7	قفل الهيكل
8	الغطاء
9	فتحة التهوية
10	مقبض ضبط مسند الظهر
11	قفل تثبيت
12	مسند القدم
13	السلة
14	فرامل الوقوف
15	قفل الدوران
16	عجلات المحور
17	قفل النقل
18	محول BABY-SAFE

6.2 معلومات فنية**الأبعاد**

- وحدة المقعد: 23 / 98 x 32 cm
- العجلات: 23 — 30 cm

• نطاق ارتفاع المقبض: 55 — 111 cm

- الهيكل المطوي, العجلات: 80,5 x 61,5 x 52 cm
- الهيكل المطوي, العجلات, وحدة المقعد: 80,5 x 61,5 x 52 cm

الوزن

- الهيكل, العجلات: 10 kg
- وحدة المقعد: 4 كجم
- الهيكل, العجلات, وحدة المقعد: 14 kg

أقصى حمل

- وحدة المقعد: 17 كجم
- السلة: 10 kg

7. الهيكل

7.1 فرد الهيكل

تحذير! تأكد من تشغيل فرامل كرسي الدفع.
انظر الصفحة 19.

1. حرّر قفل النقل عن طريق سحب الزر في اتجاه العجلة الخلفية.
 2. اضغط مع الاستمرار على أزرار التحرير على جانبي المقبض وقم بفرد المقبض إلى 45 درجة.
 3. قم بفرد الهيكل برفع المقبض واسحب المقبض نحوك.
 4. تأكد أن القفل يقفل في مكانه كما توضح الصورة.
 5. ارفع المقبض إلى الوضعية المطلوبة، انظر 6.2.
- تحذير!** تأكد من تعشيق أقفال الهيكل قبل استخدام كرسي الدفع مع طفلك.

7.1

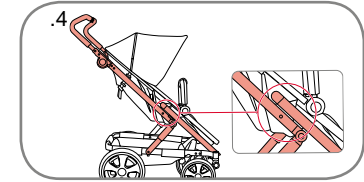
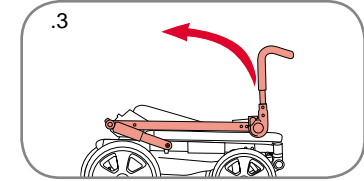
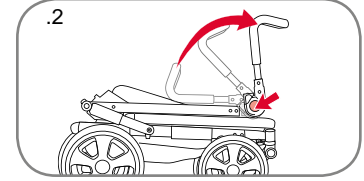
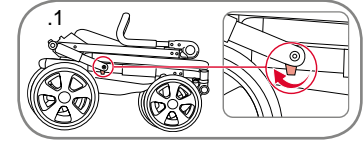

7.2 ضبط زاوية المقبض

1. اضبط ارتفاع المقبض بالضغط على الأزرار على ضابطة الارتفاع على كلا جانبي المقبض.
2. ارفع/ اخفض المقبض للوضعية المطلوبة ثم حرر الأزرار وسوف يطلق المقبض في موضعه.

7.2

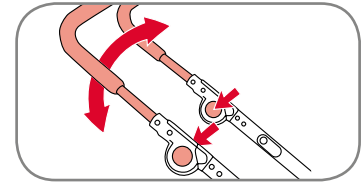

مهم! تأكد من أن المقبض في وضع القفل وبالارتفاع نفسه على كلا الجانبين قبل الاستخدام. سيؤثر تعليق أي أحمال بالمقبض و/أو مسند الظهر و/أو جوانب الكرسي على استقرارها.

7.3 ربط العجلات الخلفية

1. اضغط زر الإغلاق وادفع العجلة على المحور لأبعد مكان ممكن.

2. حرر الزر وتأكد من أن العجلة في مكانها بأمان.

تحذير! تأكد قبل الاستخدام أن العجلات مرفقة بشكل ثابت وأنه لا يمكن سحبها من المحور.

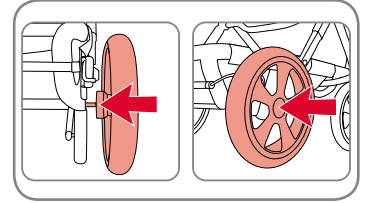

7.4 إزالة العجلات الخلفية

1. اضغط زر الإغلاق ثم اسحب العجلة من المحور.

2. امسح أي غبار على المحور قبل أن تعيد العجلة مرة أخرى.

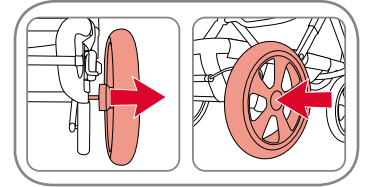

7.5 ربط العجلات الأمامية

1. اضغط وحدة العجلات بملحوق ربط العجلات حتى تسمع صوت يدل على أنها أصبحت مثبتة.

2. تأكد من أن العجلات أصبحت في مكانها بشكل ثابت عن طريق سحبها للخارج.

تحذير! تأكد قبل الاستخدام أن العجلات مرفقة بشكل ثابت وأنه لا يمكن سحبها من مرفق ربط العجلات.
تأكد من تركيب العجلات بشكل صحيح على الهيكل بحيث تواجه للجانب الخارجي من كرسي الدفع.

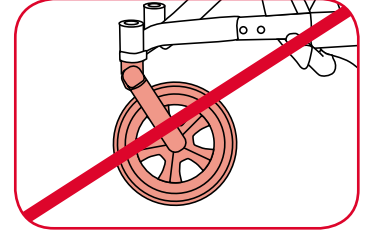
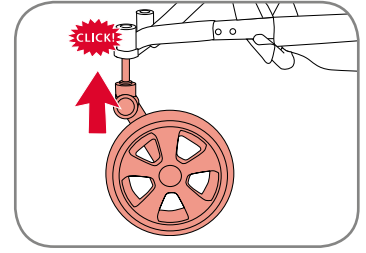

7.6 إزالة العجلات الأمامية

إزالة العجلات الدوارة:

لإزالة العجلات الدوارة، اضغط على الزر الموجود أعلى حامل العجلة بينما تسحب العجلة. امسح أي غبار على مرفق الربط قبل أن تعيد العجلة مرة أخرى.

7.7 الجزء الدوار

حرر الجزء الدوار (A):

اضغط قفل المحور الدوار نحو الأسفل لتحرير الجزء الدوار.

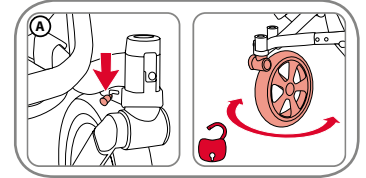

أغلق الجزء الدوار (B):

ادفع قفل الجزء الدوار نحو الأعلى لتثبيت العجلة في مكانها.

نصيحة! يُصبح إغلاق الجزء الدوار أكثر سهولة إذا قمت برفع الجزء الأمامي من الهيكل قليلاً عند إغلاق/فتح قفل الجزء الدوار.

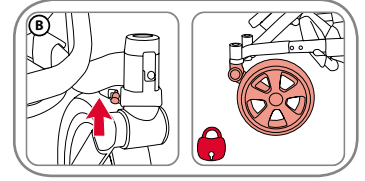
**7.8 الضغط على الفرامل**

اضغط لأسفل واسحب شريط الفرامل لأعلى لتشغيل أو تحرير فرامل الوقوف.

عند الضغط على فرامل الوقوف، تأكد من أن قضبان الفرامل تغلق في موضعها في تروس العجلة.

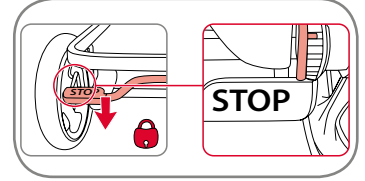

تحذير! تأكد من أن فرامل الوقوف متشابكة حين تضع طفلك داخل كرسي الدفع أو تحمله منه.

7.9 السلة

ارفع من سعة التحميل عن طريق طي قمائش السلة لأعلى.

تحذير! يجب عدم وضع ما يزيد عن 10 كجم في سلة التسوق مطلقاً. ضع دائماً الأشياء الأثقل وزناً في مركز السلة. قد يصبح كرسي الدفع غير مستقر إذا كان الوزن الموجود في السلة غير موزع بشكل متساوٍ.

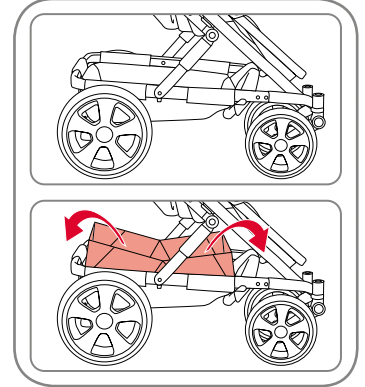

7.10 وحدة المقعد

يمكن وضع وحدة المقعد على الهيكل في أي من الاتجاهين.

تحذير! تحقق من أن كافة الأجهزة المرفقة بوحدة المقعد معشقة بالهيكل بشكل صحيح قبل الاستخدام.

فك وحدة المقعد

قم بفك وحدة المقعد بالضغط على الأزرار رمادية اللون على كلا جانبي جهاز الإقفال وارفع وحدة المقعد.

مهم! لا تستخدم وحدة المقعد كمقعد سيارة.

ربط وحدة المقعد

ارفع وحدة المقعد وضعها على أقفال Click-in على الهيكل. استمع لصوت "طرقة" أثناء تثبيت وحدة المقعد بالهيكل لتتأكد من أنه تم تثبيته بشكل صحيح.

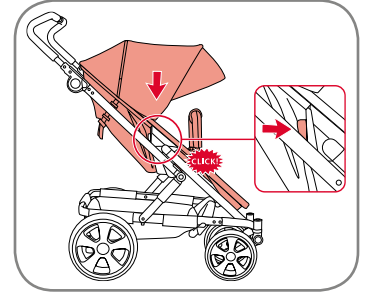

7.11 عارضة المصد

1. قم بطي عارضة المصد لأسفل بالضغط على أزرار التحرير.
2. قم بإزالة عارضة المصد بالضغط على الأزرار الموجودة على جانبي الملحقات ثم سحب عارضة المصد للخارج.

تحذير! تأكد أن عارضة المصد مثبتة حين يجلس الطفل في كرسي الدفع.

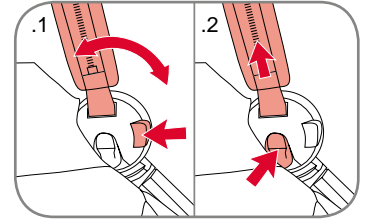

7.12 ضبط مسند الظهر ومسند القدمين

مسند الظهر

1. قم بإزالة أو تقصير الأحزمة لضبط زاوية مسند الظهر.
2. اسحب الرافعة لأعلى وحرر الأحزمة للمساعدة على إمالة مسند الظهر في وضع الاستلقاء.

تحذير! يجب أن يتم ضبط مسند الظهر بالتساوي بواسطة أحزمة الضبط.

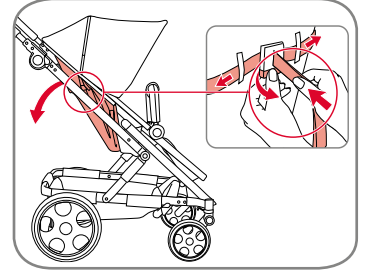

مسند القدم

مسند القدم قابل للضبط.

- لرفع مسند القدم، حرّك مسند القدم لأعلى إلى وضع أفقي.
يتم خفض مسند القدم بالضغط على الأزرار الموجودة على الجانبين.

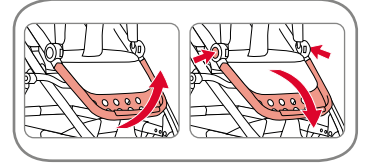

مهم! لا تقف على مسند القدم أو تجلس عليه.
يجب استخدام مسند القدم فقط كوسيلة لدعم ساقي وقدمي طفل واحد (1) أو السرير المتنقل المرن عند وضعه داخل المقعد. من الممكن أن يؤثر مسند الظهر المائل بشكل غير متساوٍ على ثبات العربة.

تحذير! أقصى حمل على مسند القدم 3 كجم

7.13 ربط حزام المقعد لطفلك

تحذير! احرص دائماً على استخدام الأحزمة بعد تركيبها وضبطها بشكل صحيح!

تحذير! استخدم دائماً إبريزم حزام الساقين مع حزام الخصر.

لإغلاق حزام المقعد

مرر لسان إبريزم حزام الكتف عبر لسان حزام الخصر ثم اضغط لإدخاله في الإبريزم.

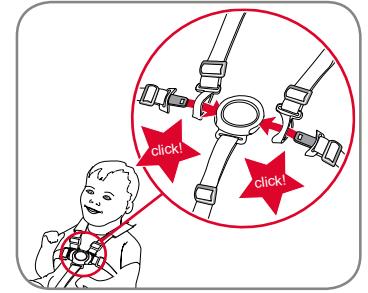

لضبط حزام المقعد

اضبط حزام المقعد من خلال تحريك مشابك الضابطة الموجودة على حزام الأكتاف والخصر للطول المطلوب.

تنبيه! احرص على إعادة ضبط الأحزمة عند تغيير وضع مقعد الطفل.

لفتح حزام المقعد

اضغط الزر الموجود فوق الإبريزم وحرر أحزمة الخصر والأكتاف من الإبريزم.

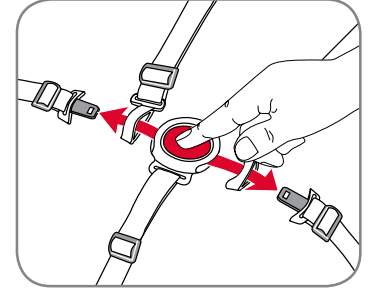

لفك حزام المقعد

لضبط ارتفاع حزام المقعد، اتبع التعليمات الخاصة بإزالة حزام المقعد في الصفحة 23. حرر أحزمة الكتف الخاصة بحزام المقعد عن طريق تلقيم حزام المقعد ومثنيك الاحتجاز من خلال فتحات حزام المقعد في لوحة مسند الظهر.

1. ارفع المقعد. ارفع قماش مسند الظهر في المقعد وافتح قفل التنبيت الموجود عند قاعدة مسند الظهر. **نصيحة!** للوصول إلى أحزمة المقعد بأقصى سهولة — ابدأ بفك أحزمة الخصر. يمكن الوصول إلى مثنيك احتجاز حزام المقعد في المسافة الموجودة بين لوح مسند الظهر والنسيج القماشي.

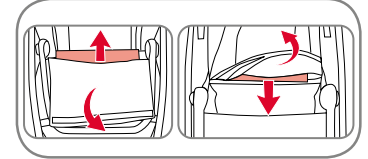
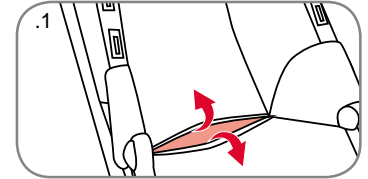

2. قم بإمالة مشبك احتجاز حزام المقعد البلاستيكي بحيث يمر من خلال فتحة حزام المقعد في لوحة مسند الظهر. تأكد من تذكر مكان كل من الحزام الأيمن والأيسر حيث يجب تعديل أوضاعهما في مواقعهما الأصلية.

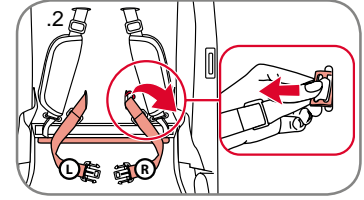

3. قم بفك أحزمة المقعد عن طريق إمالة مشبك احتجاز حزام المقعد البلاستيكي بحيث يمر من خلال فتحة حزام المقعد في لوحة مسند الظهر. حرر أحزمة الكتف الخاصة بحزام المقعد وقم بتلقيح الحزام ومشبك الاحتجاز من خلال فتحات حزام المقعد في لوحة مسند الظهر.

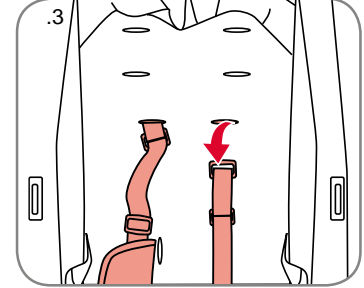

ضبط ارتفاع حزام المقعد

4. قم بتعديل موضع الإبزيم بالارتفاع المرغوب. قم بتمرير الإبزيم البلاستيكي للخلف من خلال مسند الظهر. اسحب الحزام بشكل ثابت للتأكد من وجوده في مكانه.

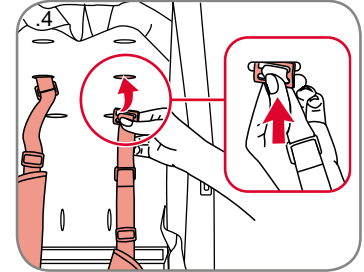

5. في النهاية، قم بتعديل وضع أحزمة الخصر في مواضعها الأصلية. أدخل حزام الخصر، بما في ذلك مشبك احتجاز حزام المقعد، خلال الفتحة الموجودة في الطرف الأدنى من مسند الظهر. اضغط المشبك على طول لوحة مسند الظهر. اسحب الأحزمة بشكل ثابت للتأكد من أنها مثبتة في مكانها. قم بطي قفل التثبيت للخلف عند القاعدة أسفل المقعد. كرر الخطوة الأولى بترتيب عكسي لإغلاق المقعد ومسند الظهر.

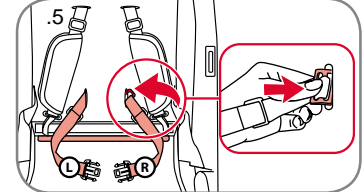

تحذير! استخدم نظام الاحتجاز دائماً.

مهم! عند تركيب/إزالة حزام المقعد، من الضروري إبعاد الأجزاء عن الأطفال الصغار، فهذه الأجزاء صغيرة الحجم ومن الممكن أن يتعرض الأطفال لخطر الاختناق.

7.14 الغطاء

1. يمكن فتح الفتحة الموجودة في الغطاء وإغلاقها مع السحاب.

2. الغطاء قابل للضبط لأعلى وأسفل.

3. يمكن مد حاجب أشعة الشمس الموجود داخل الغطاء.

توجد عروة على أحد جانبي الحاجب. وهذه العروة ما هي إلا فتحة لإطار حاجب الشمس.

7.15 منزّر وحدة المقعد

ثبّت المنزّر بأزرار النّفع.

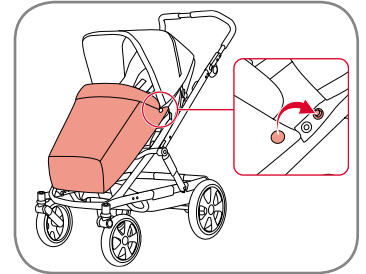
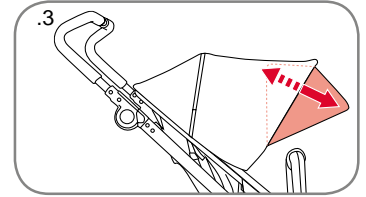
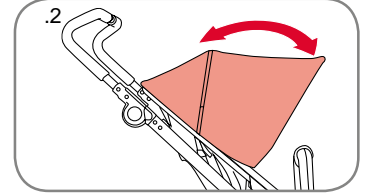
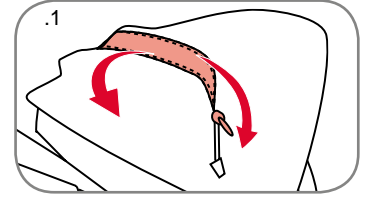

7.16 طي كرسي الدفع

الطي مع إرفاق وحدة المقعد بإطار الهيكل.

مهم! لا تقم بالطي مع إرفاق حامل الأطفال الرضيع، أو عربة الأطفال، أو السرير المتنقل المرن بالمقعد أو الهيكل.

المواجهة للأمام

1. اضبط مسند الظهر في وضع رأسي. ادفع مسند الظهر في وحدة المقعد للخلف أمام إطار وحدة المقعد (انظر الصفحة الخاصة بضبط مسند الظهر).

2. طي المقبض.

3. اضغط على الأزرار (1) على الرافعة لطي الهيكل على جانبي المقبض واستمر في الضغط عليها بينما تسحب الرافعة لطي الهيكل نحوك (2).

4. ادفع المقبض للأمام وقم بطي الهيكل.

5. قم بتشغيل قفل النقل بدفع زر الإغلاق للأمام.

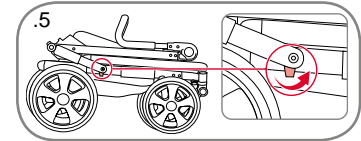
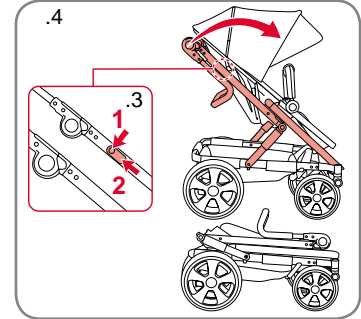
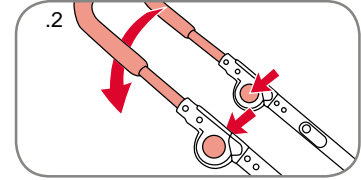
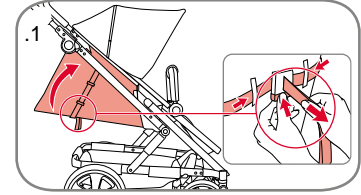

مواجهة الوالدين

1. اضغط على الأزرار (1) على الرافعة لطي الهيكل على جانبي المقبض واستمر في الضغط عليها بينما تسحب الرافعة لطي الهيكل نحرك (2).

2. ادفع المقبض للأمام لطي الهيكل.

3. قم بتشغيل قفل النقل يدفع زر الإغلاق للأمام.

4. طي الهيكل — انظر الصفحة 16.

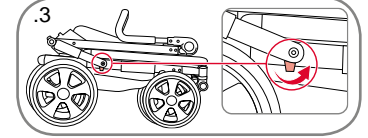
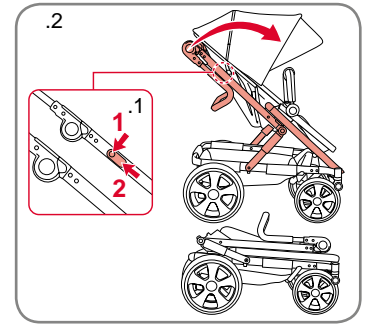

8. استخدام Britax Go Big حامل الأطفال الرضع

8.1 تركيب محوّل حامل الأطفال الرضع

يمكن استخدام BRITAX GO BIG كنظام نقل مع حوامل الأطفال الرضع Britax Römer التالية:

- BABY-SAFE plus
- BABY-SAFE plus II
- BABY-SAFE plus SHR II
- BABY-SAFE iSize
- Britax PRIMO

لا يمكن استخدام حامل الأطفال الرضع إلا وهو موجه نحو الخلف على عربة الأطفال.
عند الاستخدام كنظام نقل، يُرجى اتباع التعليمات الخاصة بحامل الأطفال الرضع.

لاستخدام BRITAX GO BIG كنظام نقل مع أي حامل أطفال رضع Britax Babysafe، يجب عليك أولاً تركيب المحولات بالهيكل.
قم بتركيبها باستخدام أزرار التحرير المواجهة لبعضها البعض.
تأكد أن الأجهزة المرفقة بالمحولات معشقة بالهيكل، ثم ثبت حامل الأطفال الرضع Baby Safe في المحولات.

تنبيه! بالنسبة لمقاعد السيارات المستخدمة مع هيكل، لا تحل تلك العربة محل مهد الطفل أو الفراش. إذا كان طفلك بحاجة إلى النوم، فيجب إذن وضعه في وضع هيكل أو مهد أو فراش مناسب للجسم.

8.2 إزالة القماش وإعادة تركيبه

إزالة الغطاء

1. اضغط على السقاطة A لإزالة الغطاء.

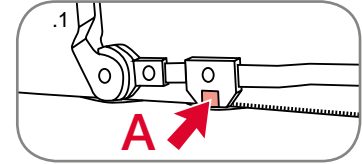

2. قم بفك الغطاء من إطار المقعد عن طريق فتح السحاب على طول حافة الغطاء.

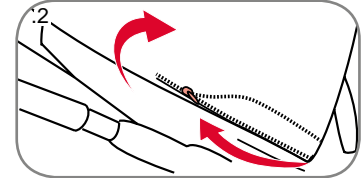

إعادة تركيب الغطاء

1. اضغط على مزلاجي الإبزيم على كل جانب من جانبي الغطاء في ملحقات الإبزيم على الإطارات الجانبية.
2. تأكد من سماع صوت يدل على تثبيتها في مكانها.
3. ثبت الغطاء بمسند ظهر وحدة المقعد مع السحاب.

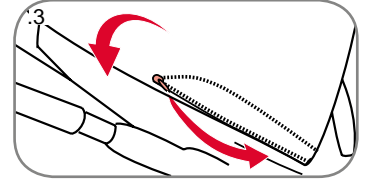
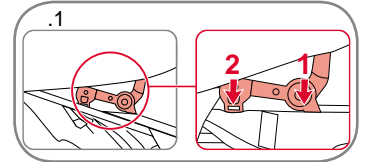

إزالة غطاء المقعد

1. حرّر حزام الساقين.
 2. قم بإزالة عارضة المقعد.
 3. افتح السحاب واسحب غطاء عارضة المقعد.
4. قم بإرخاء الأحزمة التي تضبط زاوية مسند الظهر.

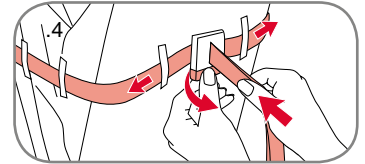
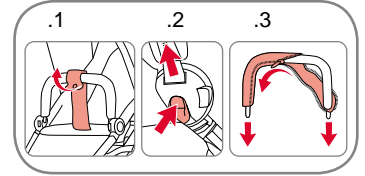

5. افتح الأحزمة المرفقة بجانب الإطار — على الجوانب الخلفية من المقعد.

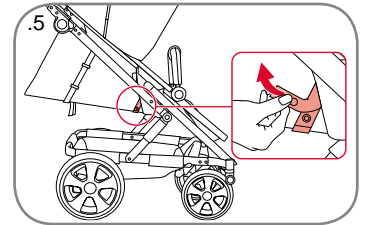

6. ارفع المقعد وقم بتلقيح حزام السائقين الموجود في حزام المقعد خلال النسيج القماشى للمقعد.
7. قم بإزالة حزام المقعد بالطريقة نفسها التي تقوم بها لضبط ارتفاعه. انظر الصفحة 23.
8. قم بإمالة مشابك احتجاز حزام المقعد البلاستيكي بحيث تمر من خلال فتحة حزام المقعد في لوحة مسند الظهر.
9. حرر أحزمة الكتف وأحزمة الخصر الخاصة بحزام المقعد عن طريق تلقيح الحزام ومشبك الاحتجاز من خلال فتحات حزام المقعد في لوحة مسند الظهر. يمكن الوصول إلى مشبك احتجاز حزام المقعد في المسافة الموجودة بين لوح مسند الظهر والنسيج القماشى.

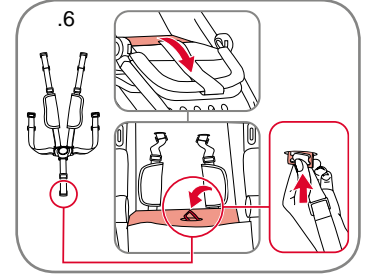

- تحذير! استخدم نظام الاحتجاز دائماً.**
- مهم!** عند تركيب/إزالة حزام المقعد، من الضروري إبعاد الأجزاء عن الأطفال الصغار، فهذه الأجزاء صغيرة الحجم ومن الممكن أن يتعرض الأطفال لخطر الاختناق.
10. اسحب المقعد/اللوح الخلفي للخارج.

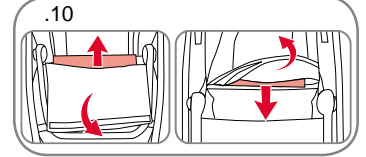

11. افتح أقفال التثبيت والمخاب اللذان يثبتان المادة الموجودة حول الإطار الجانبي ومسند القدم.
12. ارفع قماش الغطاء.

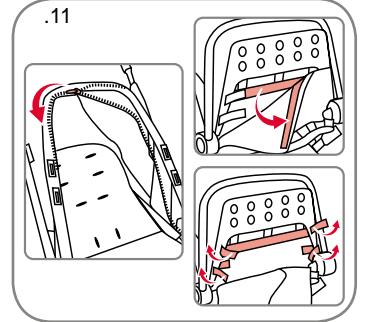

إعادة تركيب غطاء المقعد

1. أدخل لوحة مسند الظهر في داخل مسند الظهر في القماش المفكوك.

2. أعد تركيب أحزمة مسند الظهر قبل إغلاق سحاب القماش على الإطار. أدخل الأحزمة التي تضبط زاوية مسند الظهر في الإبزيم الموجود في الخلف.

3. أعد تركيب حزام المقعد بعد القيام بعكس الخطوات الموضحة في صفحة 29 — حول كيفية إزالة حزام المقعد.

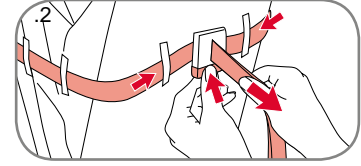

a. أدخل حزام الكتف، بما في ذلك مشبك احتجاز حزام المقعد، خلال فتحة الزر في أي ارتفاع محدد في مسند الظهر — ادفع المشبك على طول الطريق خلال لوحة مسند الظهر.

b. اسحب حزام الكتف للتأكد من تدوير مشبك احتجاز حزام المقعد 90 درجة بحيث يتم تثبيت حزام المقعد بإحكام.

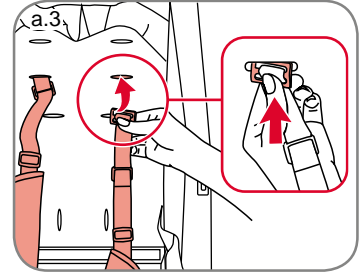

c. أعد تركيب أحزمة الخصر في مواضعها على لوحة مسند الظهر. أدخل حزام الخصر، بما في ذلك مشبك احتجاز حزام المقعد، خلال الفتحة الموجودة في الطرف الأيمن من مسند الظهر. اضغط المشبك على طول لوحة مسند الظهر. اسحب الأحزمة بشكل ثابت للتأكد من أنها مثبتة في مكانها.

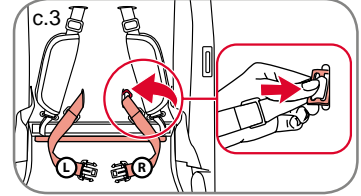

4. أعد تركيب النسيج القماشي للمقعد في الإطار باستخدام السحاب الموجود على طول جانب الإطار.

5. أعد تركيب قماش مسند القدمين في مسند القدمين مع وجود أقفال التثبيت تحت مسند القدمين.

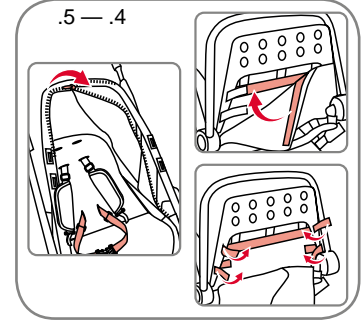

6. أدخل لوحة المقعد.

7. أدخل حزام المقعد الخاص بمسند القدمين في المقعد.

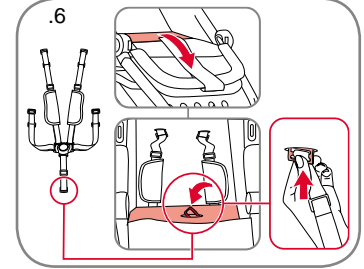

8. قم بطي قفل التثبيت للخلف عند القاعدة أسفل المقعد.

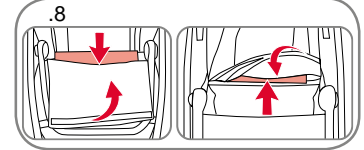

9. قم بتركيب الحزام الموجود تحت المقعد في الحلقات التي على شكل حرف D على جانب المقعد.

مهم! تأكد من ربط المقاعد الجانبية بشكل صحيح بالحلقات التي على شكل حرف D تحت المقعد قبل استخدامه.

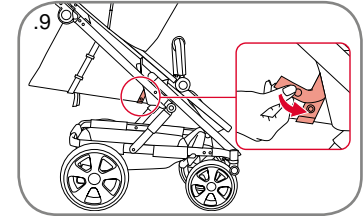

10. ضع الغطاء للخلف على عارضة المصد وأعد ربط عارضة المصد بالمقعد.

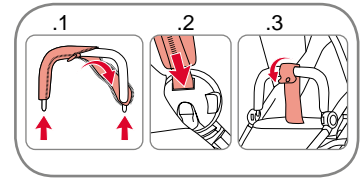

إزالة قماش السلة

أزل كل أقفال التثبيت التي تحمل قماش السلة.

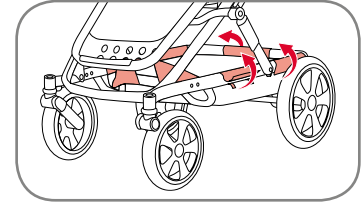

إعادة تركيب قماش السلة

قم بتركيب كل أقفال التثبيت التي تحمل قماش السلة.

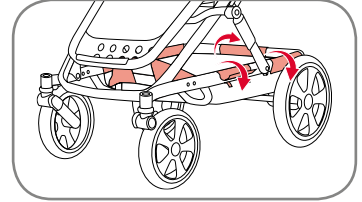

**BRITAX RÖMER
Kindersicherheit GmbH**

Blaubeurer Straße 71
D-89077 Ulm
Deutschland

T.: +49 (0) 731 9345-199
F.: +49 (0) 731 9345-210
E.: service.de@britax.com
www.britax.eu

BRITAX EXCELSIOR LIMITED

1 Churchill Way West
Andover
Hampshire SP10 3UW
United Kingdom

T.: +44 (0) 1264 333343
F.: +44 (0) 1264 334146
E.: service.uk@britax.com
www.britax.eu

BRITAX Nordiska Barn AB

Carlsgatan 12A
SE-211 20 Malmö
Sweden

T.: +46 (0) 479 190 00
E.: service.se@britax.com
www.britax.eu